

HINTON

Bilimsel Öyküler

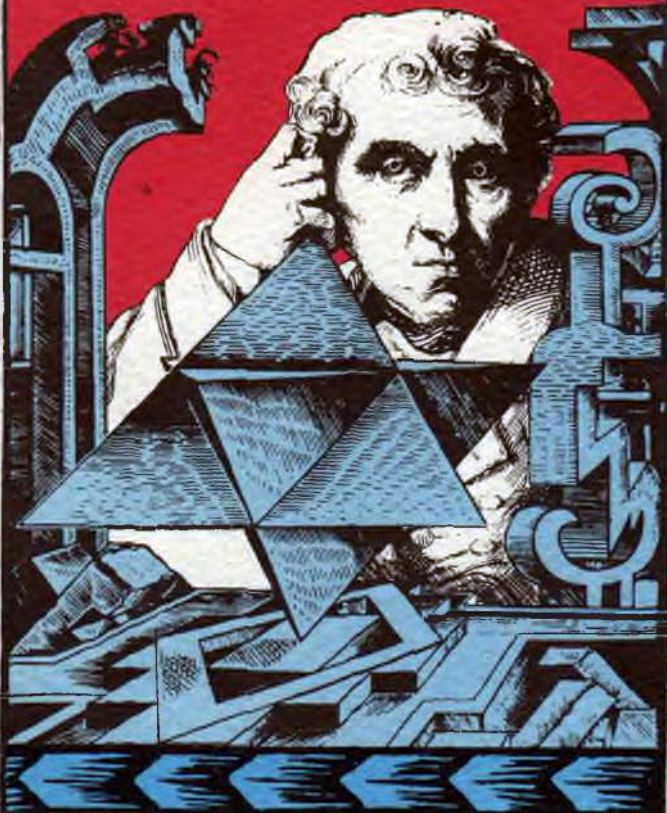

Babil Kitaplığı

*Jorge Luis Borges tarafından
hazırlanan fantastik edebiyat dizisi*

Dost Kitabevi Yayınları

Her büyük yazar işe iyi bir okur olmakla başlar ve yıllar geçtikçe, tercih ettiği ya da dışladığı okumalarıyla kişisel bir kitaplık yaratır. Buenos Aires'teki Ulusal Kitaplık'ın (ki burada dünyanın başka yörelerinde bulunmayan kitapların olduğu söylenir) yöneticisi Jorge Luis Borges bu kitap bolluğundan yararlanmasını bildi: Zaten büyülenmiş okurlarına, derin bilgi ve neşesiyle, şaşırtıcı derecede ilginç derlemeler hazırlayıp sundu.

Düşsel edebiyatın mücevherlerini oluşturan metinleri bir araya getirdi ve onun en güzel hikâyelerinden biri olan Babil Kitaplığı, aynı zamanda dizinin adı oldu.

1975 ile 1985 arasında yayımlanan bu dizi, daha şimdiden bir edebiyat klasığıdır. Bir araya gelen bu kitaplar aynı zamanda Buenos Aires'in bu büyük kütüphanecisine adanmış en duygusal anıtlardan da birini oluşturur.

İyi okumalar.

F. M. Ricci

Dost Kitabevi

Babil Kitaplığı

Bilimsel Öyküler
Charles Howard Hinton

önsöz
Jorge Luis Borges



A Plane World
What is the fourth Dimension?
The Persian King

İngilizceden Çeviren:
Hasan Fehmi Nemli

Önsöz, İspanyolcadan Çeviren:
Mukaddir Yayıncıoğlu

ISBN 975-7501-72-1

© 1978 Franco Maria Ricci

Bu kitabın tüm yayım hakları
Dost Kitabevi Yayınları'na aittir.
Birinci Baskı, Mart 2001, Ankara

Tasarım: Franco Maria Ricci, Marcella Boneschi
Fotokompozisyon: Fototype, Milano
Baskı: Pelin Ofset, Ankara

Yayına Hazırlayan:
Ali Karabayram
Teknik Hazırlık:
Ferhat Babacan

*Bu kitaplar, Adobe PageMaker 6.5'te formatlanmış ve
Adobe Type Library Bodoni yazı karakterleri kullanılarak
hazırlanmıştır.*

Önsöz

Yanılmıyorsam, Edith Sitwell The English Eccentrics başlıklı bir kitap yazmıştı. Varsayımlara dayanan bu kitabın sayfalarında yer almayı en fazla hak eden yazar Charles Howard Hinton'dur. Birçokları şöhret arar ve çoğu kez de buna ulaşır; Hinton ise neredeyse hiç tanınmadı. Kendisi de yapıtları kadar gizemlidir. Yaşamöyküsel sözlüklerde Hinton'a yer verilmez. Onun hakkında, Ouspensky'nin Tertium Organum'unda (1920) ve Henry Parker Manning'in Geometry of Four Dimensions'ında (1928) yer alan birkaç kısa referanstan başka bir şey bulmak mümkün olmadı. Wells ondan söz etmez, ancak hayranlık uyandırıcı kâbusu Zaman Makinesi'nin (1895) birinci bölümünde onu yalnızca tanımakla kalmadığını, kendisi ve tabii bizlerin de zevki için onu araştırdığını da açıkça

ima eder. A New Era of Thought'ta (1888) düzeltmenleri tarafından yapılmış bir açıklama bulunduğunu belirtmemiz gerekiyor: "Bu kitabın temelini oluşturan elyazmaları bize, İngiltere'den uzaklarda ve bilinmeyen bir yere doğru yola çıkmadan hemen önce yazarı (Hinton) tarafından teslim edildi. Bize, metni değiştirmemiz ya da genişletmemiz konusunda tam bir özgürlük verdi, ne ki, biz bu ayrıcalığı olabildiğince az kullandık." Bu son tümce, olası bir intiharı, ya da daha büyük bir olasılıkla, firari dostumuzun sözleriyle konuşursak, inatçı bir disiplin sayesinde az çok görmeyi başardığı dördüncü boyuta doğru bir kaçışı anırtıyor. Hinton, bu disiplinin doğaüstü yetenekler gerektirmediğine inanıyordu. İlgilenen biri çıkarsa, gülünç bir meblağ karşılığında, çokyüzlü küçük tahta parçalarından oluşan oyun takımları satın alabilecekleri ve Londra'da bulunan bir adres veriyordu. Bu tahta parçalarıyla, katı ve önceden saptanmış, tuhaf isimler taşıyan bazı arakesitler, düzlemler ve renklerin bağlantısını göz önünde bulundurarak piramitler, silindirler, prizmalar, küpler vs. yapmak gerekiyordu. Bağdaşık yapıların her birini ezbere öğrendikten sonra imgelem düzeyinde çeşitli parçaların devinimini sağlamak gerekiyordu. Örneğin, yukarı ve sol tarafa doğru rengi daha koyulaşan pembe kübün yer değiştirmesiyle bütün içinde bir dizi karışık devinim başlıyordu. Bu işe merak saranlar, benzer zihinsel alıştırmalar aracılığıyla yavaş yavaş dördüncü boyutu sezinleyecekti.

İlkokulda öğrendiğimiz geometri kurallarının “gerçeklik” denilen şeyle hiç örtüşmediğini, soyut kavramlardan yola çıktığını hep unuturuz. Bu kavramlar, uzamda hiç yer kaplamayan nokta; uzunluğu ne olursa olsun biri diğerine bağlı sonsuz sayıda çizgiden oluşan çizgi ve bitip tükenmez bir deste gibi sonsuz sayıda düzlemden oluşan hacimdir. Hinton, başta Henry More olmak üzere Cambridgeli Platoncular tarafından XVII. yüzyılda öncelenen bu gibi kavramlara yeni bir kavram daha ekledi: Sonsuz sayıda hacimden oluşan ve düzlemler tarafından değil de başka hacimler tarafından sınırlanan hiperhacim kavramı. Hiperküpler, hiperprizmalar, hiperpiramitler, hiperkoniler, hiperkesikloniler, hiperküreler ve benzerlerinin nesnel gerçekliğine inandı. Diğer yandan, tüm bu geometrik kavramlar arasında tek gerçek olanın hacim olmadığını, çünkü evrende derinlikten yoksun hiçbir şeyin olmadığını iddia etti. Bir büyüteç, daha doğrusu bir mikroskop altında en küçük partikül bile üç boyutludur. Hinton, iki, dört, beş, altı boyutlu ve rakamları tüketecek sayıda boyutları olan evrenler olduğunu düşünüyordu. Cebir, 3 ile 3’ün çarpımına 3’ün karesi, $3 \times 3 \times 3$ ’e de 3’ün küpü adını verir; bu aritmetik dizi, bizi sonsuz sayıda üs rakamına ve çok boyutlu geometri varsayımlarına göre de sonsuz sayıda boyuta ulaştırır. Bilindiği gibi, bu geometri mevcuttur; bilmediğimiz ve anlamadığımız şey, gerçekte buna karşılık gelen üç boyutlu cisimlerin olup olmadığıdır.

Hinton, diğer arařtırmacıların yanı sıra, Gustav Spiller tarafından The Mind of Man'de (Londra, 1902) çürütölen tuhaf tezini açıklamak için çeřitli kitaplar yayımladı, bunlardan biri fantastik bir öykü kitabıdır ve bu seçkide bu kitaptan iki öykü sunuyoruz.

Hinton, imgelemimizde dört boyutlu bir dünyayı algılamamıza yardım etmek için, bu seçkide yer alan öykülerin ilkinde, alabildiğine kurmaca ancak içine daha kolay girilebilen bir yerey yaratır; iki kişilik bir dünyadır bu. Bu dünyayı öyle titiz ve direşken bir doğrulukla yaratır ki bu betimi tamamlayan özenli diyagramlara karşın onu izlemek çetin bir iştir. Hinton bir öykü yazarı değildir, yaratıcısı ve kaynağı olduğu için onu asla inkâr etmeyen spekülâtif bir evrene içgüdüsel olarak sığınan yalnız bir uslamlamacı, sorgulayıcıdır. Doğal olarak, bunu paylaşmak istiyordu, ve bunu A New Era of Thought'ta ve The Fourth Dimension'da soyut bir biçimde denemişti: Bilimsel Öyküler'de (1888) anlatı biçimini aradı. Gizil geometrisi, onun kişiliğinde, esaslı bir etik anlam buluyordu; bu, seçkinin ikinci öyküsü Pers Kralı'nda ortaya çıkıyor; bu öykü, başlangıçta Binbir Gece Masalları tarzında bir oyun gibi görünür, sonuçta, biraz da kaçınılmaz olarak, matematikle iç içe geçmiş bir evrenin alegorisidir.

Hinton'un edebiyat tarihinde sağlam bir yeri vardır. Bilimsel Öyküler, Wells'in karanlık tasavvurlarından daha önce ortaya çıkmıştır. Seçkiye de adını veren bu başlık, içinde yaşadığı

ğunuz yüzyılı istila etmiş olan ve görünüşe bakılacak olursa sonu gelmeyen bilimkurgu yapıtlarını tartışmasız biçimde önceler.

Hinton'un yapıtı neden talihsiz bir yazgıyı savuşturmak için oynanmış bir oyun olmasın? Neden bunun tüm yaratıcılar için geçerli olduğunu varsaymayalım?

Jorge Luis Borges

Bilimsel Öyküler

Düz Bir Dünya

Giriş

Bundan sonraki iki üç incelemede bizimkinden daha yüksek düzeyde bir uzayla ilgili bazı sorular ele alınacaktır. Bu yüzden, önce biraz geri çekilip düz uzaylı bir dünya hakkında, varlıkların yalnızca iki yönde hareket edebildikleri bir dünya hakkında belirli bir görüş oluşturmak yerinde olacaktır. Sonra, bu noktadan bizim kendi dünyamıza hareketle, daha ileri düzeyde bir dünyaya geçmenin yolunu bulabiliriz. Okuyucuya usta işi bir yapıt olan “Düzülke”yi salık vermeyi isterdim. Ama yapıtın sayfalarını yeniden çevirdiğimde, yazarın az rastlanır yeteneğini bizim çalışmamızın amacından tamamen farklı bir amaç için kullanmış olduğunu gördüm. Bir düzlem üzerinde yaşamının fiziksel koşullarının onun asıl amacı olmadığı apaçık ortadaydı. Yazar, onları, yergisini ve düşüncelerini sergilediği

bir sahne olarak kullanmıştı. Oysa biz, her şeyden önce, fiziksel gerçekleri bilmek istiyoruz. Bu amaçla, iki boyutlu bir dünyada maddenin nasıl bir şey olabileceği konusunda net bir fikir oluşturmak gereklidir ve aşağıdaki açıklama bu amaca uygundur.

Pürüzsüz bir masa yüzeyine bir yarım kron koyun ve varsayın ki, para masanın üzerinde serbestçe hareket edebilmektedir. Bir çekim kuvvetinin masa yüzeyi üzerinde her yönde bu parayı etkilemekte olduğunu düşünün. Bu yarım kronun hemen yanına altı penilik bir para daha koyun ve bu para da masa üzerinde serbestçe hareket edebilsin. Ama bu para yarım kron tarafından çekileceğinden, her yönde onun kadar serbestçe hareket edemeyecektir. Altı peni, bu varsayımsal kuvvetin etkisiyle masa üzerinde kayarak yarım kronla temas edecektir. Şimdi, hem yarım kronun hem de altı peninin çok ince olduğunu, her ikisinin de ancak maddenin en küçük parçacığının kalınlığına eşit bir kalınlıkta olduğunu varsayacak olursak, düz bir dünyadaki maddi cisimlerin bir resmini elde etmiş oluruz.

Taneciklerin düzlem üzerinde yükselerek ya da kaldırılarak birbirlerinin üzerine konamayacaklarını varsaymalıyız. Tanecikler hiçbir şekilde düzlem yüzeyinden ayrılamazlar.

Dahası, ne tanecikler herhangi bir noktada düzleme yapışır ne de hareketlerini engelleyen bir sürtünme vardır. Altlarındaki desteğin tek işlevi onları aynı düzlemde tutmak ve taneciklerin birbirlerine olan etkilerini iletmektir. Paraların

üzerinde durduğu masaya dik olarak etkide bulunan bildiğimiz yerçekimi, taneciklerin hareketlerini etkilemez, sadece onları düzlem üzerinde tutar. Taneciklerin hareketiyle ilgili herhangi bir çekim kuvveti bir tanecikten diğerine doğru etkide bulunur. Şimdi, yarım kronun kocaman bir madde diski, altı peninin de duyuları olan bir varlık olduğunu düşünün. Bu varlık kendisini yarım kronun merkezine doğru çeken bir çekim kuvvetinin bulunduğunu hisseder ve bu kuvvet onu yarım kronun kenarında tutardı. Eğer bir ağırlığı varsa, bu onu yarım kronun merkezine doğru çeken kuvvetin büyüklüğü oranında olurdu. Kendisini masanın yüzeyinde tutan yerçekimini hissetmez, üzerinde durduğu sert, pürüzsüz bir yüzeyin varlığını bilmezdi. Her zaman masanın yüzeyiyle temas halinde olur ve ondan bağımsız olmanın neye benzediğini bilmezdi. Masa yüzeyinin kendisi üzerindeki etkisini kavramasını sağlayacak hiçbir karşıtlık olmazdı. Bundan başka, sadece düzlem üzerinde yer alan yönlerde hareket etmeyi bilirdi. Düzlem üzerinde ileri geri, oraya buraya gitmenin dışında bir hareket tarzı olabileceği aklının köşesinden bile geçmezdi. Bir varlığın bir yüzünün bir düzlem tarafından desteklendiğini, diğer yüzününse hiçbir şeye, hatta atmosfere bile temas etmediğini varsaymak zordur. Yine de, düzlemde serbestçe hareket edebilen gerçek maddeden bir varlığın bulunduğunu kabul edersek, işte tasavvur etmemiz gereken şey budur. Altı peni böyle bir varlık olarak algılanırsa, dışarının etkilerinin

kenarı aracılığıyla alıyor olmalıdır. Kenarı, onun için deri yerine geçer.

Solunum yapması için hava ile çevrili olduğu varsayılırsa, bu havanın düzlemden yüksekliği katı maddenin taneciklerinin yüksekliğini geçmemelidir. Düzlemin, bizim bildiğimizden farklı bir havası olduğunu düşünmeliyiz. Bu havanın tanecikleri kendi içerisinde serbestçe hareket edebiliyor olmakla birlikte, derisinden geçmesizin gövdenin içine geçebileceklermişçesine düzlem yüzeyinden uzaklaşacak güce sahip değildir. Gövdenin içine açılan her geçit, kenarda bir açıklıkla sona ermelidir, aksi takdirde cisim dışarıya tamamen kapalı olurdu.

Şimdi, bir darbe ile masanın titreşmesi sağlanacak olursa, bu hareket masanın üzerinde yatmakta olan madeni paralara iletilecektir. Bu durumda madeni paralar ya bir bütün olarak hareket edecek ya da taneciklerinin düzeni bozulacaktır.

Yine, pürüzsüz bir demir levha üzerinde birbirine gevşek bir şekilde yapışmış bazı taneciklerin bulunduğunu varsayarsak, vurularak demir levhanın titreştirilmesinin veya sarsılmasının tanecikler üzerinde etkili olacağı ve taneciklerin yapışmış olduğu ince kütlelerin kopmasına yol açabileceği bellidir. Levhayı oluşturan malzeme, üzerinde bulunan maddelere göre daha yoğun ve daha az esneyebilen bir malzeme ise, levhanın kendisi sadece hareket edip titreşirken onlar birbirlerinden koparak ve yeniden bir araya gelecek birçok değişikliğe uğrayabilir.

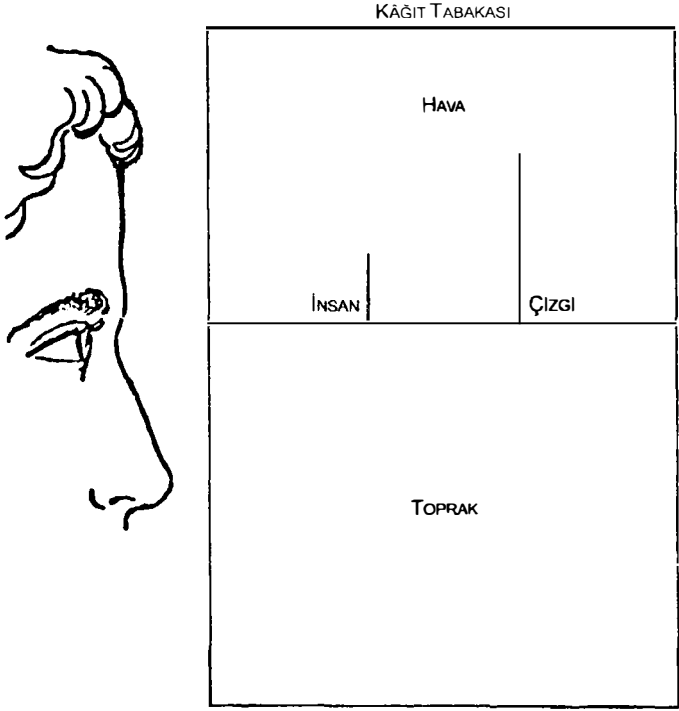

Resim I.

Üzerinde tanecikler bulunduğunu varsaydığımız metal levhanın titretilmesinin ve sarsılmasının tanecikleri etkilediği gibi, bu taneciklerin de metal levhayı etkilediği ve içinde titremelere, sarsılmalara neden olduğu besbelli bir şeydir. Bu sallanma ve titremeler, kendilerini harekete geçiren bir tanecikten başlayarak levha içerisinde her yönde ilerlerler. Havaya ikincil derecede, çok az geçerler. Sarsıntı, levha içinde iletilir. Etkisi yakın taneciklerde çok, uzak taneciklerde az, çok uzaktakilerde ise ancak hissedilebilir derecede olur.

Bir düzlem üzerinde var olmanın nasıl bir şey olduğunu kesin olarak anlamamız için tutulacak uygun yol aşağıda betimlenmiştir; bu, bundan sonraki düşüncelerimizin temelini oluşturacak şekilde koşulları kavramamızı sağlayacaktır. Okuyucu bir dosya kâğıdı alarak, kenarından bakacak şekilde yüzüne yaklaştırsın; öyle ki, tek gözüyle baktığında kâğıdı tek bir çizgi olarak görsün. Ve kâğıdı öyle tutsun ki, bu çizgi I. Resimde görüldüğü gibi, kaşlarından ağzına doğru uzansın. Şimdi, bu kâğıdın bir yüzünde gözlemciden ileriye doğru uzanan düz bir çizgi çizilmiş bulunsun. Bu çizginin altındaki alanı, sıkı sıkıya bir araya gelmiş ve her biri kâğıda değen taneciklerden ince, katı bir katman olarak düşünün. Burası, düz dünyadaki bir varlık için katı toprak olurdu.

Kâğıdın, bu bölgenin üstünde kalan kısmının yüzeyi, birbirleriyle yer değiştirerek serbestçe hareket edebilen, ama kâğıdın yüzeyinden yükselemeyen taneciklerden bir katmanla kaplanmış olsun. Bu tanecikler, böylesi bir dünyanın havasını oluşturur.

Toprağın yüzeyine dik bir çizgi çizin. Bu çizgi bir insanı temsil etsin. Bir başka çizgi de, insanın, üzerinden aşmadıkça geçemeyeceği bir duvarı temsil etsin.

Kâğıt üzerindeki nesnelere yerçekiminin etkisine açık olduklarını duyumsadıkları görülecektir. Ve şu soru akla gelecektir: Bu ince tanecik katmanı niçin kâğıttan sıyrılıp uzaklaşmaz?

Şimdi, yerçekimi kendinden kurtulması gere-

ken bir duygu olmayıp kâğıt tabakasındaki madde ile ilişkilendirilmesi gereken bir şeydir.

Sonra, kâğıt tabakasının yerküreyi ikiye bölecek kadar büyüdüğünü düşünün. Ve bu büyük kâğıt tabakasının bir yüzündeki ince bir katman dışında bütün toprak yok olsun. Maddeden geriye kalanların hepsi bu ince katman olacak ve bu katman düz bir dünyayı temsil edecektir. Yerçekimi kuvveti, geriye kalan ama büyük ve ince bir diskten gelen bir çekim kuvveti olarak algılanmalıdır.

Şimdi bu ince katmanı kâğıdın üzerinde tutmak için, yanlardan etkide bulunarak tanecikleri kâğıt üzerinde tutan bir kuvvet gerekecektir.

Ve kâğıdın kendisinin böyle bir kuvvet uyguladığını düşünülebilir: İnce madde katmanını sadece bir tek tanecik kalınlığındayken, kâğıdın kendisi birçok tanecik kalınlığındadır, bu yüzden bir yüzeyini kaplayan ince madde katmanını kendi çekim kuvveti sayesinde yerli yerinde tutabilir.

Kâğıdın, ince madde katmanını kendi üzerinde tutan bir çekim kuvvetine sahip olduğunu kabul ediyoruz. Bu çekim kuvveti ne kâğıt üzerindeki duyarlı varlıklarca hissedilir ne, de madde taneciklerinin hareketlerini etkiler. Ayrıca, düzlem üzerindeki maddenin tanecikleri arasında etkili olan bir başka çekim kuvvetinin varlığını da kabul ediyoruz. Bu kuvvet varlıklarca hissedilecek ve maddenin hareketini yaratacaktır.

Böylece, düz bir dünya düşüncesi, ister istemez, bu dünyanın üzerinde duracağı bir şeyin düşünülmesini içerir.

Düz Bir Dünya

Güneş ışınlarının Ocak ayında dünyayı sıyrarak karanlıklara karıştığı o yerde tuhaf bir dünya bulunmaktadır.

Bu, cama benzeyen ama çok daha sert ve ışığı hiç geçirmeyen bir maddeden üflenmiş çok büyük bir kabarcıktır.

Tıpkı bizim üflediğimiz bir kabarcığın şişkin bir zar olması gibi, bu çok ama çok büyük kabarcık da büyüklüğüne uygun kalınlıkta şişkin bir zardan ibarettir.

Yüzeyine, çağlar boyunca ince bir uzay tozu tabakası yağmıştır ve bu yüzey o kadar pürüzsüzdür ki, tozlar yüzeyde ileri geri kayar ve kendi çekim kuvvetlerinin ve hareketlerinin belirlediği yoğunlaşmalar ve kümelenmeler oluşturur.

Tozları bu parlak yüzeyde büyük zarın çekim kuvveti tutar; ama bunun dışında tozlar yüzeyde her yönde serbestçe hareket eder.

Ve bu yüzer kütlelerin birçoğunun birlikte düştüğü, çağlar boyu yoğunlaşan tozun çok büyük diskler oluşturduğu yoğunlaşmalar görülür orada burada.

Ve bu diskler kızıl ısıyla parıl parıl parlamakta ama onlardan bizim evrenimize hiç ışık gelmemektedir.

Çünkü bu dünya gökyüzünün ötesinde—ama çok ötesinde— yer almaktadır. Ve bu kütleler ne kadar kızgın ya da parlak olurlarsa olsunlar, eğer ısının titreşimlerini iletecek bir ortam yoksa, etkileri aktarılamaz.

Bu yüzden, ısının ilerleyebileceği yönler sadece zar üzerinde olan yönlerdir. Bu parıldayan disklerin her birinden parlaklık etkisi, her şeyin desteği olan zarın titreşimleriyle taşınarak ileri doğru akar. Çünkü, bu parıldayan disklerin ısı ve şiddetle çalkalanışı kabarcığı sallar ve düzenini bozar ve tıpkı ince bir sabun kabarcığının titreyip sarsılması gibi, zar titreyip sarsılır. Ve bu zar o kadar esnek, o kadar sağlamdır ki, ışığı ve ıyı kendisini çevreleyen bütün bölgelere taşır. Kabarcık o kadar kocaman, boyutları öylesine büyüktür ki, bu parıldayan disklerden kaynaklanan çalkantı her yönde düz bir hat boyunca ilerleyerek –tıpkı engin, sakin bir gölün merkezindeki dalgacıkların giderek fark edilmez hale gelişi gibi– karanlığa karışıp yok olur.

Ve bu merkezî ateş kürelerinin –alevlerini yalnızca kabarcığın zarı boyunca iletiyor olsalar da onlar birer ateş küresidirler– çevresinden, ister soğuk ister sıcak olsunlar, bu merkezî kürelerin sahip olduğu ışık enerjisine ve ısıya sahip olmayan diğer diskler uygun bir sıra ve düzenle geçerler. Bu diskler çok büyük de olsalar, her şeyin desteği olan kabarcığın yüzeyine kıyasla o denli küçüktürler ki, düz bir yüzey üzerinde hareket ediyor gibi gözükürler; üzerinde durdukları zarın kavisi kendi boyutlarına oranla o kadar küçüktür ki, kendi merkezî alevleri çevresinde son derece düz bir yüzeyde hareket ediyor gibi dolaşırlar.

Ve bu kürelerden birisi doğa tarafından canlı varlıkların oturmasına ve yaşamasına elverişli

hale getirilmiştir. Çünkü bu küre bütün kürelerin maddesi olan ince toz tabakasından çağlar önce yoğunlaştığı için çok sıcak olmadığı gibi, yaşamı olanaksız kılacak kadar soğuk da değildir.

Ve dahası, ergimiş kenar katılaştıktan sonra soğurken iç bölgelerinde sadece bir tek katmanda değil birçok katmanda uzun mağaralar ve geçitler kaldığından, üzeri koca koca çatlaklarla doludur.

Ve kenarın üzerinde, bu geçit ve mağaralarda sözünü ettiğim canlılar yaşarlar.

Pürüzsüz yüzey üzerindeki maddeler topu topu bir taneciğin yüksekliğinde olduğundan, onların maddeden oluşan gövdeleri de, söylediğimiz gibi, zarın yüzeyi üzerinde bir yükselti oluşturmaz. Ama onlar bu konuda bir şey bilmezler. Onlar ayakta durduklarını ve yürüdüklerini söylerler. Çünkü bu kürenin bir çekim kuvveti vardır.

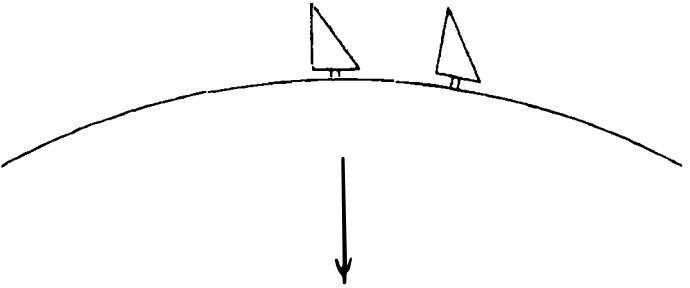

Resim II: Dolaşan iki varlık.

Kabarcık üzerindeki toz taneciklerini bir araya toplayan aynı etki nedeniyle, küre, yakınında veya üzerinde bulunan her şeyi merkezine doğru aynı kuvvetle çeker. Böylece, bu varlıklar için

“vukarı”, diskin merkezinden üzerinde yaşadıkları kenara ve ötesine doğru bir hareket, “aşağı” ise kenardan merkeze doğru bir harekettir. Diskin kütesini oluşturan ince katman onların katı maddesidir. Onlar, düşüncede bile kabarcığın yüzeyinden yukarı yükselip uzaydan kendi varoluş tarzlarına bakamazlar. Onlar hep bir çizgi üzerinde, kenarın üzerinde ileri geri dolaşıp dururlar; iki kişi ancak ve ancak birbiri ardı sıra yürüyebilir. Yukarıdaki basitleştirilerek çizilmiş resme bakacak olursanız, üçgenlerle gösterilen iki varlığın kâğıt yüzeyinden yükselmedikçe birbirini geçemeyeceklerini görürsünüz. Kâğıdın yüzeyi, kabarcığın yüzeyini temsil etmektedir; yükselmeden yüzey üzerinde serbestçe kayan incecik şekiller bu dünyanın varlıkları, ince tanecek katmanı da onların katı maddesidir.

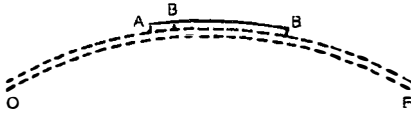

Resim III: Üzerindeki BD diski ve diskin kenarındaki AB yaratığıyla kabarcığın veya zarın bir kesiti. CE zarın, BD diskin, AB de yaratığın kesitidir. Kesitlerin kalınlığı ve diskin BD çapına göre yaratığın AB boyu çok fazla büyütülmüştür. AB'nin hissettiği çekim kuvveti onu BD'ye bitişik tutar; hem AB hem de BD, yani yaratık ve disk, CE zarı üzerinde onun varlığından haberdar olmadan serbestçe kayarlar.

Şimdi, küre birçok yarıkla ve geçitle yırtılmamış olsaydı bu varlıkların yapabileceği tek hareket kendi dünyalarının kenarında dolaşıp durmaktan ibaret olurdu.

Bizim dilimizde bulunan birçok sözcüğün onlar için hiçbir anlamı yoktur. Sözgelimi, “sağ ve sol”u bilmezler. Çünkü, yüzleri kenar boyunca bir yöne dönüktür. Bu yönü izleyerek ileri; oradan geri çekilerek de geri giderler. Merkezden uzaklaşırlarsa yukarı çıkar, merkeze doğru yaklaşırlarsa aşağı inerler. Ve üzerinde buldukları yüzeyden hiçbir şekilde yükselerek dönemezler. Hatta iki yanları olduğunu bile bilmezler; hareketleri, düşünceleri ve düş güçleri hep üzerinde buldukları yüzeyle sınırlıdır. Uzayımız ve evrenimiz dedikleri bu yüzeyin kabarcığın içine doğru ya da ondan uzağa, dışarıya doğru şuncacık olsun uzanabileceği fikri ne akıllarının köşesinden geçer ne de böyle bir şeyi hayal edebilirler. Böyle bir dünyada yaşam son derece sınırlıdır. Sözgelimi, iki varlığın birbirini geçmesi için, IV. Resimde gösterildiği gibi, karmaşık bir işlem gerekmektedir.

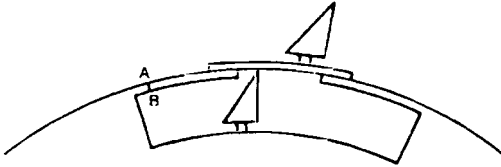

Resim IV: Birbirini geçen iki varlık.

Kenarda ara ara girintiler, odacıklar vardır. Bu odacıkların ağızları yakınında hareketli levhalar ya da çubuklar bulunur. İki varlık birbirini geçmek istediğinde bunlardan biri girintinin içine iner; diğeri girintinin üzerinde bir köprü oluşturmak üzere çubuğu ileri iter, üzerinden geçtik-

ten sonra da aşağı inmiş olanın çıkıp yoluna devam edebilmesi için levhayı eski yerine iter. Bir varlık girintinin içindeyken köprü görevi gören levha ya da çubuk tesadüfen sıkışacak olursa, o varlık kendini tehlikeli bir durumda bulur. Bir varlığın yukarıdaki resimdeki gibi hapis kaldığını düşünelim. Havasızlığa dayanamayarak, tavanı AB'den deiecek olursa AB'nin sağında kalan bölüm olduğu gibi çökecektir. Çünkü AB delindiğinde biricik desteği kesilmiş olacaktır. Yüzeyde, maddenin toplam kalınlığından küçük bir delik delmek olanaksızdır. Ve bütün yapılar, bu husus göz önünde tutularak yapılmış olmalıdır. Deliklerden biri açıkken, diğerini kapayarak duvarın ayakta kalmasını sağlayacak sağlam bir destek oluşturmadıkça bir evin duvarında iki delik bulunamaz.

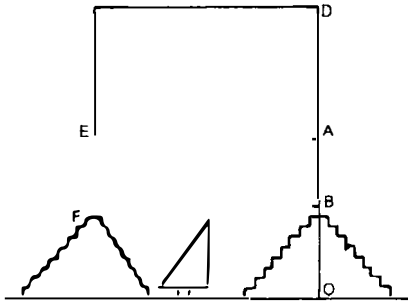

Resim V: Bir ev.

Böylece, şekildeki evi, şu anda açık olan EF kapı aralığının tam karşısındaki taraf ayakta tutar. Çatıya CD tarafı destek olur. EF kapı aralığı kapatılmadan CD duvarında bir AB deliği açılacak olursa çatı çöker. Bu yüzden evin içinden geçmek

için AB açılmadan önce EF sıkı sıkıya kapatılmıştır. Diskin kenarında serbestçe hareket edilebilmesini sağlamak için evler her zaman geçitlerin içinde yapılır.

Bu disk üzerinde yaşayanların toplumsal ve politik yaşamları hakkında söylenecek çok şey var. Bütün bunları burada sayıp dökmemin bir gereği yok, çünkü tarihçi Buckle'ın yöntemini uygulayarak bu dünya insanların niteliklerini, coğrafi etkilerden ve fiziksel çevrelerinden çıkarsayan herkes onların hayatlarının ve tarihlerinin temel özelliklerinin nasıl olması gerektiğini söyleyebilir.

Ama burada birkaç noktaya değinmek yerinde olacaktır. Her şeyden önce, en önemli özellikleri, deyim yerindeyse, kaba bir kutupluluktur.

Bizim dünyamızın sakinleri arasında, kendisini cinsiyet ayırımında $\frac{3}{4}$ ve daha başka birçok şekilde $\frac{3}{4}$ gösteren bu kutupluluk değişikliğe uğrayıp yumuşamıştır.

Her erkekte kadınca bir şeyler, her kadında bir erkeğin en iyi nitelikleri vardır.

Ama sözünü ettiğim dünyada böylesi bir iç içe geçmenin fiziksel hiçbir yolu yoktur. Doğrusal bir varoluşta kutupluluk bilinci olamazdı. Kutupluluk kendini her şeyden önce, en sert ve en tam haliyle düzlemde ortaya koyar.

Bu varlıklardan böylece kısaca söz ederken onları karikatürize etmekten başka bir şey yapmamız mümkün değildir. Öyleyse, meseleyi tereddütsüz ve açıkça ele alarak ona mümkün olan en geniş açıdan bakalım.

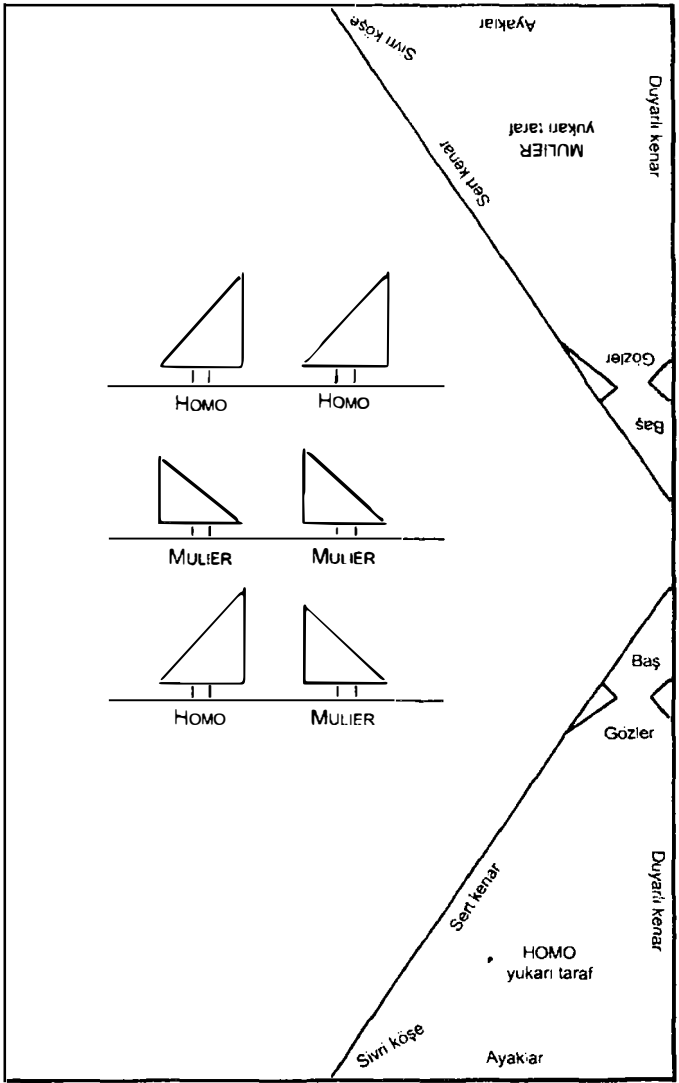

Resim VI.

Okuyucu, bundan sonraki iki sayfanın köşelerindeki üçgenleri kesip çıkaracak olursa, ikisi erkek, ikisi kadın dört düzlem varlığı elde ede-

cektir. Kesilecek hat koyu bir çizgi olarak işaretlenmiştir. Şimdi, Homo ve Vir olarak adlandıracağım iki erkeği kesip çıkardıktan sonra bir kâğıda, üzerinde durdukları kenarı temsil etmek üzere bir çizgi çizin ve birbirlerinin üzerinden kayamayacaklarını akıldan çıkarmadan onları şuraya buraya hareket ettirin. Figürlerin, üzerine konulmuş oldukları düzlemde yukarı kalkamayacakları unutulmamalıdır. Onların birbirlerini geçmelerinin biricik yolu, birinin diğerinin başının üzerinden aşmasıdır. İleri geri gidebilirler. Bu figürlerin incelenmesinden çok şey öğrenilebilir. Elbette son derece simgesel olmakla birlikte, varlıkların yaşamlarına ilişkin olarak bu basit figürlerin hareketlerinden gözlemlenen gerçekler, oldukça karmaşık işlemler şeklinde düzenlenmiştir.

Bir erkeğin sivri noktasının her zaman diğer erkeğin duyarlı ve yumuşak kenarına tesadüf ettiği apaçık ortada bir şeydir. Her erkek, sürekli olarak, tüm diğer erkeklerden yana kaygı duymaktadır: Sadece herkes herkesten korkmakla kalmaz, her birinin –en kaba izlenimler dışında diğer bütün izlenimleri algıladığı– duyarlı kenarları birbirinden uzak olan taraflarındadır. Duyarlı kenarlarda varhğın yüzüyle duygularını ifade etmenin bütün araçları bulunur. Diğer kenar boynuz sertliğinde kalın bir deriyle kaplıdır; sivri noktasında deri iyice kalınlaşıp demir kadar sertleşir. Figürlerin hareket ettirilmesinden iki erkeğin doğal olarak yüz yüze gelemeyeceği açıkça görülecektir.

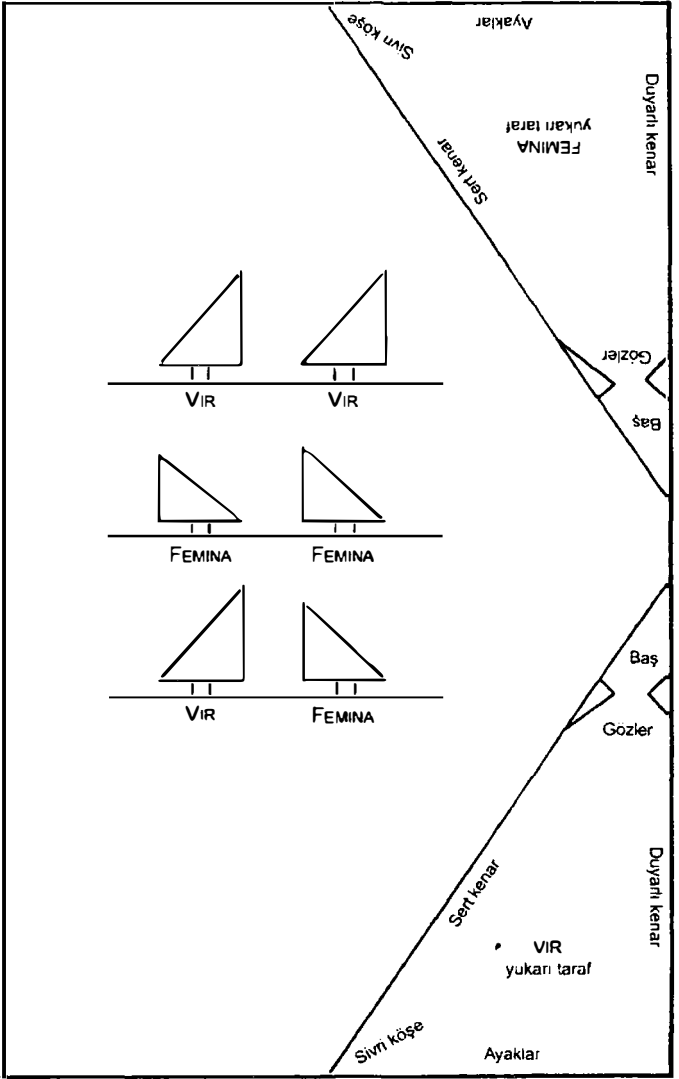

Resim VII.

Bu dünyada erkekler arasında dostluk ya da görüşüp konuşma gibi bir şey mümkün değildir. Böyle bir şeyin sözü bile çok gülünçtür. Çünkü,

bir erkeğin duyarlı kenarını diğerine dönmesinin tek yolu, bunlardan birinin baş aşağı durmaya razı olmasıdır. Babalar erkek çocuklarını böyle baş aşağı tutarlar, ama erkeklige geçişin ilk işareti bu davranışa karşı gösterilen kızgınlıktır. Şimdi Mulier ve Femina adlı iki kadına bakılacak olursa, onlar arasında da aynı ilişkilerin geçerli olduğu görülecektir. Doğaları gereği onlar da kazayla birbirlerini yaralama eğilimindedirler ve onların etkilere açık kenarları da varoluşlarının gereği olarak birbirinden uzak taraflarındadır.

Ama Homo ile Mulier yan yana konacak olursa, çok farklı bir ilişki ortaya çıkar. Onlar birbirlerini yaralayamaz ve birbirleriyle güzel güzel sohbet ederler. Dış dünyadan gelecek tehlikelere karşı hiçbir şey aşağı yukarı aynı boyda olmaksızın daha güvenli olamaz; her biri bir diğerinin duyarlı kenarını korur; zırhlı kenarları ve saldırı araçları her iki yönden gelecek olanlara dönüktür. Ama karşılıklı bir yanlış anlaşılma sonucu çiftin arası açılır ve sert kenarlarını birbirlerine dönerlerse dış dünyanın kötülük ve tehlikelerine açık hale gelirler.

Ama bu durumda bile onlar birbirini yaralayamazlar – hoş bir bağışlıktır.

Bu varlıklarla ilgili bende bulunan bir tarih kitabında onların çağlar boyunca anlayamadığı, bizim kolayca açıklayabileceğimiz ilginç bir öykü buldum.

Anlatıldığına göre, birbirlerine son derece uygun bir çift olan Vir ile Mulier bir zamanlar büyük

bir mutluluk içinde yaşıyorlardı; sonra Mulier anlaşılması güç bazı çalışmaları yüzünden birden bütün dış görünüşü bakımından tedavisi mümkün olmayacak bir şekilde bir erkeğe dönüştü. Vir onu her zamanki eski Mulier olarak kabul etti. Ama Mulier, ona göre, herhangi başka bir erkeğin bulunabileceği konumda bulunuyordu. Vir ancak başı üstünde durarak duyarlı kenarını onun duyarlı kenarına yaklaştırabiliyordu. Mulier bunun nasıl olduğunu açıklamayı reddediyor ve sırrını kimselere açmıyordu, ama büyük bir tehlike atlattığını söylüyordu. Irkın iç anatomisi üzerine tuhaf bilgilere sahipti ve tıp bilgilerinin çoğu bu olaydan sonra edinilmişti. Ama hiç kimse Mulier'i sırrını açıklamaya ikna edemedi; sırrı açıklarsa varoluşunun bütün mahremiyetinin yok olacağını söylüyordu. Mulier'in bazı sihirli bilgilere sahip olduğu sanıldı.

Ama bu bilgiler her ikisine de mutluluk getirmedi; bir gün Mulier, ölmek ya da yeniden cinsiyetine has görünümüne kavuşmak istediğini korku içinde söyledi.

Mulier bir gün ortadan kayboldu; dostlarla çevrili olmasına karşın yok oluverdi. Ve, günler sonra bir kazı amacıyla sağlam kayalar kesilirken tesadüfen bir yarığa rastlamasalar onu bir daha asla canlı göremeyeceklerdi. Çünkü, kayaların arasındaki bu sıcak ve güzel oyukta Mulier eski benliğini yeniden bulmuştu.

Sırrı kendisiyle birlikte öldü.

Bizim bakış açımızdan ne olup bittiğini anlamak kolaydır. Mulier figürü kaldırılıp baş aşağı edile-

cek olursa hâlâ bir kadın olmasına karşın bir erkeğin görünüşünü aldığı görülecektir. O artık her bakımdan ve her açıdan bir erkektir. Erkek-le kadın arasında bir konumda olmayı kaldıramadı ve Vir’le aralarındaki mutlu ilişki kesin olarak ve tamamen koptu. Düzlem üzerinde dönmüş haliyle figürü istediğiniz kadar hareket ettirin, onu bahtsız Vir’e uygun bir eş yapamazsınız. Mulier düzlemden yukarı kalkmanın sırrını keşfetmiş ve kazayla ters dönmüş olmalıydı. Belki de bu yeni konumundan anatomi çalışmalarında yararlanmıştı –çünkü, bu konumdaki bir gözlemciye bütün gövdelerin içi apaçık görünürdü– ve çalışmalarını daha ileri götürmeye çalışırken dengesini kaybetmişti.

Bu kısa öyküden zamanında yapılan ilginç bir gözlem hatırına söz ettim sadece. Bu dönüşmüş halinde, Mulier’in tamamen “havasız” olduğunu görmüşlerdi. Bunu şöyle açıklayalım: Söylediği ya da yaptığı şeylerden ayrı olarak genellikle varlığından yayılan öyle bir etki vardı ki Vir’in ondan hoşlanmasına yol açardı. Baş aşağı döndüğünde bu “hava”yı yitirmişti. Şimdi bunun açıklaması çok kolay. Bu insanlar için ışık, kibarlık yüzeyinin dalgalanmasıdır; saydam nesnelere bu dalgalanmaların yayılmasını engelleyen nesnelere. Ama yaratıkların gövdeleri ve fiziksel çerçeveleri saydam değildi; zarın dalgalanmalarını engelleyip yansıtarak dış kenarlarından hemcinslerinin algıladığı titreşimler gönderiyorlardı. Işığın titreşimlerinden başka, gövdenin dış kenarı tarafından durdurulup yansı-

tılan değil de sanki saydam bir nesneymiş gibi çerçevelerinin neredeyse tamamından gelen daha hafif titreşimler de vardı. Bununla birlikte, organizmalarının içindeki bazı bölgelerde bu hafif titreşimleri yakalayan ve değerlendirebilen (ışık gözü gibi) bazı bölgeler bulunuyordu. Bu bölgelerle bağlantılı olarak, zarda yarattığı titreşimlerle konuşmayı sağlayan son derece küçük bazı yapılar vardı, bu yapılar gövdenin çevresinden aynı hafif titreşimleri gönderiyordu. Herhangi bir şekilde kullanılmayan, sadece anlamı açıkça belli olmayan duygular yaratan bu organlar, bu dünyanın sakinleri arasında bir tür sempatik iletişim aracı oluşturuyordu. Mulier, anlatıldığı gibi baş aşağı döndüğünde, çerçevesiyle kabarcık zarı arasındaki ilişki bozulmuştu; eski “hava” sının kaybolmuş olmasında şaşılacak bir şey yoktu.

Bu dünyanın sakinleri birçok bakımdan bizlerden çok ileridirler; bir düzlem üzerindeki maddeyle uğraşmak gibi daha basit bir sorunları olduğundan, bu maddenin özellikleriyle ilgili neredeyse tam bilgiye ulaşmışlardır. Ancak, bilgileri çok ileri olmakla birlikte, hareket kabiliyetleri çok azdır. Yalnızca şu aşağıdaki durumu göz önüne alacak olursanız, hareketlerinde ne kadar kısıtlı olduklarını anlarsınız. *Bir tekerleği bir eksen etrafında dönecek şekilde merkezinden sabitleyemiyorlardı.* Çünkü tekerlek, düzlemleri üzerinde yatan küçük bir diskdir. Tekerleğin merkezi, her şeyin üzerinde serbestçe kaydığı kabarcık yüzeyine her noktasıyla temas eder. Bu nok-

tayı sabitlemek için, zarın içine doğru ilerlemek zorundaydılar ki, bu ne yapabilecekleri, hatta ne de akıllarından geçirebilecekleri bir şeydir.

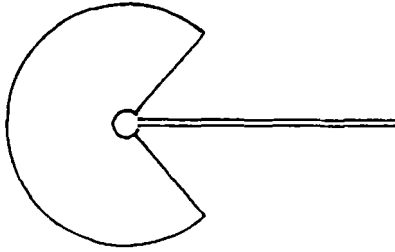

Resim VIII: Bir tekerleğe en fazla yaklaşım.

Bir parçasını kesmek suretiyle diskin merkezine ulaşabilirler. Ama o zaman da, içine koyacakları çubuk diskin dönmesini engeller.

Sabit merkezli bir tekerleğe en fazla yaklaşabilecekleri durum VIII. Resimde görülmektedir: Kesilerek ulaşılan merkezine kadar uzatılmış bir çubukun pürüzsüz ucu etrafında salınabilen dairesel bir disk parçası.

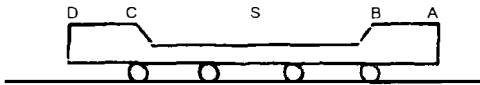

Resim IX: Bir araba.

Arabaları IX. Resimde gösterildiği gibidir. Bu arabalar makaralar üzerine yerleştirilmiş basit çubuklardan oluşur: Çubuk çekildikçe makaralar döner ve çubuk –tıpkı gemicilerin tekneleri kumsala çekişlerinde olduğu gibi– yanları sıra kayar. Arabanın ileri doğru hareketiyle bu makaralar arabanın altından çıktıkça bağlanıp ara-

banın üstüne çıkarılmalı ve ön tarafından arabanın altına konulmalıdır. Böylece, her araba için bir dizi küçük disk ya da makara bulunmaktadır ve araba ilerledikçe bunlar arabanın arkasından yukarı alınarak öne taşınmalıdır.

Bunun sürekli bir şekilde yapılmasının hiçbir yolu yoktur. Her makara beklenmeli, tek tek yukarı kaldırılmalı ve tek tek öne taşınmalıdır. Ve ön taraftan arabanın altına koymak için, arabayı çekmekte kullanılan halat çözümlü yeniden bağlanmalıdır.

IX. Resime bakılacak olursa arabanın gövdesinde bir oyuk olduğu görülecektir. AB kısmında sürücü oturur. B'den C'ye kadar olan kısma yük yüklenir. Bu durumda yük her iki uçtan da kayamaz. Arabada yükün yanlardan kayıp düşmesini engelleyecek hiçbir şey bulunmaz.

Ama arabanın kendisi gibi içindekiler de okuyucunun gözünden uzakta olan tarafta, kabarcığın pürüzsüz yüzeyi üzerinde dururlar; bu yüzeyden yükselmelerini zarın uyguladığı çekim kuvveti engeller.

Böylece, kabarcığın yüzeyi ve çekim kuvveti arabanın iki yanına destek olur.

Ama onlar bu iki yandan habersizdirler; her türlü yükün, hatta sıvıların bile sadece iki ucuyla emniyete alınabilmesi onlara çok doğal gözükür.

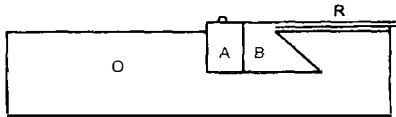

Resim X: Halatın arabaya bağlanması.

Halatın arabaya bağlanma yöntemi şöyledir: C, arabaun gövdesi; R, ucunda ağaç takoz bulunan halat; A da dikdörtgen bir ağaç parçasıdır. Halat çıkarılacağı zaman, kulpundan çekilerek A kaldırılır, sonra B geri kaydırılarak C'nin içindeki girintiden çıkarılır; böylece halat arabadan çözülmüş olur. Ve halat aynı yolu izleyerek yerine takılır.

Bizde makinelere hareket vermenin alışılmış yolu shaft tertibatıdır. Uzun bir çubuk döndürülür ve hareket farklı yerlerdeki tekerlere iletilir. Bu dünya sakinlerininse bunu yapması olanaksızdı, çünkü içinde buldukları ince katmanın dışına çıkmadan bir çubuğa dönme hareketi verilemezdi. Hareketi uzun çubuklarla, bir dizi kısa çubukla birbirine bağlanmış sarkaçlarla veya son olarak kenara tutturulmuş yuvalar içerisinde sabit kalacak kadar birbirinden uzak, ancak hareketin iletilmesini sağlamak üzere yine de birbirlerine dokunan ve birbirini harekete geçiren tekerleklerle iletiyorlardı.

Bilimlerine gelince, bu konuda tutulacak en iyi yol, bilimlerinin gelişimini kısaca anlatmaktır.

Bir iç merkez etrafında dönen bir disk üzerinde olduklarını ve ayrıca ışık ve ısı kaynağı etrafında bir yörüngede ilerlediklerini keşfettiler.

Kendilerini bir çekim kuvvetinin bu yörüngede tuttuğunu ortaya çıkardılar. Ama bu çekim kuvveti onlarda bizdeki gibi değildi. Bizde, bir taneciğin çevresindeki tanecikler üzerine olan etkisi uzayımızda yayıldığından, bir taneciğin diğer ta-

neciklerle arasındaki uzaklığın iki misline çıkmasıyla bu tanecikler üzerindeki etkisi dörtte bire düşer.

Oysa onlarda, mesafenin iki katına çıkması bu etkiyi sadece yarı yarıya azaltır. Çünkü bir tanecikten çıkan ışık veya çekim ya da herhangi türden bir kuvvet sadece zar boyunca yayılır; bu zarın altına inip ya da üstüne çıkarak uzaya geçmez. Eğer bir kabarcık üzerinde olmak yerine kalın bir küre üzerinde olsalardı, çekim yasaları tıpkı bizde olduğu gibi olurdu. Ama üzerinde buldukları kabarcık, ileri doğru yayılan ısı ve ışık kuvvetlerinin aldığı yola oranla çok inceydi. Ve böylece, bir düzlem üzerinde kalan her kuvvet, etki merkezinden uzaklaştığı ölçüde azalıyordu.*

Merkez küreden ışığın nasıl geldiği onlar için büyük bir problemdi. Atmosferlerinin, disklerinin yüzeyinden yüksekliğinin çok az olduğunu biliyorlardı. Dahası, atmosferleri ışık ve ısı titreşimleri gibi titreşimleri iletmekte oldukça yetersizdi. Işığın niteliğini inceleyerek, kendileriyle büyük ışık kaynağı arasında son derece katı bir ortam bulunması gerektiğine inandılar.

Kendileriyle güneşleri arasındaki ortam olarak düşündükleri şeyin aslında üzerinde durdukları katı yüzey olduğunu anlamak oldukça kolaydır. Bu esnek zar, madde dedikleri katmanın enine bir yönde titreşerek maddenin taneciklerini beraberinde taşıyordu. Ama onlar, üzerinde dur-

* Bkz. Ek.

dukaları yüzeyi uzayın tamamı sandıklarından, uzayın katı bir ortamla dolu olması gerektiğini düşünüyorlardı. Bu ortamın titreşimlerinin, bir ışının yayılma yönüyle dik açı yaptığını keşfettiler. Ama düzlemleriyle dik açı yapan bir hareketi kavrayamadılar, bunun kendi düzlemleri içinde olması gerektiğini düşündüler.

Disklerinin bu ortamda nasıl olup da bu kadar az sürtünme ile kaydığı, onlar için tam bir bulmacaydı. Bu ortamın son derece seyreltik olması gerektiği sonucuna vardılar. Bunun saydam olmayan bir madde olması gerektiğine inanmaları için nedenler ortaya çıktığında duydukları şaşkınlık daha da arttı; bununla birlikte, bunun uzaylarını dolduran ortamdan farklı bir şey olması, onların kavrayabilecekleri bir şey değildi. Ne kadar mükemmel olursa olsun bir vakumla ondan kurtulamazlardı. Gerçekte vakum yaratmakla, ancak üzerinde durdukları yüzeyi temizlediklerini anlıyoruz.

Çekim yasalarının gereği olarak kendi güneşleri etrafındaki hareketlerinin sonsuza kadar sürmeyeceğini, giderek güneşe yaklaşacaklarını bilselerdi, bu bir bakıma yararlı olabilirdi. Eğer denemiş olsalardı üzerinde buldukları yüzeye bir şekilde sıkı sıkıya tutunabilirler, altlarında sabanın toprakta açtığı ize benzer izler açmaya eğilimli bir sal ile dünyalarını ve kendilerini güneşlerinin etrafında yönlendirebilirlerdi. Onların, kendi evrenlerinde –yani kabarcıklarının yüzeyinde– nereye isterlerse gidebileceklerini tasavvur edebiliriz elbette.

Bir başka açıdan bakıldığında, dünyalarına destek olan yüzeyin varlığının ayırdına varmamış olmaları da bir talihsizlikti, çünkü kendilerini uzayda asılı durumda ve tamamen yalnız hissetmeleri tedirginlik vericiydi ve kendilerini evrenin geriye kalanıyla bir dayanışma içinde hissetmemelerine yol açıyordu.

Onların mekanik yasalarının bizimkinden çok farklı olduğunu görmüş bulunuyoruz. Ama tuhaf bir şekilde de olsa, sonuçta bizim mekanik ilkelerimizi denemişlerdir. Hangi büyüklükte olursa olsun bütün hareketli cisimlerin hareketleri düzlemin yüzeyiyle sınırlıydı. Ama küçük parçacıkların hareketine gelince, onların daha fazla hareket serbestisi vardı. Küçük parçacıklar, üzerinde buldukları zardan çok az uzaklaşabiliyor olsalar da, yine de ona dik yönde hareket yeteneğine sahiptiler. Böylece, birbirine bitleştirilmiş uzun bir dizi parçacık, burulan bir tel gibi düzlüğünü koruyarak dönme hareketi yapabilir ve bu şekilde birleşmiş birçok parçacık dizisi yardımıyla büyük kütlelerin mekanik hareketlerinde görülmeyen bir tarzda hareketi iletir.

Bizim için elektrik neyse onlar için de düzlem üzerinde yatan bir eksen etrafındaki bu dönme hareketi oydu. Oldukça gizemli bir kuvvetti. Ama uygulamada verdiği sonuçlar son derece yararlıydı. Kendi düzlemlerinin dışında yer alan bir dönme hareketi konusunda hiçbir fikre sahip olmadıklarından, böyle bir sonuca yol açan hareketin nedenini kavrayamıyorlardı.

Onların kaç çeşit kuvvete sahip oldukları kolayca görülebilir. Yüzeydeki küçük parçacıkların fırlıdak gibi dönme hareketi vardı. Bundan haberdardılar – birçok şekillerde ortaya çıkıyordu, ama her parçacığın dönme hareketi sırasında komşusu tarafından engellenebiliyor olması yüzünden uzak mesafelere iletilemiyordu. Bununla birlikte, bazen, koşullar uygun olduğunda, bu dönme hareketlerinin birçoğu uyum halinde, bizim okyanus dalgalarımız gibi onların maddelerini dalgalandırıyordu.

Sadece iki tür hareket daha vardı: Biri, zarın, maddeyi beraberinde taşıyan yukarı aşağı hareketi, diğeri sıkı sıkıya birbirine bağlanmış parçacık dizilerinin burulma hareketi. Zarın yukarı aşağı hareketi onlar için ışıktı. Bu hareketi engellemeyen türden maddelere saydam madde; zar üzerinde bulunan ve hareketi engelleyen ya da geriye yansıtan türden maddelere saydam olmayan madde denirdi.

Bizim için elektrik neyse, onlar için de bir eksen etrafında burulma hareketi oydu. Şu ya da bu yöndeki burulma hareketi serbestçe hareket edebilen küçük kütleli taneciklere iletildiğinde, elektrikli cisimlerin hareketini andıran çok tuhaf etkiler ortaya çıkıyordu. Daha başka türlü dönme ya da titreşme hareketlerinin olamayacağı açıkça görülmektedir; bu yüzden de bu dünyada manyetizmaya karşılık gelen hiçbir şey yoktur. Işıkları basitti, bizim ışığımız gibi ikiye ayrılamazdı, bir başka deyişle polarize olamazdı. Bu dünya sakinlerinin kendi sınırları hakkında

bir bilgiye sahip olduklarını gösteren hiçbir işaret yok muydu? Vardı. Bu sınırlılığın hem işareti, hem de ne anlama geldiği önlerinde duruyordu: Birbirine tam olarak benzeyen iki üçgene sahip olabileceklerini ama, düzlem üzerindeki hiçbir hareketin bu üçgenlerden birini diğerine döndüremeyeceğini biliyorlardı. Birbirine bu kadar benzer iki şeyin nasıl olup da bu kadar gizemli bir tarzda birbirinden farklı olduğu onlar için tam bir muammaydı. Bu üçgenlere bir örnek olarak VI. Resimdeki erkekle kadını temsil eden üçgenler alınabilir. Birbirlerine tam olarak eşit olabilirler ama, düz bir dünyadaki varlıklar birbiriyle uyumlu olacak şekilde dönemez. Bununla birlikte, uzayda kendilerinden daha düşük derecede bir yer işgal eden bir varlığı düşünecek olsalardı, kendi bulmacalarının yanıtını bulabilirlerdi. Bunun için sadece bir çizgiden ibaret bir varlık düşünün.

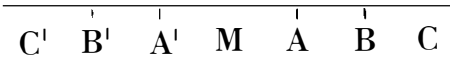

M varlığı, A, B, C noktalarını görebiliyor ve birinden diğerine olan mesafeyi ölçerek bunların birbirlerine göre konumlarını biliyor olsun.

Bu varlık, ayrıca, öte tarafında kalan ve bu üç noktanın tamamen benzeri bir öbek oluşturan A' , B' , C' noktalarının varlığından da haberdar olsun.

Çizgi üzerindeki varlığın, A noktasının ötesindeki bir varlığı kavrayamayacağı, bütün tecrübesinin A ve A' noktalarıyla sınırlı olacağı şeklinde

bir itiraz ileri sürülebilir. Eğer A ve A', maddi tanecikler olsaydı, durum böyle olabilirdi, ama onları çizgi üzerinde sıcak ve soğukla ya da böyle bir yolla belirlenmiş yerler olarak kabul edebiliriz. O zaman bu varlık, kendi uzayında A, B, C ve A', B', C' gibi bir dizi konumu kavrayabilir. Şimdi, bu varlık her öbeği anımsar ve onlar üzerine düşünecek olursa, onların her bakımdan birbirine benzediğini görür. Ama onları birbiriyle karşıtıramaz. Çünkü, ABC öbeğini çizgi boyunca itecek olursa, AB ve A'B' bir aradayken C tam da olmaması gereken yerdedir. C' üzerinde değildir. C noktasını C' üzerine getirecek olursa AB uzağa gider.

M, ne onları birbiriyle karşıtıabilir ne de onların karşıtıılabileceğini aklından geçirebilir.

Onun tecrübe sınırları içerisinde bu noktaları üst üste getirebilecek hiçbir hareket olamaz.

Ama bir düz dünya sakini bu noktaları kolayca üst üste getirebilir; çünkü çizginin tamamını kendi düzlemi üzerinde bükecek olursa A, A' üzerine, B, B' üzerine, C de C' üzerine gelecektir. O, bunu yapmakta hiç zorlanmaz. Bunu, çizgi için olanaklı olmayan ama kendisi için olanaklı olan bir hareket sayesinde yapar. O, doğrusal varlığın bilmediği bir hareketi yapmakta özgürdür.

O zaman neden şöyle akıl yürütmesin: “Doğrusal bir varlık için kavranamaz olan bir şeyi ben kavrayabiliyorum. O halde benim de kavrayamadığım şeyler olamaz mı? Benim tarafımdan karşıtııtırılmaz olarak düşünölen iki üçgenin bir-

birine benzemesi olanaklı olamaz mı – bu üçgenler birbiriyle karşılaştırılmaz mı?”

Bu sürekli gözleminin ortaya koyduğu basit gerçekte, kendi sınırlarına ilişkin bütün sorularının yanıtı, bu sınırlardan düşüncede olsun kurtuluşunun umudu, kendisini çevreleyen gizemli önemsiz olayların açıklanmasını sağlayacak bir anahtar ve belki de daha ileri düzeyde bir yaşamın anlaşılmasını sağlayan ipuçları yatmaktaydı.

Ek

Bizim dünyamızda, çevresindeki madde üzerine etki yayan bir madde taneciği ışınma enerjisini bir düzlem boyunca yaymaz; taneciğin etkisi bütün uzaya yayılır. Bizim dünyamızda buna en uygun örnek, her yönde ışınlar yayan ışıklı bir noktadır. XI. Resimdeki M böyle bir nokta olsun – bizim üç boyutlu uzayımıza ışık ışınları gönderen bir madde taneciği.

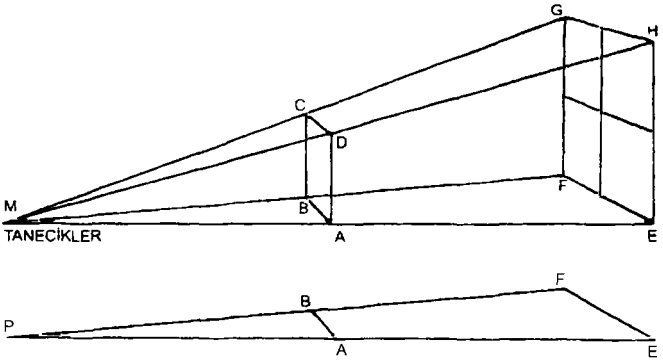

Resim XI: Uzayda ve bir düzlemde enerji yayan tanecikler.

Bu ışınların M'nin etrafında her yönde nasıl yayıldığını incelemek yerine yalnızca ABCD karesi üzerine düşen ışınları göz önüne alalım. ABCD karesinin arkasına bir gölge düşer ve bu gölge M'den uzaklaşması ölçüsünde büyür. M'den ME kadar uzaklıkta, gölgenin yolu üzerine, gölgenin tamamı üzerine düşecek şekilde bir kare yerleştirdiğimizi düşünelim. Bu kare EFGH olsun. Nokta nokta çizgilerden görüleceği gibi bu kare ABCD karesinin dört katı olacaktır. Demek ki,

mesafe iki katına çıktığında gölge dört kat büyümektedir.

Şimdi ABCD üzerine düşen bu ışık ışınları ABCD tarafından kesilmemiş olsaydı, tamamı EFGH üzerine düşecek şekilde yayılmaya devam edecekti. Böylece, engellenmemiş olsaydı, küçük ABCD karesi üzerine düşen aynı miktardaki ışık, büyük EFGH karesi üzerine düşecekti.

Şimdi, büyük kare küçüğünün dört katı büyüklükte olduğuna ve üzerine aynı miktarda ışık düşeceğine göre –çünkü üzerine sadece küçük kare üzerine düşen ışık düşecektir– üzerindeki herhangi bir noktanın aydınlanması, küçük kare üzerindeki herhangi bir noktanın aydınlanmasının dörtte bir kadar olacaktır.

Böylece, küçük kare, büyük karenin dört katı parlak gözükecektir.

Demek ki, ışık kaynağından uzaklık iki katına çıktığında belirli bir alan üzerine düşen ışık miktarı dörtte birine düşmektedir.

Uzaklığın karesiyle ters orantılı olarak değişmek lafıyla söylenmek istenen budur. Uzaklık iki katına çıktığında ışık şiddeti sadece azalmakla kalmaz, yarısının yarısına düşerek başlangıçtaki şiddetinin dörtte birine iner.

Ama, taneciğin ince bir metal tabaka üzerinde bulunması ve metalin sarsılması –metal levha sözgelimi bir keman yayıyla sarsılabilir– durumunda bu yasa geçerliliğini yitirir.

Resimdeki ikinci şekli alalım. P parçacık olsun, ondan yayılan etki aynı düzlem üzerindeki AB çubuğu üzerine düşsün ve çubuğun, titreşimleri

arkasına geçirmeyip cisimlerin ışığı yansıtması gibi gerisingeri gönderdiğini düşünelim. O zaman P'nin "gölgesi" P'den uzaklaşacak yönde yayılır ve bir başka çubuk (EF) alınıp PA uzaklığının iki katı olan PE uzaklığında, tam gölgeye uyacak şekilde yerleştirilecek olursa, bu çubuğun boyunun AB uzunluğunun iki katı olması gerekir ve AB üzerine düşen titreşimler tam olarak EF üzerine düşer. Şimdi, EF'nin boyu AB'ninkinin iki katı olduğundan, üzerindeki AB uzunluğunda herhangi bir bölüme düşen titreşimlerin şiddeti AB üzerine düşen titreşimlerin şiddetinin yarısı kadar olacaktır.

Böylece, bir düzlemde bir noktanın etkisi veya gücü uzaklıkla azaldı. Ama bu değişiklik "uzaklığın karesiyle ters orantılı" değil, "uzaklıkla ters orantılı" olurdu.

Dördüncü Boyut Nedir?

İçinde yaşadığımız çağda, eylemlerimiz büyük ölçüde kuramlarımızdan etkilenmiş durumdadır. Daha önceki uygarlıkların basit ve içgüdüle-re dayanan yaşam tarzını terk ederek onun yerine bilgilerimize dayanan, varsayımlarla düzenlenen ve zihinsel araçlarla desteklenen bir uygarlık koymuş bulunuyoruz. Böylesi bir durumda, tehlikenin sadece bilgi ve uygulamadaki ustalık eksikliğinden değil, bazı dallarda bilgi ve ustalık varken belirli bir dalda bulunmamasından ya da eksikliğinden kaynaklanabileceği de anlaşılabilir. Sözgelimi, fizik yasaları konusundaki mevcut bilgilerimiz ve mekanikteki ustalığımızla fizyolojinin kurallarını göz ardı ederek evler yapacak olsaydık, büyük bir olasılıkla –görünüşte uygun– çekişi olmayan evler yapardık ve en iyi şekilde inşa edilmiş konaklar boşucu odalarla

dolu olurdu. İnsan bedeni ve sađlıđının nasıl korunacađı hususundaki bilgilerimiz, dođa üzerinde elde ettiđimiz başarıların bu bedene zarar vermesini engeller.

Ruh sađlıđı da, gerçeikle hiçbir ilgisi olmayan konularda yoğunlaşan bir dikkatin beraberinde getirdiđi tehlikelerden aynı şekilde korunur. Ama bu onların terk edilmesi için bir neden deđildir. Bilginin geliřimi, tıpkı her vadideki katılımla güçlenerek zengin ovalar arasından akan ulu bir nehrin akışına benzer. Böyle bir nehre, çıplak dađlar arasından bin bir güçlkle yol bulup geçen bir dere katılabilir; dere, birleşme anında, nehir sisteminin asla sergileyemeyeceđi son derece güzel bir manzarayla bir uçurumdan kendisini büyük nehre atar. Ve böyle bir akıntı, soyut ve tehlikeli bölgelerden geçerken anlaşılabilirlik hatırına daha somut incelemelerin zenginliğini gözden çıkaran matematik düşüncenin uygun bir sembolü olarak görülebilir. Böyle bir yol, gözlem ve deneyin ana yoluyla birleşememe olasılığı yüzünden semeresiz kalabilir. Ama, bilginin ana akıntısına kavuşacak olursa, onunla birleştiđi anda entelektüel güzelliđin en yüce görünümünü sergiler ve ona güç ve gizemli bir yetenek katar.

Pers Kralı

Birinci Bölüm

Eski İran'da bir zamanlar bir kral vardı. Kral, bir gün avlanırken dar bir vadi ağzına geldi. Uzak-taki dağların uzantıları olduğu anlaşılan engin tepeler boğazı her iki yandan kuşatıyordu. Bu tepeler geniş bir bölge boyunca uzanıyordu. Kralın önünde durduğu girişe doğru birbirine yaklaşan tepeler dik yarıklarla sona eriyordu. Vadinin girişinden öteye doğru derin bir dere yatağı uzanıyordu. Kral, ardı sıra gelen neçimleriyle birlikte, bu derin yarığın içine inip öte yana tırmanarak, karşı taraftaki vadiye ulaşabileceği sığ bir yer aramak için atını dört nala sürdü.

Ama derin ve karanlık bir uçurum halinde uzanan dere yatağı hiçbir noktada vadiye geçit vermiyordu.

Sadece bir noktadan karşıya geçme olanağı vardı. Burada, her iki yakadan çıkıntı yapan ve ortada

neredeysse birbirine kavuşan iki kocaman kaya parçası bir tür doğal köprü oluşturunuyordu.

Kral atını mahmuzlayıp üzerinden geçerken kayalar titreyip sarsıldı ve yerinden kopan taşların sesi duyulmaz oluncaya kadar sesler bir yandan öte yana yankılanıp durdu.

Nedimlerinden hiçbiri kralın ardı sıra geçemeden, köprüyü oluşturan kayalar olduğu gibi çöktü. Kral tek başına vadideydi.

“Aha!” dedi kral, “Pers Krallığı bu küçük toprak parçasına indirgendi!” Ve nasıl geri döneceğini o an için kendine dert etmeden hızla ileri atıldı.

Saatte on fersahtan fazla yol alabilen atıyla vadinin derinliklerine dalıp sonra yeniden girişe döndüğünde uçurumun karşı kıyısında tek bir canlı varlık göremedi. Maiyetindeki atlıların çığneyip ezdiği birkaç kamışın dışında, asırlardır karşı kıyıya bir insanoglunun ayak bastığını gösterir hiçbir işaret yoktu.

Hızla akşam oldu. Ama ne gelen vardı ne giden. Kral atını yeniden vadinin içlerine doğru sürdü. Vadi çoğunluk uzun otlarla kaplıydı, ama ötede beride toprağın çok bitek olduğuna işaret eden sık ve birbirine dolaşmış bitkiler görülüyordu; toprağı şurada burada pırıl pırıl sularıyla küçük akarsular bölüyor, bu derecikler, kısa bir süre önce uzun boylu düşünmeden atılıp geçtiği derin boğazda son buluyorlardı. Ama dik yarlar hiçbir tarafta en ufak bir kurtuluş umudu vermiyordu. Gece olduğunda, sadık atı sessizce baş ucunda beklerken, kral dere yatağından pek uzak olmayan birkaç ağaçtan birinin altına uzandı.

Ay doğuncaya kadar uyanmadı. Sonra fırlayıp ayağa kalktı ve uçurumun kıyısına giderek geldiği toprakları dikkatle gözetledi. Çünkü, rüzgârın hışırtısı ya da yüksekte düşen suların çıkardığı doğal seslerden farklı bir ses duyduğunu sanıyordu. Dikkatle bakınca, tam karşıda, sırtını bir kayaya dayamış, arada bir elindeki uzun bir kavalı birkaç çılgın nota üfleyen, yırtık pırtık giysiler içerisinde bir adamı açık seçik gördü.

“Heey, köylü!” diye bağırdı kral. “Koş, köyünün reisine, kralın hemen gelmesini emrettiğini söyle; gelirken de en uzun halatlarla onları fırlatacak en güçlü kuvvetli adamları getirsin.”

Ama, adamın pek aldırış eder gibi bir hali yoktu. O zaman kral haykırdı: “Dinle, ihtiyar, çabuk koş, efendine kralın burada mahsur kaldığını, çabucak kurtarmaya gelecek olursa rüyalarında bile göremeyeceği bir ödülle onu ödüllendireceğini söyle.”

O zaman yaşlı adam kalktı, ara sıra uzun kavalından bazı notalar üfleyerek gelip dere yatağının karşı kıyısında durdu. Kral haykırdı: “Duyuyor musun? Emirlerimi götürmeyi ret mi ediyorsun? Ben, Pers Kralıyım. Sen kimsin?”

O zaman yaşlı adam kavalını bir yana bırakarak yanıt verdi: “Ben, sadece bir adam bildiği şeylerin ötesine ebediyen geçtiğinde ona gözüken kişiyim. Ben, insanların yaratıcısı Demiourgos’um.”

Kral bağırarak yanıtladı: “Benimle alay etmeyi bırak da, emirlerimi yerine getir!”

Yaşlı adam yanıtladı: “Seninle alay etmiyorum; ve sen ey yüce efendim, sen benim yaptığım kuklaları harekete geçirdin, onları yeryüzünde oy-

nattın, sana seve seve itaat ederdim. Ama senin bildiğın insan dünyası ile senin arandan geçme izin verilmiyor.”

O zaman kral susup kaldı.

Sonunda, “Eğer, gerçekten söylediğın kişiysen,” dedi, “ne yapabildiğini bana göster; bana bir saray yap.”

Yaşlı adam, titreyen elleriyle kavalını kaldırıp ağzına götürdü ve üflemeye başladı.

Tuhaf bir çalgıydı bu, çünkü sadece bir lavtanın tiz sesini ve bir borazanın kulak paralayan notalarını değil, borulu orgların derinden gelen gümbür gümbür sesini de çıkarıyordu; bütün bu sesler arasında, vurulunca çın çın öten metal bir çalgının keskin ve yankılanan sesi duyuluyordu ara sıra.

Kral düşünsel tatlardan keyif almasını bilen biriydi. Aklından narin gölgeler, ayırt edilmez nüanslar gelip geçiyordu boyuna. Görünmez bir orkestranın çaldığı karışık ezgiler gibiydi bu sesler, ama çok daha tatlıydılar; hiç beklenmedik ölçülerle gidip gelen müziğın güzelliğı, her şey sessizliğe gömülürken, insanın ruhuna doluyordu. Ve şu işe bakın, ezgi çalınırken gökyüzü kadar geniş ve somut, ya da kabul edebileceğıniz en küçük şey kadar somut bir oluşum ortaya çıkmaya başladı. Böylece, kral bu müziğı dinlerken ardında bir şeylerin yükselmekte olduğunu hissetti. Arkasına dönünce kat kat üstüne yükselen büyük bir bina gördü. Hemen hemen kralın dönüp baktığı anda pencerelerinin kabartma süsleri ve yüksek, sivri kulelerinin oyma taştan yapraksı bezekleri tamam-

landı. Tüm bunlar, yaşlı adam kavalını üflerken olmuş, sustuğundaysa her şey tamamlanmıştı. Yine de oldukça tuhaf görünüyordu, çünkü tamamlanmış ve oturulabilir durumdaki bu ev ıslah edilmemiş çorak bir toprakta yükseliyordu; her taraf çıplak kayalarla doluydu. Sarayın yanında yöresinde hiçbir ev görülmüyordu; ne saraya, ne de saraydan herhangi bir yöne doğru giden bir yol vardı.

“Etrafında evler ve yollar olmalıydı,” dedi kral, “sonra mısır ekilmiş tarlalar ve bir devlet için gerekli daha bir sürü şey, onları da yap.”

Yaşlı adam yinelenen ritimlerle kavalını üfleyerek evleri bir araya topladı, sonra uzayıp giden ve tepeleri tırmanırken ötede beride açıkça görülen yollar boyunca onları tek tek dağıttı. Hemen yakınlarda tahıl tarlalarıyla otlaklar göze çarpıyordu. Kral, bu yeni manzaraya doğru dönüp yürüyeceği sırada yaşlı adam gülerek, “Bunların hepsi bir düş,” diye haykırdı, “daha fazlasını da yapabilirim, ama hepsini birden değil.” Kavalından notalar üfleyerek, “Belki zamanla bu da olabilir, ama henüz o zaman gelmedi,” dedi.

“Ne,” dedi kral, “bunların hepsi bir, yanılısama mı?” Daha o sorusunu sorarken her şey yavaş yavaş çözümlenip dağıldı. Ortada ne saray kaldı, ne evler, ne de tarlalar; sadece at sürüp geldiği, dik bir uçurumla önü kesilmiş vadi ve arkasında korkusundan yere çökmüş atı gözüküyordu.

O zaman kral haykırdı; “Sen, yalnızlıktan kafayı üşütmüş divanenin birisin. Hemen en yakın köye gidip yardım getir!”

Ama yaşlı adam şöyle diyerek yanıtladı kralı: “Yüce kral, sana itaat etmek zorundayım ve bütün yaratma gücümü senin ayaklarına seriyorum, ama şu işe bak ki, şu vadinin ortasında yaratabildiğim türden varlıklar yaparım. Ve tüm bu görmüş olduğun şeyler senin için yapacaklarımın yanında bir hiç kalır. Nasıl ki yıldızlı göklerin sonu yoksa, senin için yapabileceklerimin de ucu bucağı yok. Sen hiç ömründe derin, durgun okyanusa baktın mı? Bakışların görülmemiş derinliklerde yitti mi? Öyleyse bile, sana vereceklerimin sonunu bulamayacaksın. Sen hiç sevdiğinin mavi gözlerinin derinliklerine dalıp, orada sonsuza uzanan bir dünya buldun mu? Öyleyse bile, her şeyi senin ayaklarının altına sereceğim. Sen şimdi tüm yaşama sevincini yitirmiş durumdasın, oysa bak, ben senin bugüne kadar sahip olduğun en hevesli hizmetkârınım.”

Sonra yeniden kavalını çaldı ve toprağı temizlenmiş bir arazi parçası üzerinde yakınındaki bir pınarla birlikte bir kulübe yükseliverdi.

O zaman; “Burada oturacağım,” dedi kral, “ve dünyanın geri kalanıyla bütün bağlarım kopacaksa, bu vadide huzur içerisinde yaşayıp gideceğim.” Güneş yükseliyordu; sesler sustu, yaşlı adam gözden kayboldu.

İkinci Bölüm

Kral yavaş yavaş ekilmiş arazi parçasına doğru yürüdü, kulübenin kapısını çaldı, sonra seslendi.

Hiçbir yanıt alamadı, içeri girdi; içerisi kaba saba ve süsten yoksundu. Yarı yatar yarı duvara dayanmış durumda iki insan ve etrafa dağılmış bazı ev aletleri vardı. İnsanlara seslendiğinde yanıt vermediler ve kollarına dokunduğunda yere yığılıp öylece kaldılar. Bunlar gibi olacağı düşüncesiyle kral müthiş bir korkuya kapıldı. Onları orada bırakıp yeniden bir çıkış yolu aradı, ama boşuna. O akşam, yeniden yaşlı adamı arayarak içeridekilerin ne tür yaratıklar olduğunu sordu: “Her ne kadar dışarıdan bakınca çocuk gibi görünüyorsa da,” dedi kral, “ne bir şey yapıyor ne de hareket edebileceğe benziyorlar; büyüyle mi uyutulmuşlar yoksa?”

O zaman yaşlı adam dere yatağının kıyısına geldi ve ağırbaşlı bir tavırla ve alçak bir sesle şöyle dedi:

“Ey kral, sen hâlâ nasıl bir yerde bulunduğunu anlamamışsın. Çünkü, bu çocuklar bedence ve görünüş olarak senin bildiğin çocuklar gibiler. Onların üzerinde elimden geldiğince çalıştım. Ama bu vadide onları uykulu ve güçsüz bırakan bir yasa hüküm sürmektedir. Çünkü burada yapılan her şeyde ne kadar haz varsa o kadar da acı vardır. Yokuş aşağı inmek haz veriyorsa, yokuş yukarı çıkmak da bir o kadar ıstırap verir. Her eylemde bir hoş giden yan, bir de acı veren yan vardır; tadılan her otta insan hem acı bir tat hem de güzel bir tat alır, bu tatlar öylesine ayırt edilmez şekilde bir araya gelmişlerdir ki onu yemenin verdiği hazla acı tam olarak dengelenmiştir. Ve açlığın arttığı oranda tadın acılığı

artar, öyle ki yemek hiçbir şekilde yememekten daha keyif verici değildir. En büyük eylemlerden en küçük bir harekete kadar yapılabilecek şeyler verdikleri acıdan daha fazla haz vermezler burada. Ve benim yarattığım varlıklar baz almak isterlerken acıdan kaçınırlar. Ve alacakları hazla duyacakları acı birbirine eşitse şu ya da bu şekilde hareket etmezler.

“Böyle bir şey olamaz,” dedi kral.

“Bunun böyle olduğunu sana kanıtlayacağım,” dedi yaşlı adam. Ve bir şeyin acı veren yanını nasıl azaltacağını, onu hoşla giden bir şey haline nasıl getireceğini ve çocukları nasıl harekete geçirebileceğini krala gösterdi. “Bu şekilde, sana verdiğim varlıkları istediğin şeyi yapmaya yöneltebilirsin,” dedi yaşlı adam, “ama bunun şartı onların çekmediği acıyı senin çekmendir.” Ve krala, dere yatağının kıyısında büyüyen kamışlardan kesmesini emretti; bu kamışları varlıklardan biriyle kendi arasına koyacak olursa, acının bir kısmını varlıktan alacağını, geriye hazzın kalacağını; kralın acıyı aldığı oranda varlığın duyacağı acının azalacağını söyledi.

O zaman kral, dere yatağı kıyısında büyümüş kamışlardan kesti. Kulübeye gitti ve kamışı varlıklardan birinin bedeniyle kendi bedeni arasına yerleştirdi. Kral kol ve bacaklarında bir ağrı hissederken çocuk kalkıp yürüdü. Ve kral gördü ki, çocuğun bedeninin hangi kısmından acıyı alıyorsa, çocuk, bedeninin o kısmını hareket ettiriyordu; eğer çocuğun herhangi bir şeye bakmasını istiyorsa, kral gözlerinde bir acı hissederek ço-

cuğun o şeye bakmasını hoşla giden bir şey haline getiriyor ve çocuk da kralın bakmasını istediđi şeye bakıyordu. Ve yine ağzında acı bir tat hissederek, yemeyi çocuk için hoş bir şey haline getirdi ve çocuk meyve toplayıp yedi.

Sonra kral iki kamış kullanarak her iki çocuđu da hareket ettirdi ve o her nereye istiyorsa onlar birlikte gittiler. Ama kralın üzerlerindeki etkisi konusunda en ufak bir fikre sahip değildiler. Birbirlerini tanıdılar ve birlikte oynadılar. Kralı gördüler ve ona belli bir saygı duydular, ama onun kendileri üzerindeki etkisi hakkında hiçbir şey bilmiyorlardı. Onun şu ya da bu konuda acıyı kendi üzerine alması yüzünden o şeyden hoşlandılar. Onun etkisini, içlerinden doğan bir güdü olarak hissettiler.

Ve kral bütün gün yanları sıra yürüyerek onlara vadiyi dolaştırdı; her adımda acıyı kral duyduğundan onlar yalnızca haz aldılar bundan. Ama akşam olunca, kral onları bulduđu kaba saba kulübeye götürdü yeniden. Kral belirli bir yöndeki adımların acılarını kendine alıp daha başka yönlerdeki adımların acısını almayarak onları istediđi yöne yönlendirdi.

Oturdukları barınađa geldiklerinde kral kamışları onlardan çekip aldı. Çocuklar, anında, kralın onları ilk bulduđu cansız hallerine gömüldüler. Kıpırtısız kalakaldılar.

Ve kral, akşam karanlığında yeniden gidip dere yatađının kıyılarını araştırdı.

Gözlerini karşı kıyıya dikip baktığında, aşırp geldiđi kumluk, ıssız toprakları, etrafa saçılmış koca

koca kayaları gördü; kayalar ay ışığında soluk gri görünüyordular. Tam karşı kıyıdaki bir kayanın gölgesinde yaşlı adamın silüetini seçti.

Haykırarak yaşlı adamın yakına gelmesini istedi. Ve yaşlı adam gelip karşısına dikildiğinde, kendisi bu kadar çok acı çekmeden bu yaratıkları nasıl canlandıracağını söylemesini rica etti ondan. Ve yaşlı adam değneğini eline alarak uçurumun öte yakasından krala doğru uzattı.

“Ey kral, sırrını seyret,” diye bağırdı yaşlı adam. Ve derinlikleri işaret eden değneğe diğer eliyle vurdu. Değnek ileri geri birçok defa salındıktan sonra sonunda durdu.

O zaman kral, bunun ne anlama geldiğini açıklamasını yaşlı adamdan rica etti.

“Bir değneğin ileri geri salınmasını isteyip de her hareketi ayrı ayrı yapan, aşağı düşmesi için değneği eliyle tutup her seferinde yukarı kaldıran biri gibiydin,” diye yanıtladı yaşlı adam, “Ama, beni seyret, ben değneği harekete geçirdiğimde, ona verdiğim hareket yok oluncaya kadar ileri geri birçok defa kendiliğinden salınıyor. Sende, bütün acıyı değil onların duyacakları hazla acı arasındaki farkı kendi üzerine alarak onları hareket ettirmelisin.”

“O zaman,” dedi kral, “acıyı kendi üzerime alarak bu yaratıklara belirli bir haz haznesi vermemli, bu hazne tükeninceye kadar da onları serbestçe hareket etmeye mi bırakmalıyım?”

Yaşlı adam buna şöyle yanıt verdi: “Senden saklayacağım bir sırrım olabilir mi? Dinle ey kral, dünyanın görüntülerinin arkasında yatan şeyin

ne olduğunu sana anlatacağım. Sana göstermiş olduğum şey, yapman gereken şeyin dış görünüşü ve simgesidir, ancak seni götürmem gereken noktanın çok uzağındadır. Elbette bu yaratıklara bir haz haznesi vererek bu hazne tamamen harcanana kadar onları hareket ettirebilirsin, ama sonra sen de onlar gibi olursun. Bir eylemin acı veren kısmını sen yapıp, haz veren kısmını onlara yaptırabilirsin ve böylelikle onların içinde bulunduğu aynı eylem zinciri içerisine gömülürsün. Salınım yapmaya başlayan değneğime bir bakalım. Ona verilen hareketi yapan ben değilim; bu hareket kolumda depolanmıştır ve kolumla değneğe vurduğumda, sanki bir başka değneği düşmeye bıraktım ve o da düşerken hareketini elimde tuttuğum değneğe verdi.”

“Peki o zaman, değneğin salınımı durduğunda, hareket nereye gider?” diye sordu kral.

“Havanın daha küçük parçacıklarına gider, onlar da bunu daha küçük parçacıklara aktarırlar ve bu böylece sürer gider. Sonsuz bir zincir vardır. Sanki büyükten küçüğe doğru sayısız değnek var gibidir ve biri düşerken diğeri ya yükselir ya da yükselme hareketini bir başkasına aktarır. İleriye ve geriye doğru sonsuz sayıda bir hareket zinciri vardır ve hareketin biri dururken diğeri başlar. Ama, ey kral, seni bu uzun zincirin ötesine götürmek ve şunu ya da bunu yapmamı isteyemeyeceğin, ama tüm bu hareket zincirinin olmasını ya da olmamasını söyleyebileceğin bir yere yerleştirmek istiyorum. Şu salınmakta olan değneğe baktığında, onun aşağıya

doğru olduğu kadar yukarıya doğru, sağa olduğu kadar sola doğru da hareket ettiğini görüyorsun. Onun tüm bu hareketleri bir araya geldiğinde ortaya hareketsizlik çıkar. Onun hareketi, birbirine eşit, ama zıt yönlerde hareketlere ayrılmış bir hareketsizlikten başka bir şey değildir. Ve senin hareketsizlik dediğin şeyde çok büyük hareketler vardır. Ey kral, hiçliği vurup parçalamak ve şeyleri var etmek sana kalmıştır. Yo, kral, vadideki bu varlıkları sana, dışarıdan eylemlerle hareket ettiresin diye vermedim, onları sana hareketsizliklerini parçalayıp canlandırabilenin diye verdim. Ve şunu bil ki, ey kral, bu vadideki her şey, en küçüğüne kadar, bu varlıklar gibidir. Vadide bulunan en küçük parçacık, benim için var olmadıkça, hareketsiz yatar. Her parçacık hem acıyı hem de hazzı hissedebilme gücüne sahiptir, ama vadinin yasası gereğince bunlar birbirine eşittir. Bu yüzden hiçbir parçacık kendiliğinden hareket etmez. Ama ben onu hareket ettiririm ve vadideki her şey eninde sonunda geldikleri yere geri dönerler. Vadinin iç bölgelerinden kopan akıntıları, şu bizi ayıran uçuruma döküldükleri yere ben yöneltirim. Orada en küçük parçalarına ayrılıp titreşirler ve her parçayı geldiği yere döndürürüm. Ve ey kral, başladıkları yerde sona erdikleri için bütün bu hareketlerde, acıdan daha fazla haz bulunmamaktadır. Bu hareket, ihlal edilmiş bir hareketsizlikten başka bir şey değildir. Ama parçacıklar kendiliğinden dolaşmaya çıkmazlar. Acıyı kendi üzerime alarak her birini kararlaştırdığım yolculuğa ben çıkarırım.”

Çocukların hareketlerine yön verirken çektiği acıları düşünerek kral hayretle sordu: “O zaman nasıl oluyor da, bu kadar acıya katlanabiliyorsun?” “Çok fazla acı çekmiyorum,” diye karşılık verdi yaşlı adam, “ve senin için daha fazlasını bile seve seve çekerdim. Sana sözünü ettiğim gezintiyi yapan parçacığı düşün bir – o genellikle bu gezintiyi duyulan haz çekilen acıdan azıcık fazlaysa yapar ve böylece her ne kadar her parçacığın hareketinin her anında hazla acı arasındaki farkı kendi üzerime alıyor olsam da, her parçacık için çektiğim acı o kadar küçüktür ki, vadideki bütün doğal hareketlerin toplamı sırtıma ağır bir yük yüklemesin. Önüne serili tüm bu şeylere bir bak, ey kral. Yapabileceğim her şeyi yaptım. Her doğal süreci, her tür toprağı, yaptığım her bitkiyi ve otu, bulduğum varlıklar kadar mükemmel yapabilirim. Onlar benim en son eserim, onları senin ellerine teslim ediyorum.”

Bunları söyledikten sonra yaşlı adam değneği elinden bıraktı ve her iki elini birden göğsüne götürerek oradan çıkardığı bir şeyi krala fırlattı. Bir an için kral hiçbir şey seçemedi, ama çok geçmeden dere yatağının ortasında bir parlaklık fark etti. Soluk parlak bir şey ona doğru yüzüyordu. Parlaklık yakınlaştıkça kral bunun sayısız parlak ışının bir araya geldiği ve sayısız parlak ışının oradan çevreye yayıldığı bir merkez olduğunu gördü. “Al bunu,” diye bağırdı yaşlı adam. “Işımlar vadideki her şeye kadar giderler. Her şeyin içinden geçerek her şeye ulaşırlar. Bunlarla her neye istersen dokunabilirsin.”

Kral ışınları alıp göğsüne yerleştirdi; oradan yürüyüp gitti ve onlarla vadinin her parçasına dokunup onları tanıdı. Ve çocukların yattığı kulübeyi düşünerek, o yöne giden ışınlar aracılığıyla duvarın sallandığını ve çocukların üzerine yıkılmak üzere olduğunu anladı. Işınlar aracılığıyla çocukların da bunu belli belirsiz hissettiklerini bildi; ama yaşamlarında acıdan daha fazla haz olmadığından yerlerinde kalıp gömülmeğe kalkıp yürümeyi canları istemiyordu.

Ama, daha önce kamışlar aracılığıyla olduğu gibi, kral bu sefer de ışınlar aracılığıyla hareket etmenin acısına katlandı ve çocuklar kalkıp kulübeden dışarı çıktılar; hareket etmekten duydukları sevinçle kendilerinden geçmiş gibi ve sınırsız bir coşku içerisinde, çocukların asla yapmadıkları gibi hoplaya zıplaya ve koşarak çok geçmeden kralın yanına geldiler. Ama onlar zıplayarak koşarken kral, kol ve bacaklarındaki ağrının arttığını hissetti. Yine de onları böyle neşeli ve canlı görmek çok hoşuna gitti ve içinde buldukları hareketsizliği üzerlerinden sıyrıp atmalarını istedi. Ve bütün gece yapmalarını istediği en çılgınca şeyleri düşünerek onlarla birlikte dolaşıp durdu; onlara, düşünebildiği her hareketi yaptırdı; onları dans ettirdi, oynattı. En sonunda doğan güneş havayı ısıttı; yorgunluktan ve acıdan bitkin düşen kral, onlar için acıyı taşımaya son verdi.

Birkaç isteksiz hareketten sonra çocuklar tam bir uyuşuklukla rahat bir yamaca yığılıp kaldılar. Kral onlara bakakaldı; daha demin neşe

içinde koşuşturan aynı çocuklar olduklarına inanmak zordu. O zamana kadar çocuklara daha rahat dokunmak dışında, yaşlı adamın verdiği ışınların bir faydasını görmemişti.

Bezgin bir tavırla dönüp çevresine bakındı. Atı orada duruyordu. Ama kişneyip yanına koşacağı yerde, sadık hayvan kıpırtısız durmuş dere yatağından ötelere doğru bakıyordu.

“Belki de,” diye düşündü kral, “ışınların ona vereceği güçle, üstünde ben olmazsam, uçurumu aşabilir.”

At, her ikisinin önceki gün düşüncesizce geçtiği doğal köprünün kalıntılarının tam karşısında duruyordu. Kral, ışınlarıyla ata dokundu. Sanki birden mahmuzlanmış gibi soylu hayvan çılgınca ileri atılıp köprü kalıntılarının üzerinden öte tarafa sıçradı. Ön ayaklarıyla karşı yakaya tutundu ve müthiş bir gayretle kendini yukarı çekti. Sonra hareketsiz durdu. Köprüden geriye kalanlar uçurumun hiçbir noktasında dar bir yer bırakmayarak büyük bir gürültüyle uçuruma düştü. Kral atına adıyla seslendiyse de, en ufak bir ısılda koşup gelmeye alışkın hayvan hiç aldırış etmedi. Kısa bir süre sonra da neçimlerinin izlediği yolu izleyerek dörtnala uzaklaştı.

Üçüncü Bölüm

Böylece, çocuklarla baş başa kalan kral düşünceye daldı. Işınlarını çocuklardan birine yönlendirerek onu ayağa kaldırdı, yaşlı adamın tavsiye-

lerine uyarak bir eylem düşündü. Düşündüğü eylem yürümeydi ve onu iki ayrı harekete böldü; birincisi sağ ayağını hareket ettirmek, ikincisi sol ayağını hareket ettirmek. Ve çocuğun içinde bulunduğu kıpırtısızlığı haz ve acı olarak ikiye böldü; sağ ayağı hareket ettirmekle bağlantılı haz ve sol ayağı hareket ettirmekle bağlantılı acı. Çocuk anında sağ ayağını ileri attı, ama sol ayağı hareketsiz kaldı. Çocuk hazzı almış, acıyı bırakmıştı ya da kral iki ayrı hareketi haz ve acıyla ilişkilendirdiğinden, bir başka deyişle, haz veren hareketi yapmış, acı veren hareketi yapmamıştı. Çocuğun hareket edip etmeyeceğini görmek için bir süre bekledikten sonra, kral, sol ayağı hareket ettirmenin acısını aldı; çocuk anında sol adımını attı ve ayağı yere basar basmaz sağ ayağını yeniden ileri attı; bu, haz veren hareketti. Ama sonra durdu. Ve sol ayağı hareket ettirmenin acısını ne kadar alırsa alsın, kral, çocuğu alışıldık şekilde yürütemedi. Sol ayağı hareket ettirmenin acısını almayı durdurur durdurmaz, çocuk sağ ayağı önde kalakalıyordu. Sonunda kral, dikkatini çocuğun hareketinden uzaklaştırdığında, çocuk yeniden eski uyuşukluğuna gömüldü. Kral günün geri kalan kısmını düşünerek ve çocuklarla deneyler yaparak geçirdi. Ama daha fazla başarı elde edemedi. Hangi hareketi düşünürse düşünsün, çocuklar hareketin haz veren kısmını yapıp, acı veren kısmını yapmaktan geri durdular. Hava karardığında, kral ışınların solgun parlaklığını fark etti. Varlıklarından haberdar olmasaydı, onları zor fark ederdi.

O zaman yeni bir deney yaptı. Işınlardan birini geri kalanlardan ayırarak, ileri doğru gidip, yeniden çocuğa dönecek şekilde çocuklardan birinin bedenine koydu. Sonra, çocuğu ayağa kaldırarak yürütme deneyini tekrarladı. Düşüncesi şuydu: Acı veren bir hareketi yapmak için çocuğa kendi acısını kendisinin çekmesini sağlayacak bir güç gerekiyordu ve ışınlar acılarına katlanmalarını sağladığına göre, çocuktan çıkıp yeniden kendisine dönen ışın acıya katlanmasını sağlayabilirdi. Ve sonra yine hareketsizliği önceki gibi haz ve acı olarak ikiye ayırdı. Çocuk sağ ayağını hareket ettirdi ve onu hareket ettirdiğinde gerçekten sol ayağını da hareket ettirmeye başladığını gördü. Ama tam bir adım atmadı ve sağ ayağın bir sonraki hareketinden sonra sol ayak kıpırdamadı.

Kral tekrar tekrar denedi, ama çabaları bir sonuç vermedi. Sol ayağın bir tek adım attıktan sonra duraksamasından öte bir başarı elde edemedi.

Saatler harcadı. Başarısızlığının nedeni ansızın kafasına dank etti. “Elbette hareket etmezler,” dedi kendi kendine, “çünkü acılarının bir kısmını almayı unuttum. Eğer sol ayaklarını hareket ettirmeye devam edecek olurlarsa haz fazlasına ulaşmamış olacaklar.”

Çocuklardan biriyle deneyi tekrarladı. Çocuk sağ ayağını hareket ettirdi, sonra sol ayağını hareket ettirmeye başladı. Kral o zaman, ışınları aracılığıyla sol ayağın hareketinin acısının bir kısmını aldı ve çocuk adımını tamamladı. Sonra

elbette sađ ayađını hareket ettirdi, ünkü haz vericiydi. Ve sonra kral yeniden sol ayađı hareket ettirmenin acısının bir kısmını aldı ve ocuk ikinci adımını tamamladı. Yürüdü.

Güçlük aşılmıştı. Çok geçmeden ocukların ikisi de geceleyin yer deđiştiren gölgeler gibi oraya buraya gidip geliyorlardı ve kral belli belirsiz bir acı duyuyordu.

ocuklar krala gelip, onunla konuşabilirlerdi; tabii bunu yapmayı zevkli kılan acı farkını kral üzerine alırsa. Ama ocuklar kralın üzerlerindeki etkisi hakkında hiçbir fikre sahip deđildiler, ünkü onun acı farkını üstlenmesiyle bir eylemi yapmaktan hoşlanıyor, onu yapmak için içlerinde bir istek duyuyor ve konuşmakta oldukları, kendi dışlarındaki kişiyle bu istek arasında en ufak bir bađ kurmuyorlardı. Onu kendilerinden daha güçlü, dosta davranan biri olarak görüyorlardı.

Kral, planlarının uygulamadaki başarısından emin olur olmaz, kendisi düşünürken ocukları eski uyuşukluđuna dalmaya bıraktı. Bu ocuklarla dünyada bildiđi gibi bir devlet –her bakımdan daha önce yönettiđi krallıđa benzer bir devlet– kurmayı tasarladı. Yaşlı adamın göstermiş olduđu sarayın görüntüsü gözlerinin önünde belirdi. Aralarındaki yollarla bitek tarlaları gördü hayalinde; büyük bir devlete has her türden yaşam biçimini gözünde canlandırdı. O andan başlayarak sürekli onların varlıklarını yönetmeye, güçlerini geliştirmeye ve onları nasıl yönlendireceđini öğrenmeye koyuldu. Tıpkı okumayı ilk

öğrenirken, öğrenilen kelimeleri harflerine ayırıp, onları çeşitli şekillerde birleştirerek daha başka kelimelerin oluşturulmasında olduğu gibi, ilkin, yürüme gibi tamamlanmış nitelikte eylemleri düşündü; haz ve acı anlarının bu hareketin aşamalarıyla olan bağlantılarını kurdu. Daha sonra, yaratıkların yürümek için çeşitli bileşimlerini bir araya getirdikleri daha basit hareketleri göz önüne aldı ve bu basit hareketlerin ayrı ayrı her aşamasının haz ve acı anlarıyla olan bağlantılarını kurdu.

Ve başlangıçta, yaratıklar bu basit hareketlerin dışında hiçbir şeyin bilincinde değildiler, ama daha karmaşık hareketleri yapabilmeleri için, kral bu yaratıkların sahip olduğu belli belirsiz anlayışı geliştirerek daha karmaşık hareketlerin bilinç düzeyine çıkardı. En basit eylemler, bu yaratıklar için bir içgüdü haline geldi ve nedenini bilmeden bunları yaptılar. Ama kral her ne zaman acı farkını kendi üzerine almaya son verdiyse, görünüşte otomatik olan bu hareketler durdu.

Kralın planlarında belirli aralıklarla zaman zaman aksamalar oluyor, varlıklar ara sıra hareketsiz kalıyorlardı. Rutinlerin her birini yapmaları için kral yeterince acı üstleniyordu. Fakat herhangi bir ilave zorluk ya da kralın öngörmediği bir engel onlara çok fazla geliyor, altından kalkamıyorlardı. Bu durumu düzeltmek için kral her eylemden, başlangıçtakine göre biraz daha fazla acı aldı. Rutinleri kararlı hale getirmek için acıya katlanma gücünü bir miktar artırdı.

Acının üzerinde kalan hazza böylece ilave edilen pay, varlıklar tarafından, hayata sarılmalarını sağlayan bir tür yaygın haz olarak hissedildi. Şimdi kral bu varlıkları ulaşmak istediği amaca doğru yöneltirken, durumları sürekli değişen yaşayan varlıklarla uğraşmak zorundaydı. Bu durum, bu varlıklara eylem tipi olarak tek bir hareketi değil, birbiri ardı sıra aynı türden bir dizi hareketi yaptırtmaya yöneltti kralı. Böylece, belirli bir eyleme başlayan varlık, kral o hareketi değiştirmek isteyene kadar tekdüze bir şekilde aynı şeyleri yapıp duruyordu.

Vadinin derinliklerinde kaybolmalarını önlemek için bu varlıkların bir arada tutulmaları önemliydi, sonuçta kral, her şeyi aynı bırakarak, vadinin merkezinden uzaklaşan hareketlerin acısına dokunmadan, merkeze yönelen hareketlerin acısının bir kısmını aldı. Böylece, vadi sakinleri sürekli olarak merkeze doğru gelmeye eğilim gösterdiler, çünkü bunu yapmakta haz fazlası vardı ve böylece hep göz önünde bulunuyor, kaybolmuyorlardı.

Elbette, kral onların merkezden uzaklaşmalarını istiyorsa, merkeze doğru hareketin acısını üzerine almaya son vererek, başka bir yöne doğru olan hareketin acısını üzerine alıyor, varlıklar da bu eylemin yarattığı eğilime göre hareket ediyorlardı. Ve kral, yaptığı her işte, varlıkların içinde bulunduğu koşullarla ulaşmak istediği hedefi göz önünde bulunduruyordu. Acıya dayanma gücünün hiçbir bölümünü, salt onlara bir haz duygusu vermek için harcamadı, her zaman,

yapılan işin acısıyla elde edilen hazzı birleştirdi. Ve zaman geçip, vadi sakinlerinin sayısı arttıkça, kral, onlar için tasarladığı sayısız eylem için daha büyük bir düzen ve daha çok kural getirdi. Faaliyetler, varlığın çevre koşulları ve etrafındaki rutinlerle belirlenen düzenli rutinleri oluşturdu. Bir rutin bir karşılığı olmadan ansızın durmuyordu; ama kral bir rutini durdurmak isterse onun yerine anında başka bir hareketin ortaya çıkmasını sağlıyor, böylece hiçbir düzensizlik oluşmuyordu. Varlıklar giderek akıllandılar; kral artık onlara daha zor hareketleri başarıyla yaptırabiliyordu; elbette varlıkların bunları yapmaya değer bulmaları için gerekli acıyı kendi üzerine alarak. Ve varlıklar ayrı ayrı birçok rutinin birlikte yapılmasını gerektiren daha kapsamlı eylemleri bile yapabilecek hâle geldiler. Çünkü, anıştırma duyusuna sahiptiler ve kralın onlara yaptırdığı, yapmaktan haz aldıkları daha küçük ölçekli hareketleri gözlemleyerek daha büyük ölçekte benzer hareketler yapmaya hazır hale gelmişlerdi.

Vadi sakinlerinin, gelişen zekâlarından kaynaklanan ve sözünü etmeye değer bir özellikleri vardı. Varlıkların yapabilecekleri olası birçok hareket, haz veren kısmı acı veren kısmından önce gelen değil, acı veren kısmı haz veren kısmından önce gelen hareketlerdi. Eylemler zaten kendilerine eklenmiş haz ve acı anlarından başka bir şey olmadığından, bileşik hareketi oluşturan eylemlerin ilk bölümünün acı, sonraki bölümünün haz verecek şekilde düzenlenmesiyle olabilirdi bu.

Artık, vadi sakinlerinin zekâları gelişmiş olduğundan, kralın onlara bir eylem düşündürmesi, onların bunu yapmalarına yol açıyordu. Çünkü, eylemin ikinci kısmına eşlik edecek haz düşüncesi, ilk kısmın acısını hafifletiyordu. Ve kralın kendi üzerine aldığı acıyla birlikte bu düşünce, hareketin ilk kısmının acısını fazlasıyla dengeliyordu. Ama hareketin ikinci kısmına gelince, yaratıklar hayal kırıklığına uğruyorlardı. Çünkü vadinin yasaları gereği, haz ve acı (kralın üzerine aldığı küçük bir bölüm dışında) birbirine eşitti. Haz beklentisi o kadar büyüktü ki, kafalarındaki hazla bağdaştırdıkları harekete sıra geldiğinde, alınması gereken hazzın çoğu tükenmiş oluyordu.

Vadi sakinleri arasında, bu durumdan kaynaklanan, azıcık abartılı da olsa, biraz önce anlatılan hakikatin esasını ifade eden bir deyiş doğmuştu. Bu deyiş şöyleydi: “Bir çabayla elde edilen haz, çaba sona erer ermez uçup gider ve geriye yeni bir çabadan başka bir şey kalmaz.” Ve bir başka deyiş: “Bir şeyden alınacak haz onun elde edilmesinde değil, beklenmesinde yatar.”

Böyle kısaca anlatılan bütün bu şeyler hakikatte çok uzun bir zaman aldı. Şimdi artık tarlalar ekilmiş, daha iyi evler inşa edilmişti. Vadi sakinleri sayıca çok artmış, vadinin ayrı ayrı bölgelerinde oturan birçok kabileye bölünmüştü. Ama en fazla tercih edilen yer merkezdi ve merkeze sahip olmak için tartışılıyor, kavga ediliyordu. Kralın eylemleri en fazla burada etkiliydi ve yaşam en fazla burada gelişmişti.

Vadinin eteklerinde, merkeze yakın yerlerde oturanlar tarafından barbar ve vahşi olarak adlandırılan daha kaba, daha az gelişmiş insanlar oturuyordu.

Dördüncü Bölüm

Vadi sakinlerinin artık bildiği insanlara benzediğini gören kral kendini çok yalnız hissetti ve onlarla ilişkiye girmek istedi. Ama onların arasında boy gösterdiğinde onun kendilerinden çok güçlü biri olduğunu anında anlayıp ondan korktular. Duydukları korkuyla onu yakalamak istediler. Saldırıların önlemek için, hep üzerinde taşıdığı eylemlerin acı farkını taşımaktan vazgeçtiğinde saldıranlar hareketsiz kaldılar ve ilk bulunduğu çocuklar gibi oldular.

Vadi sakinleri arasında, korkunç bir varlığın ortaya çıktığı ve kendisine bakan herkesi taş kesip öldürdüğü şeklinde korkunç bir söylenti yayıldı. Bu yüzden kral, aralarında dolaşmaya son verdi. Kendisine seslenen bir ses duyulmuştu; çok zaman olmuştu; bir arkadaşı olsun istiyordu. Yeniden yaşlı adamı aradı ve uçurumun kenarında durarak ona seslendi.

Ve yaşlı adam beliriverdi. “Ey kral, yaptığın görevden yoruldun mu?”

“Hayır,” diye karşılık verdi kral, “ama vadi sakinlerinin beni bilmelerini ve onlarla konuşabilmeyi istiyorum.”

Yaşlı adam krala ışınlarından birazını varlıklar-

dan birine vermesini önerdi; o zaman bu ışınlara sahip olan varlık kendisinden başka birinin acısını üstüne alarak kral gibi olacak ve böyle olunca da kralı anlayabilecekti.

Bunun üzerine kral bütün vadiyi ve sakinlerini araştırarak hem fizik hem de kafa bakımından en mükemmel olanını buldu. Bu, bir kralın oğluydu ve sırası geldiğinde kalabalık halkını yönetecekti. Ve kral ışınlarından birazını ona verdi; presten diğerlerine doğru giden düz ışınlar.

Ve prens anında bir uykudan uyanmış gibi oldu. Varoluşun anlamını kavradı; gerçekte acıyla hazzın eşit olduğunu gördü. Ve bunu gördüğünde, ışınların gücünü, acıyı kendi üzerine alarak başkalarına nasıl acı ya da haz vereceğini, uyuyanı nasıl aktif hale getireceğini bildi; prens bunu anladığında haykırdı:

“Vadide her şey birbirini izliyor; acının ardından haz, hazzın ardından acı geliyor. Ama bütün varlıkların varoluş nedeni acıya katlanmakta yatıyor. Bu yüzden,” diye haykırdı, “bu gösteriye son verelim. Acılarımız dinsin, sonsuzluğa geçip acılardan kurtulmak için dua edelim.”

Böylece, varoluşun nedenini kavrayan prens, bunun acı olduğunu hissetti ve kralın acıya nasıl katlandığını belli belirsiz anladığından ve varlıkların bedenlerinin gevşek olması nedeniyle ışınları kullanmanın güçlüğünü hissettiğinden varoluşun sona ermesini arzuladı.

Yine de bütün hayatı boyunca soylu işler yaptı; yükü omuzlayarak ve uyuyanları aktif hale getirerek kabileden kabileye dolaştı durdu.

Beşinci Bölüm

Şimdi artık kralın faaliyetlerini ayrıntılı bir şekilde anlatmanın ve vadideki çeşit çeşit yaşamı nasıl koruduğunu açıklamanın zamanı geldi. Ve bunun için tutulacak en iyi yol, tipik bir örnek olarak Arap usulü tanımlama yöntemini uygulamak olacaktır. Arap usulü tanımlama yöntemiyle anlatılmak istenen, Arapların sayısal büyüklükleri tanımlamada kullandıkları yöntemin aynısıdır. Sözgelimi, Arap işaret sisteminde, bir yılın kaç gün olduğu sorulacak olursa, önce 300 yanıtını veririz ki, bu yanlış bir yanıttır, ama yüzler basamağındaki en yakın tahmindir; sonra altmış deriz; bu bir düzeltmedir; en son olarak da beş diyerek doğru yanıtı, yani 365 rakamını veririz. Bu basit örnekte tanım o kadar hızlı verilir ki, kullanılan sistemin niteliğinin pek bilincine varmayız. Ama aynı yöntem daha zor konulara uygulandığında, aşağıdaki özellikler gözlemlenir. İlk olarak, tanımlanacak konuya ilişkin belirli bir cümle kurulur ve okuyucuya bunun doğru olduğu izlenimi verilir. Sonra, bunun kavranmasının ardından genellikle ilk ifadeyle çelişen başka bir görüş ileri sürülür ve oluşan ilk fikrin düzeltilmesi gerekir. Ama bu iki cümle birlikte hakikat olarak sunulur. Bu fikrin okuyucunun kafasında oluşmasından sonra, yine bir düzeltme olarak kabul edilmesi gereken bir başka cümle kurulur ve bu, art arda gelen ifadelerle, çelişen fikirlerle ya da düzeltmelerle sürer gider, ta ki oluşan fikir, tanımı veren kişinin bildiği gerçeklerle çakışana kadar.

İmdi, kralın faaliyetleri burada bir dizi ifadeyle tanımlanacak ve birbirini izleyen ifadeler ve hemen ardından gelen düzeltmelerle hakikat ortaya konacaktır.

Kral, bir varlığın etkin hale geçmesini istediğinde onun hareketsizliğini haz ve acı şeklinde ikiye ayırıyordu. Hazzı, A dediği bir hareketle; acıyı B dediği bir başka hareketle bağdaştırıyordu. Bizim “iş” dediğimiz şeyi oluşturan bu A ve B “hareket”lerinin niteliği öyleydi ki, önce A’nın, ardından B’nin yapılması vadideki yaşamın örgütlenmesinde kullanılan süreci oluşturuyordu. A hareketi sağ ayağın, B hareketi sol ayağın hareket ettirilmesini gösterecek olursa, AB de adım atma işi olur. Ama bu çok yüzeysel bir örnektir, çünkü A ve B harfleriyle gösterdiğimiz bu hareketler temel hareketlerdir ve gözlemlenecek ya da tanımlanacak herhangi bir tek dışa dönük harekette çok sayıda temel hareket bir araya gelir.

Vadide şimdilik yalnızca bir yaratığın olduğunu varsayalım. Kral onun AB işini yapma konusundaki hareketsizliğini kısımlara ayırır. Sözelimi 1000 hazza ve 1000 acıya. Kral, yaratığın hazzın tamamını hissetmesine izin verirken, acının 2 rakamıyla gösterilebilecek kısmını kendisi üstlenir. Böylece, varlık 1000 kısım haz, 998 kısım acı hissederek işi tamamlar. İlk hareketteki duygusu 1000, ikinci hareketteki duygusu 998 ölçüdür. Ama kral bu kısıtlı ve tamamlanmış türden temel hareketleri seçmedi. Temel eylem türü olarak bir iş seçip varlığa onu tekrar tekrar yaptırdı.

Böylece, varlık önce A hareketini, sonra B hareketini yapıyordu. AB işi tamamlandığında, varlık yeniden A türü bir hareket, ardından da B türü bir hareket yapıyordu. Böylece, varlık AB, AB, AB diye yinelenen türde bir hareket yapıyordu.

Yaratık yalnız ve bu eylem de onun ilgilendiği tek eylem olsaydı, kral bu hareketlerin her birinde 2 kısım acıyı çekmeye devam ederdi. Kral rutini düzenli bir şekilde sürdürür, yaratık her A'daki 1000 hazzı ve her B'deki 998 acıyı hisse derdi.

Bu noktada, kralın başlattığı bu temel hareketlerden bir örnek verilmesi istenebilir. Ve biraz baskıcı da olsa, çok yerinde bir istek olur bu. Çünkü dünyada, her atomun hareketini tam olarak bilmesek de, atomların hareketlerinin niteliğini bilebiliriz. Böylesi bir durumda örnekleme tek olası gösterim şeklidir. Yine örnek olarak sözgelimi bir kristali ele alalım. Biliyoruz ki, kristalin şekliyle ilgili belli yasalar vardır ve onu ne kadar küçük parçalara ayırırsak ayıralım hep aynı biçimle karşılaşırız. Kristali oluşturan unsurları yapıdan ayırıp çıkaramayız, ama kristali oluşturmak için bu şekilde bir araya gelmeleri gerektiğini çıkarsamayla biliriz.

İşte, vadideki yaşam da öyleydi ki, ana özellikleri, açıklanan türdeki hareketlerin bir araya gelmesinden oluşuyordu. Değişiklikler ve ani dönüşümler vardı, ama genel ve egemen yaşam planı, haz veren ve acı veren hareketlerin sırasıyla birbirinin yerini almasıydı. Bu, kralın hesaba kata-

cağı ve bir araya gelme şeklini deęiřtirmedięi srece daha byk lekte ritmik sreler yaratma eęiliminde temel iřlemlerden oluřabilecek bir yařam planıydı. Ve ani deęiřiklikler zaman zaman tekrarlanan nitelikteydi; nk, vadideki herhangi bir rutin birden deęiřtięinde, dięer rutinlerin de benzer kořullar ortaya ıktıęında aynı Őekilde deęiřtięi grlyrdu. Bylece, kralın kurumlařtırdıęı temel hareket tipi, yukarıda tanımlandıęı gibi AB, AB kalıbındaydı. Ama bir deęiřiklięe yol aan, basit rutinleri deęiřtiren iki durum vardı.

Birincisi, bir tek varlık deęil, birok varlık vardı. İkinci olarak, kral, acı-ekme gcn zaman zaman serbest bırakmak istiyordu. Btn gcn ilk bařlattıęı ve anında kendisiyle baęlantılı hale gelen rutinleri devam ettirmeye harcamak istemiyordu.

Varlıkların yařamını ilk dzenlemeye bařladıęında, acı-ekme gcn bilinli olarak idareli kullanmadı, giriřtięi btn eylemlerde var gcn ortaya koydu. Bununla birlikte zaman zaman eskisiyle olduka baęlantısız yeni eylemlere giriřmeyi arzuladı ve bu nedenle, daha sonra grleceęi gibi, acı-ekme gcnn birazını geri ekti. Birok varlık vardı. Kral, her birinin eyleminin alıřılmıř bir hareket olmasını istedi. Bu Őekilde, o eyleme gvenebilir ve iřlemesine gvenebileceęi zmlenmiř bir sre olarak aklında tutabildi onu. Ama varlıkların rutinleri geliřtike, aralarında iliřkiler kuruldu ve sadece bir arada bulunmaları nedeniyle bile rutinin bařlangıtaki

niteliğinden farklı şeyler yaptılar. Bu hareketler çeşitli şekillerde iç içe geçtiler. Sonra bu rutinlerin çeşitli bileşimlerinden yararlanabilmek ya da onları değiştirmek için daha başka rutinler oluşturmak gerekti.

Bu birbiriyle bağlantılı rutinleri icat edebilmek için, kral aşağıdaki gibi bir yol tuttu.

İlk AB hareketinde yaratıkların hareketsizliğini 1000 haz ve 1000 acıya ayırarak, acının 2'sini kendi üstlendi. Böylece, yaratık 1000 haz ve 998 acı hissetti. İkinci AB hareketinde, varlığın hareketsizliğini bu kadar çok haz ve acıya ayırmadı. Bu ikinci hareketi 980 haz ve 980 acıya ayırdı, yani haz ve acı anları, ilk hareketin haz ve acılarından 20'ser eksikti.

Acının 2'sinin üstlenilmesi, 1000 hazla 998 acı hisseden varlık için o hareketi yapmaya değer kılıyorsa, kralın 1 acıyı üstlenmesinin de 500 hazla 499 acı hisseden varlık için o hareketi yapmaya değer kılacağı açıktır.

Ve farklı miktarlardaki hazlarla acılar için de benzer bir ilişki geçerlidir. Böylece, yaratığın 980 haz ve buna karşılık gelen miktarda acı hissetmesi için, 1000 haz ve buna karşılık gelen miktarda acı hissetmesi durumunda olduğu kadar acıyı üstlenmesi gerekmiyordu kralın.

Sonuç olarak, kral, yaratığın hareketsizliğini 980 haz ve 980 acıya ayırdığında, yaratığın harekete geçmesi için 2 kısım acı üstlenmesi gerekmiyordu. Daha az acıyı üstleniyor, acıya katlanma gücünün bir kısmını serbest bırakıyordu. 20 haz ve 20 acı duyulan anlarda, kral tam olarak, yara-

tığa bu hareketi yaptırmasına yetecek miktarda acıyı üstleniyordu.

Ve kralın yaptığı şey –daha sonra gelecek düzeltmelerle– budur. Kral, diğer rutinleri başlatmada, böylece serbest kalan acı-çekme gücünü kullanıyordu. AB, AB, AB rutininde her şeyden önce AB hareketi olacaktı. Sonra, ikinci AB hareketiyle birlikte kral (acı-çekme gücünün serbest kalmasıyla) CD, CD, CD rutininin ilk hareketi olan CD hareketini başlatıyordu. Böylece, ilk rutin diğer rutinlerle birlikte sürüp giderken eski rutinleri düzenleyen ve onların çeşitli şekillerdeki bileşimlerinden yararlanan yeni rutinler ortaya çıkıyordu.

CD rutininin haz kuvvetlerinin miktarı (aşağıda açıklanan düzeltmeyle) duygu cinsinden 20 olarak ölçülüyordu. Böylece, ilk A'nın haz kuvveti 1000, ikinci A'nın haz kuvveti 980, ilk C'nin (söz konusu düzeltmeye tabi olan) haz kuvveti 20 idi. Demek ki, İkinci A'nın haz kuvvetiyle birlikte C hareketinin toplam duygu miktarı (küçük bir düzeltmeyle) ilk A'nın duygu miktarına eşitti. Böylece, vadideki varlıkların eylemlerinin kendine has üç özelliği hemen hemen ortaya çıkmış oluyordu.

1. İçerdiği duygu miktarı sürekli azalan temel tipte bir AB, AB, AB rutini vardır.
2. AB, AB rutiniyle bağlantılı, AB, AB rutininde kaybolan duygunun yeniden ortaya çıktığı CD, CD, vs. rutinleri vardır.
3. AB hareketinin kendisinde bir duygu yitimi vardır. A ile bağlantılı duygu 1000, B ile bağlan-

tılı duygu 998'dir. Böylece, 2 kısım duygu yok olmuş gibidir. Bu iki kısım duygu, elbette, varlığın hareket etmesini sağlamak için kralın üstlendiği acıdır. Ama duygu bakış açısından ele alındığında, miktar azalıyor gibi görünmektedir. Yukarıda sözü edilen düzeltmeye bağlı olan bu miktar azalışı, alışılmış hareketin tamamı boyunca görülür.

Ve artık en son düzeltme dışında, kralın eylem kuramı tamamlanmıştır. Ayrıntılı açıklamayı bir ölçüde anlaşılabilir kılan bazı matematiksel güçlükler vardır. Bir kuramı genel olarak incelediğimizde, her şeyin kabaca nasıl birbirini tuttuğunu görmek isteriz; ama onu uygulamak niyetindeyse, sayısal ilişkilerin tam olarak bilinmesi yaşamsal bir değer kazanır.

Şu da belirtilmelidir ki, yukarıdaki rakamlar sadece örnek olarak verilmiştir. Gerçekte kralın üstlendiği acı oransal olarak daha azdır.

Aşağıdaki ayrıntılı açıklama, küçük sayısal miktarlardan söz etmektedir. Şimdilik atlanarak daha sonra bakmak için dönülmesi yerinde olabilir.

Ayrıntılı Açıklama

Şimdilik, yukarıda kullanılan sayıları kullanmaya devam ediyoruz. Kral, 20 hazla 20 acılık bir başka CD rutinini başlatmak için ikinci AB, AB rutininde acı-çekme gücünün yeterli bir miktarını serbest bıraktığında, bunun tamamını kullanmıyordu. Onun sadece haz ve acı kuvveti 16 duy-

guluk yeni bir rutin başlatmaya yeterli miktarını kullanıyordu. CD rutini 16 haz ve 16 acılık hareketlerden oluşuyordu.

İlk A'daki duygu 1000, ilk B'deki duygu 998'di ve 2 kayıp vardı. İkinci A'da bu 980'di ve ikinci A ile aynı anda başlayan C'de, beklendiği gibi 20 olmayıp 16 idi; böylece kayıp 4'tü. İkinci A, ilk A'dan 20 eksiktir. Bu 20'yi aradığımızda, 16'sını C'de buluruz. Ama 4'lük bir kayıp vardır.

Şimdi, dizi içerisindeki birbirini izleyen hareketlere bakacak olursak A'da 1000, B'de 998, A ve C birlikte olduğunda 996 duygu buluruz.

A ile B arasındaki kaybın nedeni zaten açıklanmıştır. Geriye B ile A + C arasındaki kaybın açıklanması kalıyor.

Kralın, AB rutininden ve onunla bağlantılı bütün rutinlerden acı-çekme gücünün bir kısmını geri aldığı ve böylece daha önce başlatmış olduğu faaliyetlerle hiçbir bağlantısı olmayan faaliyetler başlatabildiği daha önce söylenmişti; kral, vadi-deki varlıklara yaşam bahşetmeden önce onlara göre başlangıçta ne idiyse şimdi kendi faaliyetinin sonuçlarına göre kendisi de aynı durumdaydı. Ve kralın acı-çekme gücünü geri almasının sonucu olarak C'deki duygu miktarı 20 olmayıp daha azdı. Varlıkların duygularındaki bu 4'lük kayıp, kralın acı-çekme gücünün belli bir kısmını serbest bırakmasına karşılık geliyordu. Ve böylece süreç ilerledikçe, gücünün bir kısmı sürekli kendisine dönüyordu.

Aşağıdaki çizelgenin ilk satırındaki rakamlar AB, AB hareketindeki; ikinci satırındaki rakamlar

CD, CD hareketindeki duygu miktarını göstermektedir. Üçüncü satırdaki rakamlar, CD'ye benzer şekilde başlayan bir başka bağlantılı EF, EF rutinine ilişkindir. Dördüncü satırdaki rakamlar kralın üstlendiği acı miktarını; beşinci satır kralın serbest bıraktığı acı-çekme gücünü temsil etmektedir.

(1)	1000	998	998	978 $\frac{40}{1000}$	960	958 $\frac{80}{1000}$
	A	B	A	B	A	B
(2)			16	15 $\frac{998}{1000}$	15 $\frac{998}{1000}$	15 $\frac{658640}{1000000}$
			C	D	D	D
(3)					16	15 $\frac{998}{1000}$
					E	F
(4)	2		1 $\frac{992}{1000}$		1 $\frac{991}{1000}$	+ $\frac{360}{1000000}$
(5)	0		$\frac{8}{1000}$		$\frac{8}{1000}$	+ $\frac{640}{1000000}$

Başlangıç rutini ve bağlantılı rutinlerin ardışık aşamalarında varlığın hissettiği toplam duygu miktarı:

$$1000, 998, 996, 994\frac{680}{1000}, 991\frac{680}{1000},$$

şeklinde özetlenebilir.

Sonunda kralın üstlendiği acı, varlığın duyduğu hazza oranla o kadar küçük oluyordu ki, A ve B'deki duygular neredeyse eşitleniyordu. Böylece, ikinci A ve C'deki duygular bir arada hemen hemen B'deki duyguya eşit oluyordu. Ve yukarı-

da görüldüğü gibi, hızlı bir duygu azalması yerine, birçok birincil hareket ve bunlara bağlı rutinlerin yerine getirilmesinden sonradır ki, varlığın hissettiği şekilde bir duygu azalması görülüyordu. Böylece, daha önce söylendiği gibi;

1. Duygusu sürekli azalan bir rutin;
2. Duygusu A'daki kayba eşit olan bağlantılı rutinler;
3. Rutinin her adımında varlığın hissettiği sürekli bir duygu azalması vardı. Varlıkların bir sonraki adımda ve o adımla bağlantılı diğer adımlarda hissettiği duygu bir önceki adımda ölçülen duygudan azdı.

Altıncı Bölüm

Vadide cereyan eden olayların sıra ve önemlerine göre tarihi başka bir yerde aranmalıdır. Ama biz dönüp vadiye ve orada yaşayanlara bir göz atalım. Uzun bir zaman diliminden sonra onlara ne olduğuna bakalım.

Hoş ve güzel bir ülkedir burası. Toprakların büyük bir bölümü ekili dikilidir. Hiç savaş olmamaktadır – vadinin en uzak sınırları bile barış içindedir. Barbar bir ırkın hâlâ oturmakta olduğu uzak sınırlardan geçerek metropole yaklaştıkça gitgide daha kibar ve zarif insanların arasına geliriz. Metropolde binalar çok fazladır ve çok da büyüktürler. Kralın, yaşlı adamın müziğiyle ortaya çıktığını gördüğü saray da buradadır, ama başka bir yönetici oturmaktadır içinde.

Sarayın yakınında, kocaman bir avlunun iki yanında çok büyük iki bina bulunmaktadır. Bu iki bina arasındaki tuğladan küçük bir yapı dışında, sarayın yakınında başka bina bulunmamaktadır. Bu binalar vadideki en önemli iki meclisin toplantı salonudurlar. Sarayın sol tarafında yer alan binada, özel eğilimleri ya da uygunlukları nedeniyle, vadi sakinlerinin haz ve acılarını düzenleme görevi verilmiş en seçkin insanlar toplanıyordu. Bunlar, her vadi sakininin haz peşinde koşarken uymaları gereken kuralları şekillendiriyor ve vadi sakinlerinin aldıkları toplam hazzı artıracak, acıdan kaçınmalarını sağlayacak düzenlemeleri yapıyorlardı.

Sarayın sağ tarafındaki binada, en derin duyguların niteliğini araştıran ve yaratılışları nedeniyle ya da daha başka nedenlerden dolayı incelemeleri sırasında duyguların haz mı yoksa acı mı verdiğine dikkat etmeksizin onların miktarını ve hangi aralıklarla meydana çıktıklarını inceleyen kişiler toplanıyordu. Bunlar, vadinin tüm işbilir sakinlerinin iş kurallarını aldıkları düşünürlerdi. Bunlar, diğer mecliste alınan kararları hayata geçirmenin yol ve yöntemlerini tasarlıyorlardı. Çoğu kez, uyulması kesin gerekli kararname yayınlamıyorlardı ama diğer meclisin önerilerinin nasıl gerçekleştirileceğini her zaman gösterebiliyorlardı.

Güçlerini bu tavırlarından alıyorlardı. Kral haz ve acı duygularını belirli hareketlere bağlamış ve bunların her birini bir rutin haline getirmişti. Şimdi, vadinin yöneticileri de kralın kendisinin

bu rutinlerden yararlanarak istediđi sonuca ulaşabilmek için farklı bireylerin rutinlerini bir araya getirirken yaptığı gibi yapıyorlardı. Tek tek bireylerin rutinleri incelenip sınıflandırılıyor ve herhangi bir iş yapılması gerektiğinde rutinleri uygun olan bireyler seçilerek istenilen noktaya getiriliyorlardı. Şimdi, bunu gerçekleştirmek için farklı rutinlerin çok dikkatli bir şekilde incelenmesi ve ayrıca hangi aşamada olduklarının iyi bilinmesi gerekiyordu. Çünkü, rutini hemen hemen sonuna yaklaşmış bir bireyi yeni başlamakta olan bir çalışmaya getirmenin bir yararı yoktu. Bu yüzden, bir bireyin hissettiđi hazzın ya da acının miktarının ölçülmesi için en hassas aygıtlar ve işlemler tasarlanıyor ve bütün rutinler dikkatli bir şekilde sınıflandırılıyordu. Ama en iyisi, devletin yapısını ve sorunların en önemlisi kabul edilen haz ve acı sorunlarını düzenli bir şekilde incelemek olacak.

Vadi sakinleri, haz peşinde olduklarını ve acıdan kaçındıklarını, en büyük amaçlarının ise hayatı daha zevkli bir hale getirmek olduğunu biliyorlardı. İki yola başvuruluyordu; acıya yol açan nedenleri uzaklaştırmak ve haz sağlayacak nedenler bulmak.

Acı ve haz nedenleri derken, kralın hareketsizliklerini böldüğü, birbirine eşit ve zıt kuvvetlerdeki haz ve acı duygularıyla ilişkilendirdiđi nesnelere kastediyorlardı.

Ama bu konuda oldukça hatalıydılar, çünkü eşya konusunda durum, hareketsizliklerini kralın acı ve haz şeklinde ikiye böldüğü eylemlerdeki

gibi değildi. Sözgelimi, vadinin birçok yerinde, üzeri tuhaf ve çapraşık çizgi ve işaretlerle dolu tuhaf türde kabuklar bulunuyordu. Şimdi kral vadi sakinlerinin bu kabuklar karşısındaki kayıtsızlığını iki ayrı ana bölmüştü; biri, kabuk üzerindeki renklerin eğilip bükülerek birbirlerinin içine girmelerinin krokisini çizmekle ilişkilendirilmiş acı anı; diğeri, eğilip bükülmelerin ve iç içe girişlerin anlamı çözüldüğünde kabuğu seyretmekten duyulan haz anı. Vadi sakinleri anlamı çözülmemiş durumdayken kabuğu acı veren nesne, anlam açığa çıktıktan sonra da haz veren nesne olarak adlandırma alışkanlığında dılar. Ve her kimin elinden gelirse, olabildiğince çok sayıda anlamı çözülmüş kabuk edinip onları seyrederek bir haz dalgası yaşardı.

Şimdi, ilk çağlarda kabukların anlamını çözmüş ya da benzer türde bir iş yapmış olanlar o işi yapmaya zorlanmışlardı; bunlar, yaşamlarındaki bütün hazzı ellerinden alan efendilerinin isteklerine bağlı olarak yaşayan kölelerdi. Ama ilk çağlarda büyük bir tehlike baş gösterdi: Bütün hazları efendilerince ellerinden alınan büyük köle kitleleri hareketsizliğe gömüldüler; vadi sanki duygusuzluğa gömülüyor gibiydi.

O zaman zevk içinde yaşayan vadi sakinlerini büyük bir korku sarmıştı; en sonunda artık köle olmaması gerektiğine karar verdiler. Ama her vadi sakini bir başkası için çalışırken, bu çalışmanın girilen zahmete değmesi gerekiyordu.

Bu şekilde, haz nesnesi denilen şeylerin haz-verme gücünde önemli bir azalma meydana geldi. Çün-

kü, birisi bu kabukların anlamını çözme zahmetine girdiğinde, bu işi yapmak için çektiği acının büyük bir bölümü, hatta neredeyse tümü, onu bu işi yapmaya sevk eden hazzı dengelemeye gidiyordu. Bu yüzden, kabuk bir başkasına devredildiğinde, onda pek fazla haz kalmamış olurdu; çünkü vadinin yasası gereği, acıyla haz birbirine eşitti ve anlamı çözen kişi genellikle pek fazla acı çekmediğinden alınacak haz da fazla değildi. Gerçekten de, bu sıralarda daha güçlü kişilerin evlerini hoş giden türden eşyalarla doldurmaları moda olmaktan bir ölçüde çıkmış ve “İnsanın kendi kabuğunun anlamını kendisinin çözmesi daha iyidir” sözü bir darbimesel haline gelmişti. Şimdi, vadi sakinlerinin bazılarının kabukların anlamını kendi yerlerine başkalarına tamamen veya kısmen çözdürmeleri ve kabukta herhangi bir haz kalmış olması tuhaf görülebilir. Ama bazı kişilerin bu gücü, kralın genel faaliyet tarzına bağlıydı. Çünkü, onların her birinin yaşamlarındaki sayısız konunun acı farkını üstlenerek, kral, yaşamı (genellikle) her biri için zevkli hale getiriyor ve her biri, bir zevk kaynağı olan kendi yaşamını korumaya çalışıyordu. Ve bazı güçlü kişiler, kendileri için çalışmadıkları sürece, bazı insanları yaşamlarını devam ettirme araçlarından yoksun bırakma gücüne sahiptiler. Sonuç olarak, eşyaların bir haz fazlasına sahip olan daha güçlü kişilerce elde edilmesi olanaklıydı. Ama vadideki yaşamı haz ve acı açısından inceleyen yetkililer güçlülerle güçsüzler arasındaki bu ilişkide yatan tehlikeyi gördüler. Çünkü nüfus

arttıkça güç gitgide daha az sayıda kişinin elinde yoğunlaşıyordu ve genel olarak insanlar zevkli eylemleri kendilerinden güçlülere bırakarak, daha çok, acı veren eylemleri yapmaya itiliyorlardı. Ve zaman zaman akil adamlar meclisi meseleyi düzenlemeden önce, kalabalık kitleler hareketsizlik durumuna geçiyorlardı. Bu yüzden, vadi sakinlerinden daha güçlü olanların faaliyetini sınırlayan birçok yasa çıkarıldı; elbette daha güçlü sakinler bu yasaları kendileri şekillendirmeye hazırıldı ve seve seve bu yasalara uymaya da, çünkü, vadi sakinlerinin bir bölümünün hareketsizliğe gömüldüğünün görmekten hoşlanmıyorlardı.

Ama sadece bu bakımdan değil, daha birçok bakımdan akil adamlar yaşamı hoşlanılır kılmak için vadideki işleri düzenlediler. Şiddet ve aldatma yoluyla, rızası olmadan bir başkasını hazdan yoksun bırakanlara karşı sert yasalar vardı. Hareketsizlik durumunu savuşturmak için ellerinden geleni yaptılar. Ama özellikle bir konuda çok dikkatli ve ihtiyatlıydılar. Tümüyle toplumdan sökülüp atılabilecek sorun, huzursuzluk ve acı kaynaklarına karşı toplumu korumak gerekiyordu. Rahat standardını düşürme eğiliminde olan her şey dikkatle ortadan kaldırıldı. Düzensizlikler elden geldiğince azaltıldı ve bir konuda büyük bir adım atıldı. Akil adamlar meclisinde şiddetle karşı çıkılmış olsa da, bu girişim sonunda yasalaştı.

Doğuştan şifa bulmaz bir hastalığı veya önemli bir sakatlığı olan ya da zayıflığı yüzünden vadide

hazdan çok acıya neden olacak gibi görünen bütün çocuklar derhal yok ediliyordu. Bu işlemin vadi sakinleri gözündeki değeri çok büyüktü. çünkü göz zevklerini bozan çirkinliklerden ve bu yasanın çıkmasından itibaren hastalara bakmak gibi zahmetli bir işten büyük ölçüde kurtulmuşlardı.

Çocukların acısız bir ölümle ortadan kaldırılması taleplerini karara bağlamak gibi önemli bir görev, çocukları için böyle bir hizmet isteyen bireylerle kişisel tanışıklık kurarak taraflı davranmasınlar diye vadinin herhangi bir bölgesinde ancak çok kısa sürelerle oturan bir müfettişler ordusuna vermişti.

Yedinci Bölüm

Diğer akıl adamların toplandığı ikinci büyük binaya gelince, –vadinin manevî gelişiminin öncelikli olması nedeniyle –zihinsel gelişim denilen şeyi tanımlamak yerinde olacaktır. Vadideki düşüncülerin düşünceleri aşağıdaki gibi bir yol izlemişti.

Başlangıçta çeşitli tahmin ve fanteziler dışında hiçbir net fikirleri yoktu. Sonunda –vadinin merkezine doğru olan eğilim gibi– bazı genel eğilimleri kavradılar ve daha önce kendilerine şaşırtıcı gelen birçok eğilimi açıkladılar. Ve bu büyük keşiften aldıkları güçle onları gittikçe daha derinlemesine incelediler. Ve kralın hayat verdiği ve aksini arzulamadıkça genel bir kural haline

getirdiđi vadinin merkezine dođru yönelme gibi birçok özel eğilim buldular. Ve en basit rutinleri ayırmayı neredeyse başardılar ve kralın maksadını hemen hemen anlayabildiler.

Bir A hareketini bir B hareketinin izlediđini gördüler. Ve bunlardan birinin haz, diđerinin acı verici olmasını dikkate almadan bu hareketlerdeki duygu miktarlarını ölçtüler. Ve bir sonraki hareket çiftini, yani yinelenen A ve B hareketini ele aldılar ve bunlardaki duygu miktarlarını ölçtüler ve duygu miktarının gitgide düşmekte olduğunu buldular. Ve başlangıçta, duygunun yavaş yavaş azalarak sona ereceđini düşündüler; ama daha sonra, duygu bakımından azalan A B rutini yöresinde daha başka eylemlerin başladığını fark ettiler.

Şimdi, bu diđer hareketler, acı-çekme gücünü A B rutininden yukarıda anlatıldıđı gibi serbest bırakan kral tarafından başlatılmıştı elbette. Ama kralın bu faaliyeti, hatta kralın kendisi hakkında hiçbir şey bilmeden varılan sonuç şöyleydi: Duygu kendini nakleder. Eğer A B rutininde devam etmezse, devam etmeyen bu kısım diđer rutinelere C D, E F, vs.'ye geçer.

Sonra dikkatle ölçtüler ve A B rutini sönerken ortaya çıkan rutinlerin, duygu bakımından A B, A B rutinindeki kayba eşit olduğunu ölçebildikleri oranda buldular. Ve bundan duygu miktarının sabit olduđu sonucuna vardılar. Buna yaşama gücü adını verdiler ve kendini nakletmesi ve her nerede görülürse görülsün toplam miktarının başlangıçtaki miktara eşit olması gerekti-

ğini söylediler. Ama bir süre sonra, daha hassas ölçümler ve daha sabırlı düşünceler sonucunda duygunun bir kısmının hâlâ açıklanamamış olduğunu gördüler.

A, B; A, B; A, B hareketlerinden oluşan bir rutin düşünün. Herhangi bir A B hareket çiftini zahmete değer kılmak için kral acımın belirli bir kısmını üstleniyordu. Daha önce kullandığımız rakamları kullanacak olursak, A'da 1000 haz var idiyse B'de sadece 998 acı oluyordu. Böylece, A ve B hareketlerindeki duygu miktarları birbirine eşit değildi. Duygunun bir kısmı gitmişti ve duygunun şu anda dikkate aldığımız kısmı –A'daki duyguyla B'deki duygu arasındaki farka eşit olan kısım– daha başka rutinler başlatmaya gitmemişti. Bu kayıp, rutin içindeki ilk A B hareketiyle A ve B hareketlerinden oluşan ikinci A B hareketindeki duygu farkını açıkladıkları gibi açıklanamazdı. Diğer rutinlerdeki duygu kazanımıyla dengelenen bir duygu kaybı vardı.

Ama bunun dışında ilaveten bir kayıp daha vardı. Bildikleri hiçbir rutinde geri kazanılmayan bir miktar duygu yok olup gidiyordu.

Aslında duygunun tamamen öldüğü ve B hareketindeki duygu miktarının A hareketinden az olduğu görüntüsünü yaratan, bir kısmının kral tarafından üstlenilmesi idi. Ama vadi sakinlerinin –hiç değilse akıl olanlarının– duygunun yok edilemeyeceğine ya da azaltılamayacağına inançları tamdı. Bu yüzden, duygunun bir daha asla yeniden ortaya çıkmadığı ve kendilerini etkileyemediği bir biçime girdiği sonucuna var-

dılar. Onun varlığını hâlâ sürdürdüğünü, ama bir daha geri kazanılamayacak tarzda vadi sakinlerinin hayatından çıkararak vadiye gitmiş olduğunu tasarlıyorlardı.

Bizim kullandığımız rakamlar ve verdiğimiz basit örnekler kullanıldığında, bu akıl yürütme çok doğruymuş gibi görülür. Ama gerçekte, vadideki işlerin durumu o kadar karmaşık, kralın tek tek her harekette üstlendiği acı o kadar küçüktü ki, bu sonuca ulaşmış olmak hiç de sıradan bir araştırma gücüne işaret etmiyordu.

Bu araştırmacıların vadide verdikleri adlardan söz etmek ilginç olacaktır. Haz veren A hareketinin yapılmasıyla varlığın daha fazla canlılık kazandığını söylüyorlardı. Acı veren B hareketinin tamamlanmasıyla da varlığın avantajlı bir duruma geçtiğini söylüyorlardı. Avantaj terimini kullanıyorlardı, çünkü varlık, acı veren B hareketini tamamladığında, haz veren A hareketine yeniden başlamaya hazır oluyordu. Ve hareketin bu bölümünde varlık daha fazla canlılık gösteriyordu. Ve şimdi her ne kadar daha canlı ve daha avantajlı hareketler birbirini izliyor ve her ne kadar bir varlığın bir hareketindeki toplam duygu miktarı bir sonraki hareketindeki duygu miktarına neredeyse eşit oluyorsa da, yine de –itiraf etmeleri gerekirdi ki– tam bir eşitlik yoktu. Bir miktar duygu, varlıkların onu hissettikleri alandan kesinlikle gitmişti.

Bu gitmiş olan duygunun, gerçekte, kralın tüm yaşamın sürmesini sağlayan acı-çekme gücüne gitmiş olduğunu biz anlıyoruz.

Ama onlar bu konuda hiçbir şey bilmiyor ve çok farklı bir sonuca varıyorlardı. Şöyle diyorlardı: “Eğer duygunun bir kısmı sürekli olarak vadi sakinlerinin yaşamlarından çıkıp gidiyorsa – durum böyleyse, duygu yok edilemiyor olsa da, bizim için kesinlikle kaybolmuş demektir.”

Ve sonra şöyle düşündüler: “Duygu miktarı her zaman kesinlikle aynı olması gerektiğine göre, bir kısmı hissedemediğimiz bir biçime gidiyorsa, geride kalan ve bizim hissettiğimiz kısmı sürekli azalıyor olmalı.”

Bu yüzden, vadideki duygu miktarının sürekli olarak azalmakta olduğu sonucuna vardılar. Gitgide daha az hissediliyordu. Gösterişli bir kesinlikle hesapladıkları bir sürenin sonunda, bütün duygu vadi sakinlerini terk ederek geri kazanılması olanaksız bir biçime dönüşecek ve vadi-deki bütün varlıklar hareketsizliğe gömülecekti. Böylece, araştırmalarının sonunda, bütün yaşamın sürekli sebebi olan kralın faaliyetine gelip dayandıklarında, bu faaliyeti, yaşamın derece derece yok olması olarak algıladılar.

İki meclis binası arasındaki küçük binanın ne amaçla kullanıldığını açıklamak kalıyor geriye. Şimdi, kral hazla acıyı vadi sakinlerinin yapacakları farklı hareketlere bağlarken, bu hareketlerin olası sıralanmasında haz veren hareketin önce yapılmasını sağlamak zorundaydı. Ve sonra bükülmüş ışınlar sayesinde varlıkların, haz veren hareketin devamı olan acı veren hareketi yapmalarını sağlıyordu; bu iki hareket bir arada kralın tasarımıyla toplam hareketi oluştur-

yordu. Ama hareketlerin bu sıralanışı garanti değildi. Varlıklar, haz veren hareketi yapıp acı vereni yapmadan bırakma eğilimindeydiler.

Yaşamlarını kesin olarak ilgilendiren şeylerde kral acı veren hareketin acısını tekrar tekrar üstlenerek varlıkların sürekli olarak o hareketi yapmalarını sağlıyordu; çünkü, haz veren hareketi yaptıklarında, acı veren hareketin acısının kendileri tarafından ya da onlar için üstlenilmesine kadar bir uyusukluk durumuna giriyorlardı. Şimdi, eğer zevkli kısmını yapıp zahmetli kısmını bıraktıkları hareket hayatlarını devam ettirmeleri açısından önemliyse, kral tekrar tekrar acıyı üstlenerek varlıkların yapmaktan kaçındıkları zahmetli hareketi avantajlı bir duruma dönüştürüp, zevkli bir hareketle rutine yeniden başlamalarını sağlıyordu. Ve çoğu kez rutine böyle yeniden başladıklarında zahmetli hareketteki acıyı kendileri üstleniyorlardı. Ama defalarca yardım ettikten sonra kral birçoğunun hareketsiz kalmalarına izin vermek zorunda kalıyordu; bir başka deyişle, hareketin zahmetli kısmı yapılmadan kalıyordu.

Küçük bina şimdi yeni hazlar arayan araştırmacıların toplantı binası ya da araştırma dairesiydi. Ve yeni hazlar ile aşağıdaki türden bir şeyleri kastediyorlardı. Yaşamlarının ana rutinlerini oluşturan keyifli ve zahmetli hareketlerde keyifli olanı yapıp zahmetli olanı yapmamak güvenli değildi, çünkü bu onları yavaş yavaş hareketsizliğe sürüklerdi. Ama ana rutinlerin yanı sıra kralın onlar için tesis ettiği birçok rutin vardı.

Ve bu ikinci dereceden rutinleri oluşturan hareketlerin keyifli kısımları yapıldığında, bunun ardından yaşamlarının ana akıntısında bir yavaşlama eğilimi gözlemlenmiyordu; sadece daha çok haz alıyorlardı. Elbette zahmetli hareketin acısının üstlenilmesi gerekiyordu, ama bunun üstlenilmesini krala bırakmıyorlardı.

Çok uzun zaman önce, kral kendisiyle iletişim kuran bir vadi sakini aracılığıyla, vadi sakinlerinin bir hareketin acı veren kısmına dokunmadan sadece haz veren kısımlarını yapmamalarını istemişti. Ama şimdi bu mesajla ilgili hiçbir şey anımsanmıyordu ve küçük bina haz veren hareketleri araştırmak için bir toplantı binası ya da araştırma dairesi olarak inşa edilmişti. Burada bütün olası yeni hareketler tartışılıyordu. Ve bu hareketlerdeki keyifli kısımların hangi noktaya kadar keyifli oldukları, ne ölçüde keyifli oldukları tanımlanarak elde edilen bilgi bütün ülkeye ilan ediliyordu.

Sekizinci Bölüm

Bu iki önemli binanın dışında, metropolde, çeşitli amaçlara tahsis edilmiş daha birçok kamu binası vardı. Ve bunların en önemlilerinden bazıları gençlerin eğitime tahsis edilmiş kolejlerdi.

Uygulamalı duygular kolejinde, dış görünüşü itibarıyla arkadaşları kadar becerikli olmakla birlikte, gerçekte hepsinden geri bir öğrenci vardı. Arkadaşlarının anladığı tüm öğretileri mekanik

bir şekilde öğreniyor, bir duygunun diğerine nasıl yol açtığını görünüşte açıklayabiliyordu. Ama esasında hiçbir şeyden zerrece anlamıyordu. Başkalarında bulunan sebep sonuç duygusundan yoksundu. Bu konuda vereceğimiz aşağıdaki örnek bunu göstermeye yeterlidir.

Kral, vadi sakinlerinin metropolden çok fazla uzaklaşmalarını önlemek için, onların hareketlerini sıkı sıkıya gözetim altında tutuyor ve metropol yönündeki her çabadan düzenli bir şekilde acının bir kısmını kendi üzerine alırken, onları metropolden uzaklaştıracak hareketlerden hiç acı üstlenmiyordu. Herhangi bir nedenle metropolden uzaklara gidilmesi gerekiyorsa, varlıkların bu hareketlerinin zahmetlerine değmesine yetecek kadar acıyı kral üstleniyordu. Ama diğer bütün koşullar eşit olduğunda, metropole doğru gitmek keyifli bir şeydi. Kral bunu genel bir eğilim yapmıştı; çünkü böyle olmasaydı, dikkatlerini çeken ilk şeyle yoldan çıkan varlıklar vadinin sınırlarına doğru sürüklenerek istedikleri yoğun yaşamın ortaya çıktığı yerden uzaklaşır ve hem başkaları hem de kendileri için yok olurlardı. Metropole doğru hareketi genel olarak keyifli kılarak, kral, varlıkları bir arada tutabiliyor ve herhangi bir özel nedenle metropolden uzaklaşmasını daha zevkli kıldığı kişi dışında onların her birinin bu yöne yöneleceğini biliyordu.

Yukarıda söylendiği gibi, bu genel eğilim vadi sakinlerince gözlemlenmişti ve her bireyin metropole doğru yöneldiğini, metropole gelmelerini sadece çok kuvvetli yerel çıkarların veya metropol

ya da yakınındaki uygun yerlerin daha önceden işgal edilmiş olmasının engellediğini çok iyi biliyorlardı. Eğer metropolde herhangi bir mevki boşalacak olursa, hemen yakın çevreden dolduruluyordu, çünkü herkes bu yönde bir eğilimin baskısını hissediyordu.

Artık çok uzun bir zamandan beri vadideki okumuş insanlar, bunun vadinin en önemli yasalarından biri olduğunu biliyorlardı. Ve uygulamalı duygular kolejindeki öğrenciler bu yasanın doğru bir yasa olduğunu hissediyor, ondan çıkarılan her sonucun doğruluğunun su götürmez olduğuna yürekten inanıyorlardı. Ama sözünü ettiğimiz öğrenci bu yasa konusunda aynı rahat duyguları beslemiyor, yasanın mutlak doğruluğunu yüreğinde hissetmiyordu.

Bir gün, kolej müdürü, okulun önde gelen –okulu neredeyse bitirmiş ve kısa bir süre sonra vadideki yerlerini alacak olan– öğrencileriyle konuşuyordu, konuşmasının bir yerinde, metropolden uzaklaşanların da metropole doğru gidenler kadar metropol tarafından çekildiğini söyleyiverdi.

“Peki, neden uzaklaşıyorlar o zaman?” diye sordu, uzun bir sürede büyük bir çaba ve ezber kuvvetiyle güç bela üst sınıfa gelebilmiş geri öğrenci. Her zamanki sakınlı tavrını sürdürmeyi ve daha önce verilmiş olduğunu duyduğu yanıtlarla belleğini yenilemek için sadece daha önce sorulduğunu duyduğu soruları sormak alışkanlığını unutmuştu.

Profesör bu aptalca soruya kaşlarını çattı. “Sana varlık, genel çekim yasası uyarınca metropole

dođru çekilirken,” diye yanıtladı, “aynı anda daha güçlü bir başka sebeple de metropolden uzaklara dođru gidebilir. Onun uzaklara gidebilmesi, uzaklaşmasına yol açan geçici sebebin metropole dođru çekilmesini sağlayan sürekli kuvvetten daha güçlü olduğunu gösterir.”

Öđrenci, açıklamaya minnettar kaldığını söyledi. “Fakat...”

“Evet?” dedi profesör.

“Varlığın metropole dođru çekilmekte olduğunu varsaymak için gösterdiğiniz tek neden onun metropole dođru hareket ediyor olması. Onun metropole gitmediđi bir zamanda, metropole dođru gitmekten zevk alacağını niçin söylemiş olduğunuzu anlamıyorum.”

“Ama biz biliyoruz,” dedi profesör.

“Hayır, bilmiyorsunuz,” dedi öğrenci, “sadece varsayıyorsunuz; çünkü o kadar çok defa bunun böyle olduğunu görüyorsunuz ki, her zaman böyle olduğunu varsayıyorsunuz. Uygur bir insanın evine saldıran bir vahşi gibisiniz. Vahşi pencereden girmeye kalkışır, uygur adam onu orada karşılar; kapıyı dener, uygur adam onu kapıda karşılar; vahşi yeniden pencereye gider ve uygur adamı yine orada bulur. Ve evde iki kiři olduđu sonucuna varır; ve bir süre sonra, eve girmek için ne kadar yol denerse evde o kadar adam olduđu sonucunu çıkarır.”

Öđrenci böyle konuşurken kendini kaybetmişti; iyi bir örnek olmasına karşın, aceleyle yapılan vahşiyile karşılaştırma profesörü gücendirmişti; bunun üzerine profesör şöyle dedi:

“Metropole doğru çekim yasasının evrensel olduğuna ve herkesi etkilediğine inanmıyor musunuz?”

“İnanmak elimden gelmiyor,” dedi öğrenci.

“O zaman, onu hissedeceğiniz bir yere gitmelisiniz,” dedi profesör. “Yarın, vadinin en uzak sınırına gidecek ve bu kafayı değiştirene kadar orada kalacaksınız.”

Profesör bunu üstün ve kibar bir tavırla söylemişti. Ama bu şekilde sürgün edilmek bir öğrencinin gelecek umutlarına indirilen müthiş bir darbeydi. Yine de profesörün bunu yapmaya yasal olarak hakkı vardı ve öğrenci bunu biliyordu. O, bütün kolej yaşamı boyunca bu tehlikeden kaçınmıştı, ama şimdi bütün ezici etkileriyle, tehlike, kapısını çalmıştı. Çünkü, uzun zamandan beri vadide kralla ilgili öğretiler vardı ve bunların doğruluğunu hissetmeyen ve şimdi kral hakkındaki bütün düşüncelerin yanlışlığı ortaya çıkmışken yasalara inanç konusundaki düzenlemeleri sert bulan herkesi şiddetle cezalandırmışlardı. Okumuş sınıf bir rahipler kastıydı ve her kim, bilinen yasalardan herhangi birini reddederek karışıklık ve sorun çıkarma tehdidinde bulunduyorsa, cahil halkı onları tanımamaya ve inkar etmeye kışkırttıysa, çok şiddetli cezalara çarptırılmıştı. Bu öğrencinin yaptığı hata o kadar önemli değildi, çünkü aptallığına gülüp geçecek iyi eğitilmiş insanların huzurunda işemişti bu suç. Ama, haddini aşarak kolej müdürüne hakaret etmişti, bu yüzden de verilen cezayı herkes hafif ve adil buldu. Ama öğrenci tamamen yanlış da değildi. Çünkü, kral (birinin metropol-

den uzaklara gitmesini istediğinde) onun oraya gitmek için harcadığı çabanın her zamanki gibi bir bölümünü ve aynı zamanda da metropolden uzaklaşmanın verdiği acının daha büyük bir bölümünü üstleniyor değildi. Hayır, katiyen böyle değildi. Kral bir varlığın metropolden uzaklaşmasını murat ettiğinde, eskiden olduğu gibi, vadedeki her varlığın tabii olduğu –yani herhangi bir yöndeki harekette acıyla hazzın birbirine eşit olduğu– koşullarda onu yeniden hareket ettirir ve kentten uzaklaşmanın içerdiği acının bir kısmını kendisi alırdı.

Metropolden uzaklaştırıldığında, öğrenci nerede hata yaptığını içtenlikle anlamaya çalıştı. Sürgün edildiği yer, vadinin sınırında, tarımla uğraşan, ilkel ve barışçı bir kavmin yaşadığı bir yerdi. Bölgenin sakin, tekdüze yaşamında bütün hayatı üzerine düşündü, ama yüreğinde hiçbir farklı duygu ortaya çıkmadı. Ve böylesine düşüncelere gömülmüşken, vahşilerin yaşam tarzını kabullendi ve onların yaptıklarını yaptı. Zihnini meşgul eden sorunlardan kurtulduğunda, büyük bir şaşkınlıkla onların yanında kendini evindeymiş gibi hissetmeye başladığını gördü. Onların zevklerini paylaşıyor gibiydi. Gerçekte, yanlışlıkla koleje kabul edilmiş bir vahşi olduğu sonucuna vardı. Bu sonuca vardıktan sonra çevresindeki hayata canı gönülden katıldı. Zamanla, kaba saba, kültürsüz insanların güvenlerini kazandı; onunla çekinmeden konuşuyorlardı.

Birçok ilginç söylenece kuşaktan kuşağa aktarılmıştı. Bunlardan bazıları, kralın çocuklarla yü-

rüyüp konuşarak onları harekete geçirdiği zamanlardan kalmaydı. Bazılarıysa, aralarından birine kralın ışınlarından birazını verdiği ve böylece bu şahsın başkalarının hareketlerindeki acıyı azaltma ve onları faal duruma geçirebilme gücüne sahip olduğu zamanlardan kalmaydı. Tüm bu söylenceleri sürgün öğrenciye anlattılar. Onların inançları böyleydi. Üzerlerinde bir güç olduğuna inanıyor ve bu güç olarak kralı tanıyorlardı; ama bu gücün onları nasıl harekete geçirdiğini bilmiyorlardı. Yine de, bununla haz ve acı arasında bir şekilde bir bağ kuruyorlardı. Haz aldıklarında bunun ona acı verdiğini, gerçekte olduğu şekilde değilse de, biliyorlardı. Onlar, sadece haz aldıklarını görmenin krala acı verdiğini biliyorlardı. Bundan başka, kralın canını çok sıkacak olurlarsa, bütün hazzı alarak kendilerine yalnızca acıyı bırakacağını da düşünüyorlardı.

Öğrenci onların inançlarında açıkça bazı hatalar, bazı çelişkiler gördü. Sözgelimi, varlıkların yalnızca haz peşinde olduklarını ve hazzın acıya eşit olması durumunda hareketsiz kalarak yavaş yavaş yok olduklarını biliyordu. Bu yüzden, gücün, düşündükleri gibi davranacağından kaygılanmaya gerek yoktu. Ama, onların haz almalarının bu güce acı verdiği fikri ona çarpıcı geldi. Hayattan çıkardıkları sonuçları beğenmedi, çünkü, bilinçsiz de olsa, oldukça neşe içermesine karşılık esas olarak çok iç karartıcıydılar. Bilimsel bir gerçek olarak duygularda sürekli bir azalmanın olduğunu biliyordu; ayrıca, vadideki var-

lıkların sadece hazzı acısından fazla olan hareketleri yaptığını bildiğinden, her ne kadar haz da acı da birlikte yok oluyorsa da, acının daha hızlı bir şekilde yok olmakta olduğu sonucuna vardı. Şimdi, yok olmadığına, sadece vadi sakinlerinin algı alanlarından çıktığına göre, bundan duygunun başka bir varlığa gitmiş olması gerektiği sonucu çıkıyordu. Duygu yok olmuyor, ancak, varlıklar artık onu sezemiyorlardı. O zaman öğrenci, acı farkını üstlenerek yaşamı bizim için zevkli kılan –bu basit insanların gücünü anlattıkları– bir varlık var mı, diye kendi kendine sordu. Bizim zevklerimiz ona acı verdiği sözlerinin anlamı bu mu? Bizim zevk almamızın ona acı vermesi, yoksa hakikatin –yani kuşaktan kuşağa bu şekilde aktarılan, onun acıyı üstlenerek bizim zevk almamızı sağlaması hakikatinin– tersinden okunuşu mu?

Düşünceleri bu noktaya geldiğinde, içinde vadinin eski inançlarının tartışıldığı kitaplarından birini anımsadı. Bu kitap, sürgüne gelirken tesadüfen yanında getirdiği kitaplardan biriydi. Akşam, kitabı alıp incelemeye koyuldu. Ve kitabın sonlarına doğru bir dipnotta şunları okudu:

“Varlıkların iyiliğini düşünerek vadiyi şekillendiren bir gücün varlığı açıkça çürütülmüştür. Birincisi, vadideki ıstırabın miktarıyla. İkincisi, yaşam türlerinin azlığıyla ve –tamamen farklı tür ve araçların kullanılmasıyla daha kolayca ulaşılabilecek– farklı sonuçlara ulaşabilmek için bir planın sürekli değiştirilmesiyle. Üçüncü olarak da, uygarlaşmamış kabilelerin söylenceleri

dışında böyle bir gücün varlığını kanıtlayan göstergelerin yokluğuyla.”

Öğrenci bunları okuduğunda, ayağa kalkıp odasını arşınlamaya başladı. Çünkü, açıkça görüyordu ki, varlığın gücü eğer acının üstlenilen kısmında yatıyorsa, bu savların birincisinin hiçbir geçerliliği kalmıyordu. Vadide acının mevcudiyeti, bu gücün, acının tamamını değil sadece bir kısmını aldığını kanıtlıyordu. İkinci sava gelince, acıyı üstlenerek vadi sakinlerini var eden varlığın, eylemlerinde tasarrufa gittiği anlaşılıyordu – amaçlarını gerçekleştirmek için mümkün olan en az harcamayı seçiyordu.

Öğrenci, böylesi düşünceler içerisinde, dışarı çıktı.

Şimdi, kralın bir şekilde öğrenciyle iletişim kurmamış olması şaşırtıcı bulunabilir, çünkü kral, ışınları sayesinde onun zihninden geçen her şeyden haberdardı. Ama kral, her ne zaman kendini vadidekilerden birine gösterecek olsa, o andaki etkisi iyi bile olsa, bu ortaya çıkışın ilerleyen zamanla felakete yol açtığını defalarca görmüştü. Çünkü, üzerinde çalıştığı ve varlıkları yönelttiği amaç, onlardan hiçbirinin anlayamayacağı ya da kavrayamayacağı kadar büyüktü. Ve vadideki varlıklar kralla iletişim kuramaz, onun nihai amacını bildiklerini düşünmeye başlıyorlardı hemen. Kralla iletişim kurmuş olmaktan aldıkları onayla birtakım garip fikirlere öylesine sıkı sıkıya inanıyorlardı ki, en saçma fikirleri bile kafalarından tamamen söküp atmak çok uzun bir zaman alıyordu.

Bu yüzden, öğrenci açık havaya çıktığında, yıldızlardan başka bir şey görmedi, rüzgârdan başka bir şey işitmedi. Yolu o kadar iyi biliyordu ki, karanlıkta hiç tökezlemeden hızla yürüdü. Bir parıltı gördüğünde, henüz pek fazla yol almamıştı. Ay mı doğuyor, diye düşündü. Ama ışığı geçerek onu ardında bırakmış olduğunu gördü. Ayı böyle geçemezdi. Işığa doğru yürüdü ve yanına yaklaşınca, bu parıltı ona ışıktan yapılmış ince uzun bir asa gibi gözükte. Ona elini sürdü, bir şey hissetmediyse de onu eline alabiliyordu; ince ışını eline alıp yürüdü.

Henüz çok fazla yürümemişti ki, yolu üzerinde yatmakta olan bir şeye rastladı. Eğilip eliyle yokladığında bunun vadi sakinlerinden biri olduğunu anladı. “Yorgunluktan bitkin düşmüş,” diye düşündü, “acaba ona yardım edebilir miyim?” Etrafına bakınmak için doğruldu ve elinde tuttuğu ışın demetini yere kapaklanmış bedene değdirerek, “Keşke kendiliğinden ayağa kalksa,” diye düşündü. Bu istek aklından geçtikten çok kısa bir süre sonra kol ve bacaklarında bir ağrı hissetti ve yerde yatan şahıs ayağa kalktı.

“Sen gelinceye kadar,” dedi, “kendi başıma hareket etmeyi başaramıyordum; acı da haz kadardı.”
“Kimsin sen?”

“Ben bir gezginim ve doğduğum yere ulaşmaya çalışıyorum; orada bana yardım ederler.”

Vadide gezgin denilen, hiçbir gerçek işe yaramayan birtakım insanlar vardı. Zararsızlarsa, bunların sadakalarla yaşayarak avare dolaşmalarına izin veriliyordu. Öğrenci, gezginin yanı sıra

yürüdü ve gezginin attığı her adımda kendi bacaklarında bir ağrı hissetti. Ama, öğrencinin biraz önce ayrıldığı konuta gelinceye kadar ikisi hızlı hızlı yürüdüler. Öğrenci onu içeri aldı ve kendi odasında dinlenmeye bıraktı. Sonra yanına gerekli birkaç eşya alarak evi kendisi terk etti.

Dokuzuncu Bölüm

Gezginin güvenle eve yerleştiğini gördükten sonra, öğrenci, metropolden çok uzak olmayan bir kentte yaşayan bir dostunu ziyaret etmeye karar verdi. Bu arkadaş, okula ilk başladığında onun en yakın dostu olmuş, ama daha büyük olduğundan çok geçmeden okulu bitirerek öğrencinin başına gelen felaketten önce metropolden ayrılmıştı. Öğrenci, sürgün yerini terk etmekle cezalandırılmaya davetiye çıkarıyor ve geçinmesi için kendisine verilen erzaktan vazgeçmiş oluyordu. Bir gezgin olarak gitmek ve yolda halkın eli açıklığına güvenmek zorundaydı.

Çoğunlukla misafirperverlikle karşılandı. Bölge, metropolden uzaktı, halk yabancılarla konuşmaktan hoşlanıyordu – ve gezginlerin genellikle anlatacakları çok konu, çok haber vardı. Ama, ta ki bir fırsat doğuncaya kadar, aklındakilerden hiç kimseye söz etmedi.

Sabahın erken saatlerinde yoluna giderken, hali vakti yerinde bir çiftçiye benzeyen biri tarafından selamlandı. Öğrencinin görünüşündeki bir şeyler dikkatini çekmişti; uzak bir kente gitmekte

olduğunu öğrenince de, günün ilk öğününü birlikte yemek için kalmasını önerdi öğrenciye. Bu adam, haz ve acı meclisinde görevli bir memurdu. Ama yerleşik hayattan sıkılmış, taşrada sahip olduğu bu küçük mülkte sıkıntısını yeninceye kadar yaşamaya gelmişti.

“Geldiğiniz yerdeki yaşamı çok sönük bulmadınız mı?”

“Hayır, halkın bana anlatacak çok ilginç şeyleri olduğunu gördüm.”

“Eşi emsali bulunmaz söylenceleri vardır. Bunların tehlikeli mi, yoksa zararsız mı olduğu konusunda meclisimizde bir görüşme yapıldığını anımsıyorum; zararsız olduklarına ve pek yayılma olasılığı olmadığına karar verilmişti.”

“Aralarında yaşamaya başladığım günden bu yana onlarla oldukça çok konuştum ve inandıkları şeylerin çoğunlukla doğru olduğu sonucuna vardım.”

“Öyle mi? Zevklerimizin, bizim dışımızdaki bir varlığa nahoş geldiğine inanmıyorsunuzdur herhalde.”

“Hayır; ama, bizi var eden, bizim üzerimizde bir varlığa ilişkin, sizin de işitmiş olduğunuz şu eski kavramageri dönüyorum ve bu varlığın acıyı üstlenerek hayatı bizim için zevkli kıldığına inanıyorum. Bazı duyguların yok olduğunu biliyorsunuz ve yine biliyorsunuz ki, hazdan daha fazla miktarda acının yok olması gerekir.”

“Bunu nasıl bilebilirim?”

“Acının çok üzerinde bir haz olmadığını biliyoruz. Şimdi, bütün bu geçen zaman içerisinde, yok

olan duygu haz olsaydı, şimdiye kadar büyük bir acı fazlası ortaya çıkmış ve hepimiz hareketsizliğe gömülmüş olurduk. Bu yüzden, ya haz ve acı birlikte yok oluyor olmalı ya da yalnızca acı. Ben bunun yalnızca acı olduğunu düşünüyorum. Üzerimizdeki varlık sürekli acıyı üstlenerek varoluşu bizim için zevkli hale getiriyor ve böylece bizi hareket ettirip yaşatıyor. Demek ki, yaşamımızdaki acılar, onun üstlendiği acılardan geri kalanlar olmalı.”

“Bu, bana çok iç karartıcı bir kuram gibi geldi. Anafikri sonsuz bir güce sahip, mükemmel bir varlık olan bir şiir tasavvur edebilirim, ama anafikri acı çeken bir varlık olan şiiri değil.”

“Çocukken, babanızın her şeyi yapabileceğini düşünmüşsünüzdür; ama büyüdüğünüzde onun da kendi problemleri olduğunu gördüğünüz zaman, ona karşı duyduğunuz saygı, ya da sizin için yaptığı şeyler nedeniyle ona karşı hissettiğiniz minnet azaldı mı?”

“Hayır. Bu varlığı aynı şekilde görmesek bile, var olduğunu habul ederek, yine de ona karşı minnet duymamız gerektiğini mi anlatmak istiyorsunuz?”

“Ona kesinlikle minnet duymalıyız; ona karşı takındığımız tavır düşünürsek bu minnet duygusu bizde köklü bir değişikliğe yol açar. Ama, minnettarlığın ötesinde, sizde eksik gibi gözüken daha başka duyguları niçin kaybetmemiz gerektiğini de anlamıyorum. Hepimizin gördüğü derslerde, bize bilginin –biri gerçekliğe, diğeri zihninizin eylemlerinin sonuçlarına karşılık gelen– iki

bölümden oluştuğunun söylendiğini, böylece, ilk bakışta şeylerin kendi nitelikleri sandığımız bazı özelliklerin, biraz düşününce, zihinsel faaliyeti-
mizin bir sonucu olduğunu anladığımızı anımsa-
mıyor musunuz?”

“Evet; gerçekliği kesin olarak kavrayamayız; gerçekliği, zihnimizin algılama tarzına bağlı olarak algılayabiliriz.”

“Ve elbette, zihnin faaliyet tarzı, gerçeklikle iliş-
kisi olmayan bazı nitelikleri gerçekliğin bir par-
çası olarak algılamamıza yol açar. Bu nitelikler,
zihnimizin kendi faaliyetinin sonucu olarak or-
taya çıkar. Eski zamanlarda, bu nitelikler ger-
çekliğe ilave edilmiş olmak yerine onun bir nite-
liği olarak görülüyordu. Ve sözünü ettiğimiz var-
lık üzerine oluşturulan fikrin etkinliği daha çok
—gerçeklikle hiçbir ilgisi olmayan— bu nitelikle-
rin büyütülmesi ve genişletilmesinin bir sonu-
cuydu. Demek ki, bu varlıkla ilgili fikirlerin et-
kinliği sadece bizim zihnimizin ürünü olan nite-
liklerin büyütülmesinin bir sonucuydu.”

“Bu, bu fikrin neden kuvvetten düşmüş olduđu-
nu açıklıyor. Ama bana bir örnek göstererek an-
latınız. Belirli bir niteliği alarak ne demek istedi-
ğinizi açıklayınız.”

“Bunu yapamam, düşünceler zihnimde dolanıp
duruyor; somutlaşmalarına daha çok var. Şu
türden şeyler bu düşünceler. Bir nesneyi göz-
lemlediğimizde, ona her zaman belli bir güç atfe-
deriz. Her şeyin direnme, hareket etme, belli bir
şekilde bizi etkileme gücü vardır. Böylece, her
neyi kavrarsak, onu bir güce sahip olarak kavra-

rız. Şimdi, bu güçlü olma niteliği her şeyde ortaya çıktığına göre, muhtemelen bu nitelik ona zihin tarafından eklenmiş olmalıdır ve zihinsel faaliyetin bir gerçeklik niteliğinden çok, gerçeklik fikri veren bir parçasıdır. Eğer böyleyse, bir varlığın “çok güçlü” olduğunu varsaydığımızda, eşyanın mutlak doğasıyla hiçbir uygunluğu olmayan oldukça kısır bir niteliği genişletmekten başka, varlıkla ilgili hiçbir şey varsaymış olmuyoruz. Varlık hakkında konuşmayı bir kenara bıraktık, biricik kavrama yolumuzdan kaynaklanan bir kavramı genişletiyoruz.”

“Mutlaka, bu varlığın güçlü olduğunu söyleyecektiniz.”

“Elbette, herhangi bir bakımdan üzerinde düşünenecek olursak, onu güçlü olarak kavramalıyız; zihinsel faaliyetimizin doğası bunu gerektirir. Onun güçlülüğü kavramı üzerinde durmak bizi bir yere götürmez, asıl üzerinde durulması gereken konu, bunun ne tür bir güç olduğudur. Bu varlık üzerinde düşünmüş olanlarda, onu her bakımdan büyük tasarlamak gibi bir eğilim olmuştur. Ama bunu yaparken her zaman akıllı ve mantıklı bir şekilde davranmamışlardır, çünkü, onun gerçek niteliklerini, algılama tarzları nedeniyle kendi atfettikleri niteliklerden ayırt edemediklerinden, sonuçta bir yandan gerçeklikle hiçbir ilişkisi olmayan, öte yandan etkilemeyi amaçladıkları kişileri etkilemeyen tanımlamaları öne çıkarmışlardır. Bir perde örülmüş, bu varlığın niteliği gizlenmiştir. Başlangıçla ilgili kendi kendini sorgulayan sorularla onun niteliği

arasında –her şeye rağmen algılayabildiğimiz bir tarzda– bir ilişki kurulmuştur. Tüm bunlar bir kenara atılmalıdır. Bu varlık hayatımızın nededir ama yine de sizin anladığınız anlamda yardımınıza gereksinmesi vardır.”

“Arkadaşımıza giderken size eşlik etmek ve onun ne dediğini duymak isterdim.”

“Gelin, öyleyse.”

Böylece, birlikte kente gittiler. Yolda, memur uzun zamandır hissetmediği kadar büyük bir ferahlık hissetti yüreğinde. Sohbet ettiler, birbirlerine sırlarını açtılar. Sonunda, öğrencinin arkadaşının yaşadığı kente yaklaştılar. Birbirlerinden ayrıldılar; memur kente, öğrenci ise arkadaşının evine gitti. Öğrencinin izlediği patika sık ağaçlıklı bir yerden geçiyordu. Sıklığı geçerken, öğrenci patikadan ayrılmış olduğunu gördü. Hangi yöne gitmesi gerektiğini düşünmek üzere bir an durduğunda, bir ses duyduğunu sandı. Sonra sesi yeniden duydu. Korunun en karanlık bölgelerine kadar sokularak, sonunda –iyice gizlenmiş– küçük bir çocuk, neredeyse bir bebek buluncaya kadar etrafı araştırdı.

Çocuk, açık havaya terk edilmiş olması yüzünden ölmek üzereydi. Çocuğu alıp ısıttı. Biraz kendini toparlayınca, neden oraya atılmış olduğu anlaşıldı çocuğun. Hırıldayarak ve güçlkle soluk alıp veriyordu. Ciğerlerinde, soluk soluğa kalmasına yol açan bir rahatsızlığı vardı. Ama, diğer bütün yönlerden oldukça gelişkindi ve bünyesi sağlam gözüküyordu. Çok uzun süredir terk edilmiş olmalıydı. İhmal edilmişliğin acı-

sına, soluk alıp vermenin sancısı da eklenince çocuğa fazla gelmişti; neredeyse ölmek üzereydi. “Soluk alıp vermesindeki acıyı üstlenebilseydim,” diye düşündü öğrenci, “yiyecek bir şeyler buluncaya kadar ölmeyebilirdi.”

Etrafına bakındı, çünkü ona öyle geldi ki, sanki biri göğsüne vurmıştu. Kimse yoktu. Ama göğsündeki ağrı sürüyordu. Çocuğu elinden düşürmeden arkadaşının evine doğru yol almaya devam etti. Oraya vardığında vadi sakinlerinin evlerinde pek alışıldık bir şey olmayan bir süku-netle karşılaştı. İçeri girdi, arkadaşının kız kardeşi tarafından karşılandı. Bir şeyler geçmiş olduğunu anladı hemen. Kız, arkadaşının bembeyaz bir yüzle kıpırtısız yatmakta olduğu kötü aydınlatılmış bir odaya aldı onu.

“Uzun zamandan beri büyük bir ağrı çekiyor,” dedi kız; “ağrıya dayanabilirse hastalığı atlatıp hayatta kalacağı umuluyordu. Ama yaptığımız hiçbir şeyin yararı olmadı.” Oda, güzel olduğu kabul edilen eşyalarla doluydu; kız etrafına bakınarak konuştu. “Hiçbir işe yaramadılar.” Çocuğu öğrencinin kollarından alarak kardeşinin yanına yatırdı.

Arkadaşının yanına oturan öğrenci göğsündeki tuhaf ağrının devam etmekte olduğunu gördü. Dışarı çıktı; döndüğünde çocuğu oldukça canlanmış buldu. Soluk alıp vermesi hâlâ sancılı da olsa, gözleri daha parlaktı ve gülümsüyordu. “Yakında bir şeyi kalmaz,” dedi arkadaşının kız kardeşi.

“Söyleyin bana, kardeşinizin neyi var?”

Arkadaşının hastalığı hakkında anlatılanları dinledikten sonra odaya döndü. Bir süre orada oturduktan sonra, arkadaşını yitirmekte oluşundan dolayı duyduğu üzüntü giderek arttı ve teselliye gereksindi. Bu bilinçsiz, kıpırtısız beden, bu cansız kütle, bunca yolu aşmış görmeye geldiği şeydi – görüşmeyi uzun zamandır özlediği varlıktı.

Arkadaşının üzerine eğildi. “Onu hayata geri döndürebilirdim; sadece bir saat onunla görüşebilseydim, bunu yapabilirdim. Eğer onun yanında olsaydım, hastalık onu alt etmeden önce şikayetlerinin nedeni olan acılarının bir kısmını üstlenebilirdim.” Arkadaşının cansız ellerine dokundu; soğuk ve nemliydi. Bakışlarını arkadaşının ifadesiz yüzüne dikti. Sanki, arkadaşının hastalığa karşı verdiği mücadelenin acısını hissediyordu. Bu sessiz oda ona huzur vermiyordu; hayatta kalma mücadelesinin sancısını kendi benliğinde hissediyordu. Gözleri buğulandı ve dostunun ellerini tutarak üzerine eğildi. Ansızın bir ses duydu. Doğrulup arkadaşına baktı. Bu zayıf ses dostunun dudaklarından dökülmüştü. “Çok hastalandım,” diyordu kulağına çalınan bu ses, “gelmene sevindim; en kötü anlarımda hep seni düşünüyordum. Tam ben iyileşirken geldin.” Gerçekten de yüzünün çizgileri anlam kazanmaya başlamış, elleri ısınmıştı. Yeniden canlanmış olan dostuydu onun.

Birkaç saat sonra, olup bitenleri dinleyecek kadar kendini toparlamıştı arkadaş. Uzun uzun, hararetle konuştular. Dostu ikna olmuştu.

“Arkadaşına gidelim,” dedi.

Birlikte kente gittiler. Memurun, sulh ceza mahkemesindeki bir duruşmaya girmiş olduğunu öğrendiler. Başlangıçta memuru göremediler ve davayı izlemeye başladılar. Çocuğunu gizlemekle suçlanan ve bir süredir hapis tutulan bir kadının davası görülüyordu. Durum apaçık ortadaydı. Kadın mahkumiyet kararını büyük bir kayıtsızlıkla karşıladı.

Kadının yüzündeki ifadeye dikkat eden öğrencinin arkadaşı, “Bu kadın hapishaneden sağ çıkmaz,” dedi.

Ama, öğrenci, mahkeme salonunda durduğu yerden kadına, “Korkma, çocuğun emniyette,” diye seslendi.

Kadının yüzü aydınlandı ve kendisini zindana götürenlerin yanı sıra neşeyle yürüyüp gitti.

Yargıç, konuşanın kim olduğunu görmüştü, düzeni bozmaktan cezalandırılması için emir vermek üzereydi. Ama yargıcın yanında oturan ve öğrenciyi tanıyan memur yargıca; “İşte size sözünü ettiğim kişi,” dedi, “lütfen onu cezalandırmayın.”

Yargıç, bunun üzerine, genel ifadelerle dinleyicileri uyarmakla yetindi.

Ama memura, “Onda bana itici gelen bir şeyler var, onun hakkında bana başka bir şey anlatmayınız,” dedi.

Üçü birlikte döndüler ve kral hakkındaki yeni fikri halka nasıl açıklayacaklarını baş başa görüştüler. Yapılacak en iyi şey metropole gidip en akıllı, en okumuş kişiyle konuşmak gibi gözüküyordu. Öğrenci, çocuğu sordu. Arkadaşının kız kardeşi gelip, çocuğun solumasında bir düzelme olmadı-

ğını, ama neşesinin yerinde ve sağlıklı olduğunu söyledi.

“Bu çocuk, bugün yargılanan kadının çocuğudur,” dedi öğrenci, “kadın hapisten çıkıncaya kadar ona bakılması gerekiyor.”

Arkadaşı biraz düşünüp taşındıktan sonra, sadık bir yanaşmayı, çocuğu metropole götürmekle görevlendirdi. Hasta bir çocuğa orada daha iyi bakılabilirdi, “Ve senin de,” dedi arkadaşına, “gözün üzerinde olur.”

Öğrenci, memurla birlikte metropole doğru yola çıkmak üzereyken, arkadaşı onu bir kenara çekerek, “Kız kardeşim, sen geldiğinde benim hareketsizliğe gömülmüş olduğumu söyledi,” dedi.

“Evet.”

“Beni hayata döndüren sen olmuşsun.”

“Evet.”

“Sana nasıl teşekkür edeceğimi bilemiyorum. Sen olmasaydın bir daha asla gün ışığını göremeyecektim. Sana minnettarım.”

“Bana değil, benim senin için bir anlığına yapmış olduğum şeyi bütün bir yaşam boyu yapan güce teşekkür et. Hatta şu anda bile bana değil ona müteşekkir olmalısın, çünkü, senin, acını üstlenmemi sağlayan sadece odur.”

Bundan sonra, öğrenci, dostuna veda edip memurla birlikte yola koyuldu.

Daha pek fazla uzaklaşmamışlardı ki, bir dizi uşak peşlerine takıldı. Uşaklar, bir tarafa dizilip beklediler, ama aralarından biri ileri çıktı.

“Ne yaptığınızı öğrenmiş bulunuyorum; büyük bir aceleyle size yetiştim.”

“Ne istiyorsun?”

“Sizinle gelmek istiyorum. Arkadaşınızı hareket-sizlikten hayata döndürdüğünüzü biliyorum. Hiçbir güç bu kadar büyük değildir. Büyük bir servete sahibim. Sahip olduğum her şeyi ayakla-rınıza seriyorum; bana gücünüzü öğretin.”

Vadide zenginlik, hoşsa giden eşyaların çokluğu anlamına geliyordu. O sırada öğrenci sürekli olarak hem çocuğun solumasından, hem de arkadaşının hastalığından üstlendiği acıyı taşıyordu. Zevk almaya başlamadan önce –ki bu hoşsa giden eşya-lara sahip olmak anlamına geliyordu– kullanmak-ta olduğu güçten vazgeçmek gerektiğini hissetti, bu yüzden delikanlıya hiddetle şöyle yanıt verdi: “Zenginlikleri benim yaptığım şeyle karşılaştıra-mazsınız; bunlar birbiriyle değiştirilemez. Önce sahip olduğun her şeyden vazgeç, sonra benim yaptığım şeyi öğrenmeye başlayabilirsin.”

Delikanlı geri döndü, ama bir kez daha konuştu: “Eğer bana öğretirseniz, zenginliğimin büyük bir kısmından vazgeçerim.”

“Zenginliğinin ne kadar küçük olursa olsun bir kısmını korumak istersen, benim yaptığımı ya-pamazsın.”

Sonra genç adam ve bütün uşakları hep birlikte gözden kayboldular.

Onuncu Bölüm

Metropole geldiklerinde, öğrenciyi görmeleri için memur birçok tanıdığını getirdi. Meclisteki

mevkii nedeniyle meclis üyelerinin en yetenekli-
lerinden birçoğuyla konuşup onları gelmeye ik-
na edebiliyordu. Ama öğrencinin yanına geldik-
lerinde aralarında sıkıntılı bir hava doğdu. Öğ-
rencinin sözlerinin gerçekten bir anlam ifade
ettiğini kabule yanaşmadılar. Sürekli olarak
bunları ona söyleten neden üzerine ve öğrenciyle
kendileri arasında ne tür bir farklılık hissettikle-
ri üzerine kafa patlatıp durdular.

Zaman ilerliyor, ama mevkii ya da gücü ne olur-
sa olsun hiç kimse öğrenciyle ilgili hiçbir yakla-
şımında bulunamıyordu. Öte yandan, öğrenci sü-
rekli yoksullarla konuşuyordu. Özellikle hasta-
lar onun varlığından büyük bir haz duyuyorlar-
dı. Hareketsizliğe gömülmek üzere olanları yeni-
den hayata döndürme gücüne sahip gözüküyor-
du. Kentin en kötü durumdaki insanları, öğrenci
kendileriyle konuştuğunda acılarının hafiflediğini
hissediyorlardı.

Bir gün memur ona sordu:

“Çocuk nasıl?”

“Çok iyi.”

“Ama, hâlâ güçlkle soluk alıp veriyor sanki.”

“Evet, ama baksanıza nasıl mutlu oynayıp gülü-
yor.”

“Onu sağlıklı tutmayı nasıl başarıyorsunuz?
Onunki gibi bir hastahğa yakalanmış her çocuk
fena halde güçten düşerdi. Sözüünü etmiş olduğun-
uz varlığın size verdiği güç nedir?”

“Sizin anladığınız anlamda bir güç değil bu.”

“Mutlaka öyle olmalı. Sadakatle sizi izleyip, kent-
teki en akıllı kimselerin sizi dinlemesi için elim-

den geleni yapmadım mı? Artık bana bu gücün ne olduğunu anlatmanızın ve elinizden gelirse onu benimle paylaşmanızın zamanı gelmiş olmalı.”

“Ne istediğinizi bilmiyorsunuz.”

“Anlatın, lütfen.”

“Sadece şu kadarını söyleyeyim; düşünce yoluyla üzerimizde yer alan varlıktan haberdar olduğumda ondan iletmek üzere herhangi bir mesaj ya da emir almadım. Ama acı çekmekte olan bir varlığın yanında durduğumda, onun acısının bir kısmını kendi üzerime alabildiğimi gördüm. Sözümlü ettiğim varlık da, benim ara sıra küçük ölçüde yaptığım şeyi bütün hayatımız boyunca her an bize yapmaktadır.”

“Peki, tüm bunları yapmanıza deęecek nasıl bir zevk alıyorsunuz?”

“Zevk diye bir şey söz konusu deęil. Varlıkların acıdan kurtulduklarını, ölmek yerine yaşamaya devam ettiklerini görmek hoşuma gidiyor.”

“Yani, hiçbir beklentiniz olmadığını mı söylemek istiyorsunuz?”

“Tanıdığım varlık hakkında tam bir bilgiye sahip olduğumda, sanırım bunun da zamanı gelecektir.”

Memur sustu ve dışarı çıktı. Hâlâ sorularına aldığı yanıtları düşünürken haz ve acı meclisi başkanının gönderdiği ulak gelerek başkanın onunla görüşmek istediği haberini verdi.

Memur, meclis başkanının huzuruna kabul edilip, onunla yalnız kaldığında, başkan; “Seninle arkadaşım hakkında biraz konuşmak istiyorum,” dedi.

“Memnuniyetle.”

“Görevinizden istifa edip emekliye ayrıldığınızda, devlet işleriyle bu kadar çabuk yeniden ilgileneceğinizi ummuyordunuz.”

“Elbette ummuyordum, ama devlet işleriyle ilgilendiğimi söylemekle, ne demek istiyorsunuz?”

“Sadece şunu söylemek istiyorum. Mecliste toplanan akil adamların kuşaklar boyunca sürdürdükleri görüşmeler, insanların sürekli gelişmelerinin nedeni olmuştur. Onlar aceleyle ya da şiddet yoluyla değil, yavaş yavaş, bir ilerlemenin ardından başka bir ilerlemeyi gerçekleştirerek yapmışlardır her şeyi. Ama buna rağmen devlette her çağda, her zaman bazı sıkıntılar yaşanmıştır; ortaya bazı öğretiler atılır, bunlar bazen faydalıdır, teşvik edilmeleri gerekir; bazen anlamı anlaşılamaz, incelenmeleri gerekir; bazen de devletin mutluluğuna karşı olur, o zaman da onları denetlemek gibi büyük bir sorumluluk biner omuzlarımıza. Şimdi siz, arkadaşımızın öğretisinin hangi yönde olduğunu bilmek açısından herkesten daha şanslı bir konumdasınız. Bu büyük sorumluluğu benimle paylaşmanızı istemek için çağırttım sizi.”

“Size yardım edebileceğimi sanmıyorum. Öğrencinin kimseye zarar vermek niyetinde olduğunu sanmıyorum. Öğretisinin ne zararı olabilir ki?”

“Öğretisinden başka sizinle konuşmak istediğim bir konu daha var. Onunla konuşmuş olan herkes, yanında bulunmaktan tuhaf bir huzursuzluk duymuş olduklarında hemfikirler. Çok değerli bir dostumun kullandığı ifade ise aynen şöyle:

‘Kendimi bir kukla gibi hissettirdi bana.’ Peki, böyle değerli kişilerde böyle bir duygu uyandırmaya ne hakkı var? Senin de böyle bir şeyi hiç hissedip hissetmediğini sormak istiyorum.”

Memur duraksadı.

“En azından, onu etkilemeyi kolay bulup bulmadığınızı söyleyin bana.”

“Yo, onu şu kadar olsun etkileyebileceğimi sanmıyorum. Sanki herkesin sahip olduğu güdülere sahip değil gibi.”

“Peki, birçok kişinin onun gibi olmasının toplum yararına olduğunu söyleyebilir misiniz? Onları yönetmek zor olmaz mıydı?”

“Onları yönetmek elbette zor olurdu.”

“Vadi sakinlerinin geri kalanının ya da onların kendilerinin aldıkları haz açısından bir kazanç olur muydu?”

“Kendileri açısından bir kazanç olmazdı,” dedi, arkadaşının çektiği acıyı düşünen memur, “ama, vadi sakinlerinin geri kalanı için iyi olurdu.”

“Evet,” dedi meclis başkanı, “gücü burada yatıyor; çok usta bir hekim ya da bir sahtekâr olmalı ve etkileyip iyileştirdiği birçok kişiyi de yanına çekmiş. Yaşamı hakkında bana herhangi bir şey anlatabilir misiniz?”

“Bir öğrenci olduğunu ve sürgün edildiğini kendisinden duydum; bu yeni düşüncelere sürgün yerinde ulaşmış ve sürgün edildiği yeri terk etmiş. Ben, ona yolda katıldım.”

“Bu kadarını biliyoruz ve yasalara göre onu geri göndermek ve sürgün yerini terk ettiği için cezalandırmak elimizde.”

“Bu güce sahipseniz ve onun ortadan kaybolmasının devlet için en iyisi olduğunu düşünüyorsanız, neden geri yollamıyorsunuz onu?”

“Sevgili dostum, mecliste bulunduğunuz yerden genel görüşmelerin çoğunu dinlemiş bulunuyorsunuz; ama şimdi şu baş başa konuşmamızda size yönetme sanatının kolayca anlayacağımız derin sırları olduğunu söylemem gerekiyor. Diyelim ki onu tutuklayıp uzaklara gönderdik; halk bunu adil bulmayacaktır. Onu geri isteyecek ve yasaların ondan kurtulmak üzere hazırlanmış olduğunu söyleyeceklerdir. Eğer taraftarları şiddete başvuracak olursa, bu tür şeylerin yapılması gerekir elbette. Ama, böylesi bir durumda, dikkati şimdi olduğundan daha fazla onun üzerine çekmeden bir kararname yayınlamak halkın gözündeki adiliği gözükülecek tek sakınlı davranış olacaktır.”

Memur, hiçbir şey demedi. Meclis başkanı devam etti:

“Konuşmamızdan elle tutulur bir sonuç elde edememiş olduğumuz için üzgünüm. Meclis başkanlığında boşalacak bir sandalye için şahsınızda bir aday bulmayı umuyordum. O makama çok uygun olduğunuzu iyi biliyorum. Ama terfiinin yapılmasından önce, adayın zekâsını kanıtlaması gerekir. Bugüne kadar siz bu şansa sahip olmadınız, ama herkesten daha iyi gözlem yapma olanağına sahip olduğunuz bu güç durumunda, zekânınızı göstererek, hakkınızdaki kanımı doğrulayabileceğinizi düşündüm. Hiç kuşku yok ki, bu çözümlü güç olay unutulduktan sonra, ileride önünüze daha başka fırsatlar da çıkacaktır.”

Meclis başkanı, görüşmenin sona erdiğini belirten bir hareket yaptı, ama memur yerinden kalkmadı.

“Bütün istediğimiz,” diye devam etti meclis başkanı, “içeriden alınan bilgilerle, bu yenilikçinin kitlelerce duyulmasının daha fazla acıya mı yoksa daha fazla hazza mı yol açacağı konusunda bir fikir edinmek. Bize bir tavsiyede bulunur musunuz? Herkese söylediklerinin dışında, ruhsal yaşantısına ilişkin her bilgi kısıntısının bizim için çok büyük bir değeri olabilir.”

“Size onun hakkında anlatmam gereken, bana bazen bir yük gelen bir tek husus var.”

Meclis başkanı, anlatmasını istediğini gösteren bir işaret yaptı ve memur, çocuktan, öğrencinin onu nasıl yaşattığından söz etti.

“Ve onunla ben,” dedi, “günlük işler sona erdiğinde, çocuğun yanında beraberce oturuyoruz.”

“Oldukça ilginç bir hikâye,” dedi meclis başkanı, “bunu bana anlatmakla çok yerinde bir iş yaptınız. Sır emanet edilebilecek biri olduğunuzdan emindim. Ümit edebileceğim en sağlam kanıtları verdiniz bana. Bu meselenin sonuçları üzerinde düşünmeye değer.”

O akşam, memur birlikte yaşadıkları eve girerken, öğrenci bezgin bir ifadeyle çocuğun üzerine eğiliyordu. Ona doğru gidip ellerini omzuna koydu. Çocuk onlara bakıp gülümsedi. Soluk alıp vermede açıkça zorlanmasına karşın, oldukça mutluydu. Öğrenci arkadaşının yüzüne baktı. Yüzündeki bezgin ifade anında yok oldu ve gözleri sevecen bir ışıltıyla parladı.

“Sıkılmış görünüyorsunuz. dostum. Buraya gelen görmeye getirdiğiniz bütün akil ve önemli kişilerle olan ilişkilerin aldığı şeklin sizi üzdüğünü biliyorum; sonuç olarak size gösterdikleri saygının kısmen azalmasından biraz hüznün duyuyor olmalısınız. Buna katlanmanıza yardım edebilir miyim?” O sırada kapı açıldı ve gelen ulak, memura mühürlü bir paket verdi. Memur, paketi açtı ve bunun meclis başkanlığındaki boş sandalyeye atanması olduğunu gördü. Ama yüzü aydınlanmadı. Yoldaşını karamsarca yanıtladı ve gün böylece sona erdi.

Onbirinci Bölüm

Ertesi gün öğrenci erkenden kalktı ve dışarıya yalnız çıktı. Alışkın olduğu üzere halkın arasına girmeyip, caddelerden geçerek kırlara doğru yürüdü. Yolda, yaşlılık ve sakatlıktan iki büklüm olmuş bir kadın tarafından durduruldu. İnsanlar arasında bir yeri yoktu, o kadar çok acı çekiyordu ve yaşama araçlarından o denli yoksundu ki, insan nasıl hayatta kalmış olduğuna şaşardı. Kadın, öğrenciyi durdurarak ona, “Efendim,” dedi, “benim acımı alabileceğinizi duydum. Bana yardım edin.”

Ama öğrenci, kadına bakarak, “Hayır, yapamam, ama size iletilecek bir mesajım var,” diye yanıtladı.

“Benim için bir mesaj mı?” dedi kadın, “Bana mesaj gönderebilecek hiç kimseyi tanımıyorum.”

Ama öğrenci, “Yine de, Rabbimden size bir mesaj var. Size teşekkür etmemi istedi,” diye yanıtladı.

Kadın, “Olamaz,” dedi. “Bir yanlışlık olmalı.” Ama öğrenci, “Bir yanlışlık yok; size teşekkür ediyor,” dedi.

Kadına, onun kendisinin acı çekerek, vadinin yasası gereği, kralın çekmesi gereken acıyı paylaşmakta olduğunu açıklayamazdı. Bunu açıklamak yerine ona mesajını ilettili ve nasılsa yaşlı kadın buna inandı.

Günün geri kalanını kırlarda geçirdi. Geri döndüğünde karanlık bastırmak üzereydi. Sokaklarda alışılmadık bir hareketlilik vardı. Pazar yerinden geçerken bir kalabalığın toplanmış olduğunu gördü ve aralarına girdiğinde, onca zamandır baktığı çocuğun yerde yatmakta olduğunu gördü. Saatlerdir bakımsız, orada öylece yatıyordu; açlık, korku, güçlükle soluması onu çok acınası bir duruma sokmuştu. Öğrenci derhal çocuğa doğru yürüyüp, onu kollarına aldı.

“Bu senin çocuğun mu?” diye sordu kalabalıktan biri.

“Kendi çocuğum değil,” diye yanıtladı öğrenci, “ama ona ben bakıyorum.”

“Öyleyse, hepimizin acı çekmesine sebep olan sensin,” diye kalabalığın arkalarından birçok ses hep bir ağızdan bağırdı. Ve biri haykırdı:

“Seni tanıyorum. Acıyı alıyormuş gibi yapıyor, sonra gizlice daha çoğunu getiriyorsun.”

Böylesine acı veren bir nesnenin varoluşuna neden olan birine karşı duyulan öfkeyle hareketle-

nen kalabalık öğrencinin etrafını sardı ve yolunu keserek evine gitmesini engelledi. Ama ona ilişmediler. Öğrenci, çocuğun yanında dururken, çocuk yavaş yavaş sükunet buldu. Ama birdenbire harekete geçen kalabalık meclis binasına doğru hızla ilerledi. Ve oraya vardıklarında acının varlığını sürdürmek gibi gaddar ve aşağılık bir hareketin cezalandırılmasını istediler.

Beş on başyargıç orada bitiverdi ve kalabalıktan yükselen seslere uyararak öğrenciyi yargılamak üzere hemen oturumu açtılar. Çocuğun sokağa nasıl geldiği bilinmiyordu; ancak tutuklu, çocuğu yaşatanın kendi yaptığı şeyler olduğunu kabul etti. Doktorlar, oy birliğiyle, çocuğun doğar doğmaz yaşamına son verilmiş olması gerektiğini belirttiler. Hemen hemen hiç savunma yapılmadı. Yasaları çiğneme suçu sabit görüldü. Kalabalık ölüm cezası verilmesi için yaygaraya başladı. Yargıçlar öğrenciyi ölüm cezasına çarptırdılar. Hüküm şafaktan önce infaz edilecekti.

Öğrenci, yazgısına üzülme şöyle dursun, memnun bile oldu. Yaşamında katlandığı acılar dayanamayacağı kadar artmıştı çoktandır. O çok eski zamanların prensi gibi, hiçliği varoluşun arzulan sonu olarak görmüyordu. Varlığını düşünce yoluyla fark ettiği birini hissediyordu ve bu ona yaşamdan da ölümden de daha gerçek görünüyordu.

Ertesi gün, önceki günün heyecan dolu olaylarına tepki olarak ya da başka bir nedenle, kent sokaklarında alışılmadık bir dinginlik hüküm sürüyordu. Meydana gelen olayla ilgili pek fazla

tartışma olmadı. Önemsiz bir iş yüzünden bu kadar çok şamata koparılmasına duyulan şaşkınlık bütün duyguları bastırıyordu. Ertesi günün akşamına doğru, çoğu yerde olay unutulmaya yüz tutmuştu bile. Bununla birlikte, şurada burada dostlarının kaybını yüreklerinin derinliklerinde hissedenler de vardı. Yaşamın neşesi ve kaynağı sanki yok olmuştu. Zavallı çocuk, arada sırada kasılmalarla güçlkle soluk almaya çalışması dışında, beti benzi atmış, kıpırtısız yatıyordu. Ümitsuzluğu yüreğinde hiç kimse memur kadar hissetmedi. Yaşamın anlamı ve değeri yitmiş gibiydi. Kazandığı şan ve şerefe aldırmaıdı bile.

Aynı gün, en umulmadık türden haberler yayıldı kentte. Duygu Meclisi Başkanı hareketsizliğe gömüldü. Hayatının en başarılı dönemindeydi. Hiç umulmadık bir şeydi bu. Bu habere herkes çok şaştı, ama daha fazla şaştıkları bir şey varsa, o da, bu olayın kendilerini ne kadar az ilgilendirdiğini herkesin hissetmiş olmasıydı.

Bu haberleri daha başka haberler izledi. Metro-polde yaşayan ve çok hareketli bir hayat süren birçok insan ansızın ölüverdi. Memur, köye dönmeye karar verdi. Ama uzun yolculuklardan ve güneşin altında çahşmaktan yorgun düşmüş zavallı köylülerin de sapır sapır düşüp ölmekte oldukları yolunda haberler alınıyordu oradan da. Uyuşukluk dalgası görünüşe göre metropolle sınırlı olmayıp bütün vadiyi kaplamaktaydı. Sadece zengin ve aylak sınıflar pek fazla etkilenmemiş gibiydi. Bu sınıflar, kendilerini haz veren eşyaları biriktirmeye vererek bunları herkeste

kurumaya yüz tuttuğu görülen doğal yaşam kaynağının yerine koydular.

Vadinin sınırlarında, dere yatağının bu toprakla ötekini birbirinden derin bir uçurumla ayırdığı yerde, kralın bir zamanlar geldiği ova engin bir deniz gibi uçsuz bucaksız uzanıyordu. Uçurumun karşı kıyıları ayın gümüş ışıkları altında koyu gölgeler halinde beliriyor, daha ileride keskin hatları seçilen kayalar, artlarındaki topraklardan güç bela ayırt edilebiliyordu.

Derin uçurumun öte yakasından gelen bir kaval sesi dolduruyordu havayı; olağanüstü tatlılıkta-ki melodisiyle ruha işleyen ezgi, sanki çok uzaklardaki bir ülkeye çağırıyordu insanı.

Göz, bu seslerin kaynağını keşfettiğinde, kralın sadık dostunun, bir zamanlar kendisini selamlamış olan aynı yaşlı adamın engin bir ıssızlıkta yapayalnız durmakta olduğu görüldü. Sonra müzik perde perde söndü, etrafı derin bir sessizlik kapladı. Daha sonra vadinin kıyısında bir insan sureti belirdi. Suret, uçurumun kıyısına gelerek hareketsiz kaldı ve gözlerini ısrarla karşı kıyıya dikti. Sonunda sesi duyuldu:

“Orada mısın?”

“Elbette, ey kral, ne istiyordun? Yoruldun mu?”
Hiçbir yanıt gelmedi buna.

Sonra yaşlı adam konuştu: “Ay ışığında pırıl pırıl uzanan şu yollara bak; tarlalara, köylülere bak; şu ilerideki saray duvarlarını görüyor musun? Bütün bunlar, hep senin için yükseltilmedi mi ey kral?”

O zaman kral yanıtladı: “Çok yoruldum.”

Yaşlı adam ansızın kavalı dudaklarına götürdü. Dalga dalga bir ses yayıldı. Ahenkle çalınan marşlar, neşe dolu soylu notalar, sınırsız bir hoşnutlukla doldurdu havayı.

Sonra bilinmeyen bir yoldan geçerek yaşlı adam gelip kralın yanında durdu. Bir süre sonra ikisi birlikte vadiyi terk edip –bilmiyorum nereye– gittiler.

Kral vadiden ayrılır ayrılmaz, vadideki varlıklar kralın onları ilk gördüğü hareketsizlik durumuna döndüler yeniden. Hareketsizliğe ilk geçenler, hayatlarında çalışmanın ve düşüncenin gerilimini en fazla hissedenler oldu, çünkü acıyı üstlenerek kendilerinin zevk almalarını sağlayan birinin kaybını ilk onlar hissettiler. Ve birikmiş neşe yavaş yavaş tükendi, ölümün ürpertisi bütün ülkeye yayıldı. Orada bulunan herkesin yazgısını tek tek izlemekte yarar yok, çünkü üzerlerine çöken felaketten her biri paylarına düşeni aldı. Zanaatçı ustalığını unuttu. Hayatın sokaklardaki uğultusu sustu. Tarlalarda yavaş yavaş hareket eden suretler gitgide hareketsizleşti. Herkes büyük bir festivale gitmiş gibi mutlak bir sessizlik vardı her tarafta. Ama yaşam geri dönmüyordu. Tahribatın ve çürümenin yavaş ama sürekli saldırısına karşı duracak ne bir kol, ne de dikkatli bir göz vardı. Yolları otlar bürüdü, yavaş yavaş her şeyi yiyip tüketen zamanın ilerlemesiyle toprak, binaların üzerini örtüp onları bütünüyle yuttu – evler, tarlalar, kentler, her şey, geriye hiçbir iz bırakmadan, sonunda yokluğa karıştı.

İçindekiler

Jorge Luis Borges'in Önsözü	9
Düz Bir Dünya	17
Dördüncü Boyut Nedir?	51
Pers Kralı	53

Babil Kitaplığı

- 1/ *P'u Sung-ling, Konuk Kaplan* [C. Hakan Arslan]
- 2/ *Saki, Lady Anne Susuyor* [Fatih Özgüven]
- 3/ *Beckford, Vathek* [İsmail Yerguz]
- 4/ *Cazotte, Aşk Şeytan* [İsmail Yerguz]
- 5/ *London, Midas'ın Müritleri* [Fâhri Öz]
- 6/ *Chesterton, Apollon'un Gözü* [Çiçek Özbek]
- 7/ *Wells, Duvardaki Kapı* [Ülker Erzurumluoğlu]
- 8/ *Papini, Kaçan Ayna* [Şadan Karadeniz]
- 9/ *Stevenson, Sesler Adacığı* [Handan Balkara]
- 10/ *Wilde, Lord Arthur Savile'in Suçu* [Fatih Özgüven]
- 11/ *Kipling, Dilek Evi* [İrem Kutluk]
- 12/ *Villiers de L'Isle-Adam,*
Son Şenliklerin Davetlisi [Işık Ergüden]
- 13/ *Meyrink. Kardinal Napellus* [Zehra Aksu Yılmazır]
- 14/ *Poe, Çalınan Mektup* [Tomris Uyar / Memet Fuat]
- 15/ *Bloy, Sevimsiz Hikâyeler* [Işık Ergüden]
- 16/ *Melville, Kâtip Bartleby* [Yusuf Eradam]
- 17/ *Hawthorne, Büyük Taş Yüz* [C. Hakan Arslan]
- 18/ *Kafka, Akbaba* [Kâmuran Şipal]
- 19/ *Lugones, Tuzdan Heykel* [Banu Temel]
- 20/ *Hinton, Bilimsel Öyküler* [Hasan Fehmi Nemli]
- 21/ *Rus Öyküleri* [Mehmet Özgül]

Hinton, imgelemimizde dört boyutlu bir dünyayı algulamamıza yardım etmek için, bu seçkide yer alan öykülerin ilkinde, alabildiğine kurmaca ancak içine daha kolay girilebilen bir yere yaratır. Bu dünyayı öyle titiz ve direşken bir doğrulukla yaratır ki bu betimi tamamlayan özenli diyagramlara karşın onu izlemek çetin bir iştir. Hinton bir öykü yazarı değildir, yaratıcısı ve kaynağı olduğu için onu asla inkâr etmeyen spekülatif bir evrene içgüdüsel olarak sığınan yalnız bir uslamamacı, sorgulayıcıdır. Gizil geometrisi, onun kişiliğinde, esaslı bir etik anlam buluyordu; bu, seçkinin ikinci öyküsü Pers Kralı'nda ortaya çıkıyor; bu öykü, başlangıçta Binbir Gece Masalları tarzında bir oyun gibi görünür, sonuçta, biraz da kaçınılmaz olarak, matematikle iç içe geçmiş bir evrenin alegorisidir.

Bilimsel Öyküler, Wells'in karanlık tasavvurlarından daha önce ortaya çıkmıştır. Seçkiye de adını veren bu başlık, içinde yaşadığımız yüzyılı istila etmiş olan ve sonu gelmeyen bilimkurgu yapıtlarını tartışmasız biçimde önceler.

Jorge Luis Borges

ISBN 975-84-772-1
0 758437 721000

Franco Maria Ricci