

MARGARET WEIS ve TRACY HICKMAN

ÖLÜM KAPISI SERİSİ

YILAN BÜYÜCÜSÜ

DÖRDÜNCÜ CİLT



fantastik kurgu

YILAN BÜYÜCÜSÜ

MARGARET WEIS

&

TRACY HICKMAN

Çeviren
Niran ELÇİ



Margaret Weis & Tracy Hickman
Yılan Büyücüsü
Ölüm Kapısı Serisi: 4. Cilt

Özgün Adı: Serpent Mage
Çeviren: Niran Elçi
Yayına Hazırlayan: Bora Öngürer
epub: Ayhan Hocha

İthaki Yayınları - 135
Edebiyat - 28
ISBN 975-8607-59-6

1. Baskı İstanbul, 2002,

© Margaret Weis and Tracy Hickman, 1992
© İthaki, 2002

Yayıncının yazılı izni olmaksızın herhangi bir alıntı yapılamaz.

Yayın Koordinatörü: Füsun Taş
Sanat Yönetmeni: Murat özgül
Sayfa Düzeni ve Baskıya Hazırlık: Yeşim Ercan
Kapak ve İç Baskı: Fatih Mücellit

İthaki Yayınları:
Mühürdar Cad. İter Ertüzün Sok. 4/6 34710 Kadıköy-İstanbul
Tel: (0216) 330 93 08 - 348 36 97 Faks: (0216) 449 98 34
ithaki@ithaki.com.tr - www.ithaki.com.tr - www.ilknokta.com

Evrenin huzurunu kaçırmaya cesaret edebilir miyim?

T.S. Eliot

J.Alfred Prufrock'un Aşk Şarkısı

Chelestra

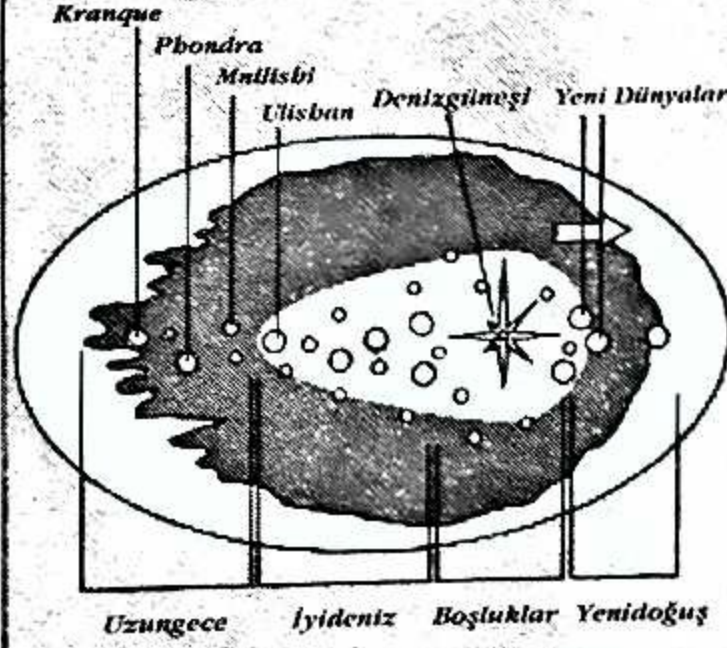

Durnainin Kesiti

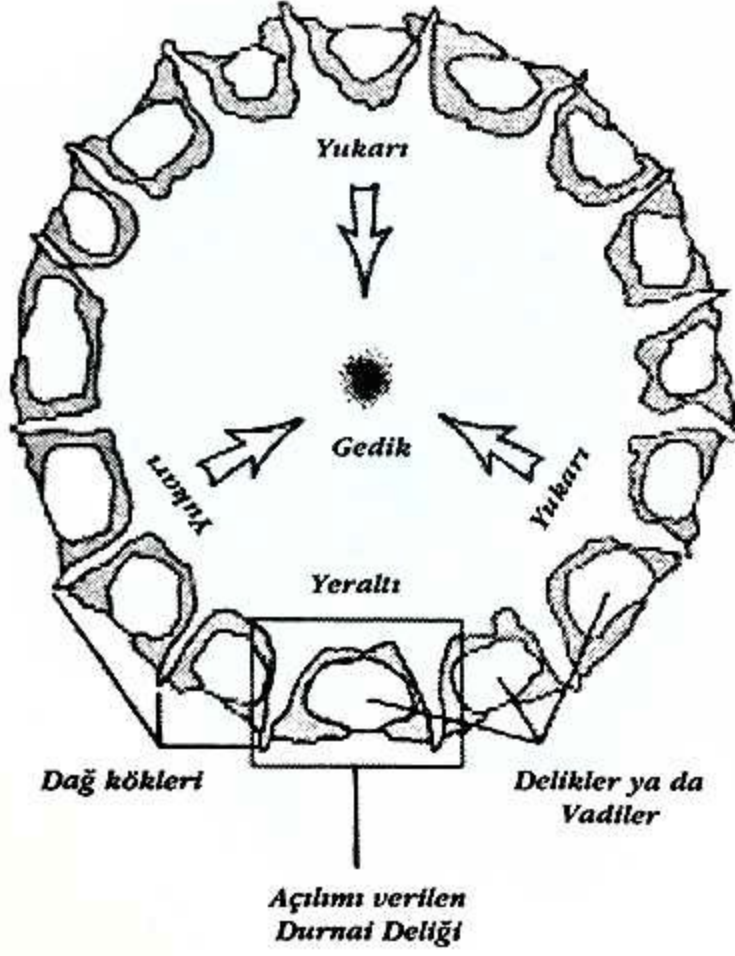

Kadim Surunan



Kadeb

Gökkubbe

Yüzey Habitats

Kabuk

Rebber Rinler

Çekim Merkezi

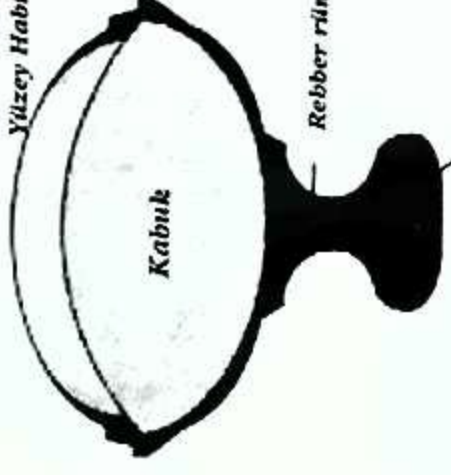

Bugün Haplo gazabıma uğradı.^[1] Hoş olmayan bir iş. Pek az kişi bana inanacak, ama yapılması gerekeni yapmak beni üzdü. Kendimi kısmen sorumlu hissetmesem daha kolay olurdu belki de.

Biz Patrynlerin hüküm zamanının yaklaştığı, Sartanların bizi attığı bu iğrenç zindandan kurtulup, bir kez daha evrenin haklı önderleri olarak yerimizi alacak kadar güçlendiğimiz belli olunca, aramızdan birini, gidip diğer dünyalar hakkında bilgi toplaması için seçtim.

Haplo'yu seçtim. Onu seçtim, çünkü akli hızlı çalışıyordu, bağımsız düşünebiliyordu, cesurdu, yeni ortamlara uyum sağlayabiliyordu. Ve bunlar, ne yazık ki, onun bana isyan etmesine sebep olan özellikleri oldu. Bu yüzden, yinelıyorum -başına gelenlerden ben de bir şekilde sorumluyum.

Bağımsız düşünebilme. Eski düşmanımız Sartanlar tarafından yaratılan ve menschlerin^[2] yaşadığı dünyalardaki bilinmeyen bölgelere giderken bu özelliğin gerekli olduğunu düşünmüştüm.

Karşısına çıkabilecek durumlara zeka ve beceri ile tepki gösterebilmesi, biz Patrynlerin bağlarımızdan kurtulduğumuzu belli etmemesi yaşamsal önem taşıyordu. Ziyaret ettiği üç dünyanın ikisinde görevini, mükemmel bir biçimde, yalnızca önemsiz hatalar yaparak yerine getirdi. Ama üçüncü dünyada, hem kendine hem de bana ihanet etti.^[3]

Onu tam dördüncü dünyaya, su dünyası Chelestra'ya gitmek üzereyken yakaladım. Arianus'tan aldığı Ejder gemisinin güvertesindeydi ve Ölüm Kapısı'na yelken açmaya hazırlanıyordu. Beni gördüğünde hiçbir şey söylemedi. Şaşırılmış bile görünmedi. Sanki beni bekliyordu, hatta gelmemi umuyordu, ama gemideki düzensizlikten, acele bir kalkışa hazırlandığı anlaşılıyordu. Kafasının çok karışık olduğu belliydi.

Tanıyanlar beni sert bir adam olarak görür; sert ve zalim, ama ben, çok daha sert ve çok daha zalim bir yerde büyüdüm. Uzun yaşamım boyunca o kadar çok acı, o kadar çok ızdıraba tanık oldum ki, artık etkilenmiyorum. Ama ben bir canavar değilim. Sadist değilim. Haplo'ya yaptığımı, zorunluluktan yaptım ve bundan zevk almadım.

Sopayı evladının sırtından eksik edersen, şımartırsın onu -eski bir mensch deyişi

Haplo, bu gece senin için acı çekiyorum, dediğimde inan bana. Ama bu senin iyiliğin içindi, oğlum. Senin kendi iyiliğin.

BİRİNCİ BÖLÜM

NEXUS

"Lanet olsun! Çekil yolumdan!" Haplo köpeğe bir tekme salladı.

Hayvan büzüldü, geriledi ve kendini ambarın gölgeleri içinde kaybetmeye, sahibinin kötü ruh hali geçene kadar saklanmaya çalıştı.

Ama Haplo, kendisini karanlığın içinden izleyen üzgün gözleri görebiliyordu. Hayvana dik dik baktı. Ambardaki kargaşaya dik dik baktı. Sandıklar, variller, kutular, halat kangalları ve fiçılar telaşla fırlatılıp atılmış, düştükleri yerde durmak üzere bırakılmıştı. Sıçan yuvasına benziyordu, ama Haplo, her zaman yaptığı gibi onları düzenlemek, üst üste dizmek, güvenli bir şekilde yığmak için zaman harcamaya cesaret edemiyordu.

Telaş içindeydi, lordu onu yakalamadan Nexus'tan kaçmak için can atıyordu. Haplo huzursuzca karışıklığa baktı, elleri ambarı düzenlemek için kaşınıyordu. Topukları üzerinde dönerek uzun adımlarla uzaklaştı ve köprüye yöneldi. Köpek sessizce ayağa kalkarak, hafif adımlarla arkasından yollandı.

"Alfred!" Sözcüğü köpeğe fırlatmıştı. "Hepsi Alfred'in suçu. O lanet Sartan! Gitmesine hiç izin vermemeliydim. Onu buraya, lorduma getirmeli, sefil yaratıkla onun ilgilenmesini sağlamalıydim. Ama korkağın gemiden atlayacağını kim tahmin edebilirdi ki? Bunun nasıl olduğu konusunda senin bir fikrin yoktur herhalde, değil mi?"

Haplo durup, köpeğe şüpheyle baktı. Köpek oturdu, başını eğdi ve yüzüne masum bir ifade yerleştirdi, ama Alfred'in ismi telaffuz edilince kuyruğu neşeli neşeli sallanmaya başlamıştı. Homurdanan Haplo, sağına soluna lanet okuyan gözlerle bakarak yoluna devam etti. Aracının önemli bir hasar görmediğini keşfedince rahatladı. Gövdeyi kaplayan rünlerin büyüsü işini yapmış, Ejder Kanadı'nı Abarrach'ın alev alev ortamından ve gemiyi ele geçirmeye çalışan lazarların^[4] ölümcül büyülerinden korumuştur.

Ölüm Kapısı'ndan daha yeni gelmişti ve bu kadar acele gitmemesi gerektiğini biliyordu. Abarrach'tan buraya yaptığı yolculuk sırasında bilincini yitirmişti. Hayır, yitirmek doğru sözcük değildi. Bilinçli olarak bir kenara atmıştı onu. Sonuçta, rüyasız bir uykuya dalmıştı. Bu uyku onu sağlığına kavuşturmuş, kalçasından aldığı yarasını iyileştirmiş, Kaim Necros hükümdarının ona verdiği zehirin son kalıntılarını yok etmişti. Uyandığı zaman Haplo, zihinsel olarak olmasa da, bedensel olarak iyileşmişti. Uyandığı için üzülecekti neredeyse.

Zihni de ambar gibiydi. Düşünceleri, fikirleri, duyguları karmakarışıktı. Bazıları karanlık köşelere atılmıştı, ama oradan kendisini izlediklerini görebiliyordu. Diğerleri, her yöne dağılmıştı. Dikkatsizce ve dengesizce üst üste yığılmış, en ufak bir dürtme ile paldır küldür düşecek gibydiler. Haplo zamanı olsa onları düzenleyebileceğini biliyordu, ama zamanı yoktu, zaman istemiyordu. Kaçmak, uzaklaşmak zorundaydı.

Abarrach konusundaki raporunu lorduna bir haberci aracılığı ile göndermiş, şahsen gelmemesinin mazereti olarak, kaçan Sartan'ın arkasından gidişini göstermişti.

Lordum, Abarrach'ı hesaplarınızdan tamamen çıkarabilirsiniz. Bu kıymetsiz, eriyik taş parçası üzerinde bir zamanlar Sartanların ve menschlerin yaşamış olduklarına ilişkin kanıt buldum. Kuşkusuz iklim, büyüü en güçlü olanlara bile dayanılmaz geldi. Görünüşe göre diğer dünyalarla iletişim kurmaya çalışmışlar, ama teşebbüsleri başarısızlıkla sonuçlanmış. Kentleri, şimdi mezarları olmuş.

Abarrach ölü bir dünya.

Rapor doğrudu. Haplo, Abarrach hakkında yanlış bir şey söylememişti. Ama raporun gerçekliği, alttaki çürümüş ahşabı örten parlak boya gibiydi. Haplo, lordunun, hizmetkarının yalan söylediğini anlayacağından emindi; Nexus Lordu, kafasından geçen her şeyi bir şekilde anlıyordu... ve yüreğinden geçen her şeyi.

Nexus Lordu, Haplo'nun saygı ve hayranlık duyduğu tek kişiydi. Korktuğu tek kişi. Lord'un gazabı korkunçtu ve ölümcül olurdu. Büyüsü inanılamayacak kadar güçlüydü. Henüz genç bir adamken, Labirent'te hayatta kalıp da kaçmayı başaran ilk kişi olmuştu. Patrynlerin arasında -Haplo dahil-o ölümcül zindana geri dönme, onun dehşet verici büyüleri ile savaşıma, halkını özgür kılmak için çalışma cesaretini gösteren tek kişiydi.

Haplo, lordu ile karşı karşıya gelme ihtimalini ne zaman düşünse, korkudan buz kesiyordu. Ve durmaksızın bunu düşünüyordu. Fiziksel acıdan, hatta ölümden korkmuyordu. Lordunun gözlerindeki hayal kırıklığını görmekten korkuyordu, hayatını kurtaran, onu oğlu gibi seven adamı hayal kırıklığına uğrattığını bilmekten korkuyordu.

"Hayır," dedi Haplo köpeğe, "bir sonraki dünyaya, Chelestra'ya gitmek daha iyi. Bir an önce gitmeli, şansımı denemeliyim. Zamanla içimdeki karmaşıklığı çözerim belki. Sonra, döndüğümde, lordumun karşısına temiz bir vicdanla çıkabilirim."

Köprüye vardı ve durup, dümentasına baktı. Kararını vermişti. Ellerini rün kaplı taşın üzerine koyması yeterliydi, gemisi onu yere bağlayan büyüü bağlardan kurtulacak, Nexus'un gül renkli alacakaranlığına doğru yelken açacaktı. Neden tereddüt ediyordu ki?

Yanıştı, bütün bunlar yanıştı. Gemisini her zamanki özenle gözden geçirmemişti. Abarrach'tan güvenlik içinde çıkmış, Ölüm Kapısı'ndan geçmişti, ama bu yeni bir yolculuk yapabileceği anlamına gelmiyordu.

Gemiye baştan savma bir şekilde hazırlanmış, dikkatle onarmaya zamanı olmadığı şeyleri baştan savma yapıvermişti. Yolculuğun zayıflattığı rün yapılarını güçlendirmeli, ahşapta ya da desenlerde çatlaklar aramalı, yıpranmış halatları değiştirmeliydi.

Bu yeni dünya hakkında lordunun tavsiyelerini de almalıydı. Sartanlar, Nexus'un dışındaki dört dünya hakkında yazılı metinler bırakmıştı. Su dünyasına, orada neyle yüzleşeceği hakkında en ufak bir bilgisi olmadan dalması aptallık olurdu. Daha önceleri o ve lordu bir araya gelmiş, çalışmıştı...

Ama şimdi değil. Hayır, şimdi değil.

Haplo'nun ağız kurumuştu, dilinde pis bir tat vardı. Yutkundu, ama işe yaramadı. Elini dümentasına uzattı. Parmaklarının titrediğini görünce irkildi. Zamanı daralıyordu. Nexus Lordu şimdiye kadar raporunu almış olmalıydı. Haplo'nun ona yalan söylediğini öğrenmiş olmalıydı.

"Hemen gitmeliyim," dedi Haplo hafif bir sesle, ellerini taşın üzerine koymak için iradesini güçlendirmeye çalışarak.

Ama üzerine bir dehşetin çökmekte olduğunu gören, hayatını kurtarmak için kaçması gerektiğini bilen, buna rağmen bacakları beyninin verdiği komuta uymayı reddeden bir adam gibi donup kalmıştı.

Köpek hırladı. Tüylerini kabarttı, gözleri Haplo'nun ötesindeki bir noktaya dikildi.

Haplo arkasına dönmedi. Buna ihtiyacı yoktu. Kapıda kimin durduğunu biliyordu.

Sayırsız işaretten anlamıştı: kimsenin yaklaştığını duymamıştı, derisine işlenmiş dövmeler onu uyarmamıştı, adam bir kol uzaklığına gelene kadar köpek tepki göstermemişti.

Hayvan yerinden ayrılmadı, kulaklarını yatırdı ve göğsünden alçak bir hırlama kopardı.

Haplo gözlerini kapatıp içini çekti. Şaşkınlık içinde, büyük bir rahatlama hissettiğini anladı.

"Köpek, git," dedi.

Hayvan bakışlarını ona kaldırdı, inledi ve tekrar düşünmesi için yalvardı.

"Hadi," diye hırladı Haplo. "Git, defol."

Köpek sızlanarak yanına geldi, patisini bacağına kaldırdı.

Haplo tüylü kulakların arkasını kaşıyıp çenesinin altını okşadı.

"Git. Dışarıda bekle."

Başını eğen köpek, yavaş yavaş, gönülsüzce köprüden çıktı. Haplo köpeğin kendisini kapının hemen dışına attığını ve içini çektiğini duydu. Hayvan, hem sahibinin emrine uyup, hem de olabildiğince yakın olmak için kapının yanbaşıda duruyordu.

Haplo geminin içindeki alacakaranlık gölgelerinin içinde maddeleşmiş olan adama bakmadı. Başını kaldırmadı. Gergin ve sinirli bir şekilde, parmağını dümentasının üzerindeki desenlerin üzerinde gezdirdi.

İşitip görmese de, adamın yanına geldiğini hissetti. Bir el Haplo'nun kolunda kapandı. El yaşlı ve boğum boğumdu, rünleri kırışik deri üzerinde tepeler ve vadilerden oluşuyordu. Yine de desenler hala koyuydu ve kolayca okunabiliyordu, güçlüydüler. .

"Oğlum," dedi iyilik dolu bir ses.

Nexus Lordu gemiye öfkeyle gelseydi, Haplo'yu hainlikle suçlasaydı, tehditler savursaydı, Haplo ona meydan okur, onunla savaşır ve kuşkusuz ölürdü.

Ama bu basit sözcük onu tamamen savunmasız bıraktı. "Oğlum. "

Affetme ve anlayış işitti bu seste. Haplo bir hıçkırıkla sarsıldı. Dizlerinin üzerine çöktü. Abarrach'ta yuttuğu zehir kadar sıcak ve acı olan gözyaşları gözkapaklarının altından fişkırdı.

"Bana yardım et, lordum!" diye yalvardı, sözcükler acıyla yanan göğsünden kesik kesik çıkarken. "Bana yardım et!"

"Edeceğim, oğlum," diye yanıt verdi Xar. Boğum boğum eli Haplo'nun saçını okşadı. "Edeceğim."

Elin kavrayışı acı verecek şekilde sıkılaştı. Xar, Haplo'nun başını arkaya çekip yukarı bakmaya zorladı onu.

"Derinden yaralandın, oğlum. Ve yaran temiz değil. İçten içe işliyor, öyle değil mi, Haplo? Kangrenleşiyor. Onu temizle. Kendini bu pis enfeksiyondan arındır, yoksa seni yiyip bitirecek.

"Kendine bir bak. Bu enfeksiyonun sana daha şimdiden ne yaptığına bak. Attığı her adımın son adımı olabileceğini bildiği halde, Labirent'ten dışarı meydan okurcasına çıkan Haplo nerede? Ölüm Kapısı'na girmeye defalarca cesaret eden Haplo nerede? Şimdi neredesin Haplo? Ayaklarımın dibinde bir çocuk gibi ağlıyorsun!

"Bana gerçeği söyle, oğlum. Bana Abarrach hakkındaki gerçeği anlat."

Haplo başını eğdi ve itiraf etti. Ağzından fişkırcasına çıkan sözcükler onu arındırdı ve yarasının acısını dindirdi. Hararetli bir aceleyle konuşuyordu, hikayesi kırık ve bağlantısız, genellikle tutarsızdı, ama Xar onu takip etmekte zorlanmıyordu. Patrynler ile onların rakipleri Sartanların dilleri, zihinde imgeler yaratma yeteneğine sahiptir, sözcükler anlaşılmasa bile görülüp anlaşılacak imgeler.

"Demek," diye mırıldandı Nexus Lordu, "Sartanlar yasak ölüçağırıcılık sanatını uyguluyorlardı. Bana söylemeye korktuğun buydu. Anlıyorum, Haplo. Tiksintini paylaşıyorum. Bu harika gücü yanlış kullanma konusunda Sartanlara güvenebilirsiniz. Kaba kuvvet gerektiren işlerin peşinde ayak sürüyen, çürüyen cesetler. Birbirini toza çeviren kemikten ordular."

Boğum boğum eller bir kez daha okşuyor, yatıştırıyordu. "Oğlum, bana olan inancın bu kadar az mı? Bunca zaman sonra hala beni tanımadın mı? Benim gücümü bilmiyor musun? Bu harika hediye, Sartanlar gibi yanlış kullanacağıma inanıyor musun gerçekten?"

"Beni affet, lordum," diye fısıldadı Haplo zayıfça, bitkinlik içinde, yine de engin bir rahatlama hissederek. "Aptallık ettim. Düşünmedim."

"Ve elinde bir Sartan vardı. Onu bana getirebilirdin. Ve gitmesine izin verdin, Haplo. Kaçmasına izin verdin. Ama anlıyorum. Aklını çeldi, gerçekte olmayan şeyler görmeni sağladı, seni aldattı. Anlıyorum. Hastaydın, ölüyordun..."

Utanç alev alev yandı. "Benim için bahaneler öne sürme, lordum," diye itiraz etti Haplo sertçe, boğazı hıçkırıklarla yanarken, "ben yapmıyorum. Zehir bedenimi etkiledi, zihnimi değil. Ben zayıfım, kusurluyum. Artık güvenini hak etmiyorum."

"Hayır, hayır, oğlum. Sen zayıf değilsin. Bahsettiğim yara hükümdarın sana verdiği zehir

değildi, Sartan'ın, Alfred'in verdiğiydi. Çok daha sinsi bir zehir, bedeni değil, zihni etkileyen bir zehir. Ama o yaranın iltihabı artık aktı, değil mi, oğlum?"

Xar'ın parmakları Haplo'nun saçına dolandı.

Patryn bakışlarını efendisine kaldırdı. Yaşlı adamın yüzü çizgilerle doluydu, emeklerinin, Labirent'teki sayısız savaşların izlerini taşıyordu. Deri sarkmamıştı ama, çenesi güçlü ve sıkıydı. Burnu suratından, vahşi, et yiyen bir kuşun gagası gibi fırlıyordu. Gözleri parlak, bilge ve açtı.

"Evet," dedi Haplo, "artık aktı."

"Ve şimdi, enfeksiyonun geri dönmesini engellemek için dağlanmalı."

Kapının dışından bir sürtünme sesi geldi. Lord'un sesinde büyük bir tehdit işiten köpek ayağa fırlamış, sahibini savunmaya hazırlanıyordu.

"Köpek, bekle," diye emretti Haplo. Kendini gelecek olana hazırlayarak başını eğdi.

Nexus Lordu uzandı, Haplo'nun gömleğini yakaladı ve tek bir çekişle, kumaşı ikiye ayırarak Haplo'nun çıplak sırtını ve omuzlarını ortaya çıkardı. Derisine işlenmiş rünler hafifçe, kırmızı mavi parlamaya başladı, bedeni tehlikeye, gelecek olduğunu bildiği şeye karşı istemsizce tepki veriyordu.

Haplo dişlerini sıktı ve dizlerinin üzerinde kaldı. Bedenindeki desenlerin pırıltısı yavaş yavaş söndü. Başını kaldırdı, sakin ve sadık bakışlarını lorduna dikti.

"Cezamı kabul ediyorum. Umarım bana faydası dokunur, lordum."

"Umarım dokunur, oğlum. Bu cezayı sana vermekten zevk almıyorum."

Nexus Lordu elini Haplo'nun göğsüne, kalbinin üzerine koydu. Parmağı ile bir rün çizdi; tırnağı uzundu, deriden kan çıkardı. Ama Haplo'nun büyüsüne çok daha kötüsünü yaptı. Varlığının çemberindeki ilk halkalar yürek desenleriydi. Lordunun dokunuşuyla ayrılmaya başladılar, zincir bozuluyordu.

Nexus Lordu büyüsünü desenlerin arasına sıkıştırdı, onları birbirinden ayrılmaya zorladı. İkinci desen birincisinden ayrıldı, çatırdadı. Üçüncü ikinciden ayrıldı, sonra dördüncü, beşinci. Haplo'nun gücünün kaynağı olan, diğer güçlere karşı savunması olan rünler hızla kırılmaya, parçalanmaya başladılar.

Acı dayanılmazdı. Metal parçaları derisine saplanıyor, ateşten ırmaklar damarlarında akıyordu. Haplo dayanabildiği sürece ağzını açmadı ve çığlıklarını içinde tuttu. Sonunda dışarı fırladıklarında, onların kendi çığlıkları olduğunu farkında değildi.

Nexus Lordu işinde becerikliydi. Haplo ızdıraptan bayılacak gibi olduğunda Xar işkenceyi bırakıyor, birlikte yaşadıkları geçmiş hayatlarından bahsetmeye başlıyordu, ta ki Haplo kendine gelene kadar. Sonra Lord yine başlıyordu.

Gece, ya da Nexus'un gece olarak kabul ettiği şey, yumuşak ayışığından battaniyesini geminin üzerine örttü. Lord havada bir desen çizdi, işkence sonra ermişti.

Haplo sırtüstü güverteye düştü ve ölü gibi uzandı. Çıplak bedeni ter içinde kalmıştı, titremelerle sarsılıyor, dişleri takırdıyordu. Bir acı çökeltisi, bir alev parlaması, saplanan bir hançer damarlarında kabardı, Haplo'dan bir başka acı dolu haykırış kopardı. Bedeni kontrol dışı kasılmalarla seğirdi, sarsıldı.

Nexus Lordu eğildi ve bir kez daha elini Haplo'nun kalbinin üzerine koydu. Onu o anda öldürebilirdi. Rünü kırabilir, onarılamayacak şekilde bozabilirdi. Haplo, lordunun, alev alev yanan derisinin üzerindeki serin dokunuşunu hissetti. Titredi, bir inlemeyi bastırdı ve kıpırdamadan yattı.

"Beni öldür! Sana ihanet ettim! Hak ettiğim..."

"Oğlum," diye fısıldadı Nexus Lordu merhamet dolu bir sesle. Haplo'nun göğsüne bir gözyaşı düştü. "Benim zavallı oğlum. "

Gözyaşı rünü kapattı ve mühürledi.

Haplo içini çekti, yuvarlanarak döndü ve ağlamaya başladı. Xar genç adamı kollarına aldı, kanlar içindeki başını tuttu, sallayarak teselli etti ve Haplo'nun rünleri tekrar bir araya gelene, varlığının çemberi tamamlanana kadar büyüsünü yapmaya devam etti.

Haplo derin bir uykuya daldı, iyileştirici bir uykuya.

Nexus Lordu pelerinini, ince, beyaz ketenden pelerinini çıkartarak Haplo'nun üzerine örttü. Lord genç adama bakmak için bir an durdu. Acı izleri solmaya başlıyor, Haplo'nun yüzünde güçlü ve sert, sakin ve kararlı bir ifade bırakıyordu metali ateşten geçirilerek sağlamlaştırılmış bir kılıç, çatlakları eriyik çelik ile doldurulmuş granit bir duvar gibi.

Xar elini geminin dümentasına koydu ve rünleri söyleyerek; Ölüm Kapısı yolculuğunu başlattı. Gitmeye hazırlanırken bir düşünceyle durdu. Gemide hızlı bir tur attı, keskin gözleri her gölgeyi araştırdı.

Köpek gitmişti.

"Mükemmel."

Nexus Lordu, tatmin olmuş bir şekilde gemiyi terk etti.

İKİNCİ BÖLÜM

ÖLÜM KAPISI'NIN ÖTESİNDE BİR YERDE

Alfred kulaklarında çınlayan korkunç bir çığlıkla uyandı. Kıpırdamadan, dehşet içinde, hızla atan bir yürek ve terleyen avuçlarla, gözlerini sıkı sıkı kapatarak haykırışın tekrarlanmasını bekledi. Derin sessizlikle geçen uzun dakikalardan sonra, Alfred sonunda haykırışın aslında kendisine ait olması gerektiği sonucuna vardı.

"Ölüm Kapısı. Ölüm Kapısı'na düştüm! Ya da aslında," diye düzeltti, bu düşünceyle titreyerek, "Ölüm Kapısı'na itildim."

Senin yerinde olsaydım, ben uyandığımda buralarda olmazdım, diye uyarmıştı Haplo onu...

Haplo uykuya dalmıştı, ırkı için yaşamsal öneme sahip iyileştirici uykulardan birine. Alfred sallanan gemide, köpek sayılmazsa yapayalnız oturuyordu. Köpek korumak istercesine sahibinin yanında uzanmıştı. Çevresine bakınan Alfred, ne kadar yalnız olduğunu fark etti. Korkuyordu, Haplo'nun yanına yanaşıp, kendinden geçmiş de olsa, bir arkadaş arayarak korkusu ile savaşmaya çalıştı.

Alfred Haplo'nun yanına oturdu ve Patryn'in sert yüzünü inceleyerek kendini oyaladı. Uykuda bile rahatlamadığını, sert ve ürkütücü ifadesini koruduğunu gördü. Sanki hiçbir şey, uyku, hatta ölüm bile adama tam bir huzur veremezmiş gibi.

Acıma ve merhamet duyguları içinde, öfkeli yüze düşmüş bir saç tutamını düzeltmek için elini uzattı Alfred.

Köpek başını kaldırıp, kötü kötü hırladı.

Alfred elini geri çekti. "Üzgünüm. Düşünemedim." Alfred'i tanıyan köpek, bunu geçerli bir mazeret olarak kabul etti. Tekrar uzandı.

Alfred derin bir iç geçirdi ve endişeyle, sallanan gemide çevresine bakındı. Pencereden dışarıda, karmaşık bir alev ve duman sarmalı olarak uzaklaşan ateş dünyası, Abbarrach'ı gördü. İleride, Ölüm Kapısı olan siyah delik hızla yaklaşıyordu.

"Eyvah," diye mırıldandı Alfred büzülerek. Gidecekse, yola çıksa iyi olurdu.

Köpek de aynı fikirdeydi. Ayağa fırladı ve telaşla havlamaya başladı.

"Biliyorum. Zamanı geldi," dedi Alfred. "Bana yaşamımı verdin, Haplo. Minnettarım. Ama... çok korkuyorum. Cesaretim olduğunu sanmıyorum."

Kalmaya cesaretin var mı? diye sorar gibiydi köpek, çileden çıkmışçasına. Nexus Lordu ile yüzleşmeye cesaretin var mı?

Haplo'nun lordu -çok güçlü bir Patryn büyücüsü. Bu korkunç adamdan Alfred'i hiçbir baygınlık kurtaramazdı. Lord, Sartan'ın varlığında taşıdığı her sırrı öğrenene kadar didikleyecek, araştıracaktı. İşkence, acı, Sartan hayatta kaldığı sürece devam edecekti... ve lord avının uzun, çok uzun bir süre yaşamasını sağlayacaktı.

Karşı karşıya olduğu tehlike Alfred'i eyleme geçirmek için yeterli olmuş olmalıydı. En azından, böyle olduğunu varsayıyordu. Oraya nasıl geldiği hakkında en ufak bir fikri bile olmadan, kendini üst güvertede durur bulduğunu hatırlıyordu. Büyü ve zaman rüzgarları çevresinde ısıklık çalıyor, kelleşen kafasındaki saç tutamlarını saygısızca çekiştiriyor, ceketinin eteklerini dalgalandırıyor. Alfred iki eliyle küpeşteyi yakalayıp dehşetle büyülenmiş bir şekilde Ölüm Kapısı'na baktı.

O zaman, bilinçli olarak o sefil, yalnız hayatını sona erdiremeyeceği gibi, kendini aşağı da atamayacağını anladı.

"Ben bir korkağım," dedi köpeğe. Köpek sıkılarak onu güverteye kadar takip etmişti. Alfred solgun solgun gülümsedi, bembeyaz eklemlerle küpeşteye tutunan ellerine baktı. "Kendimi buradan koparabileceğimi sanmıyorum. Ben..."

Köpek aniden çılgına döndü, ya da öyle görünüyordu. Hırlayarak, dişlerini çıkararak, doğrudan üstüne atladı. Alfred ellerini küpeşteden çekti, içgüdüsel, istemsiz bir korunma hareketiyle yüzünü kapattı. Köpek hızla göğsüne çarpıp, onu küpeşteden aşağı düşürdü.

Ondan sonra ne olmuştu? Alfred hatırlamıyordu, yalnız, her şey çok karmaşık, çok korkunçtu. Canlı bir düşme duygusu vardı... bir tatarcığın içine sığması için bile çok küçük, ama kanatlı bir ejder gemisini bütün bütün yutabilecek kadar büyük bir deliğe doğru. Parlak bir şekilde aydınlanmış karanlığa doğru düştüğünü, kulaklarının kükreyen bir sessizlikle sağır olduğunu, kıpırdamadan, tepetaklak yuvarlandığını hatırlıyordu.

Ve sonra, tepeye vardığında dibe düşmüştü. Şimdi olduğu yer de orasıydı, ya da öyle olduğunu sanıyordu.

Gözlerini açmayı düşündü, sonra vazgeçti. Çevresini görmek için hiç istek duymuyordu. Her neredeyse, korkunç olacağı kesindi. Uykuya dalabilmeyi ve şanslıysa, bir daha da uyanmamayı umut etti.

Ne yazık ki, çoğu zaman olduğu gibi, uykuya dalmayı ne kadar çok istediysen, o kadar çok uyandı. Kapalı gözkapaklarının arasından parlak ışık sızıyordu. Sen, düz, serin bir yerde yattığını fark etti; bedenindeki acı ve ağrılara bakılırsa, uzun zamandır orada yatıyordu; üşüyordu, aç ve susuzdu.

Nerede olduğunu bilmesi imkansızdı. Ölüm Kapısı, Koparılış'ın ardından yaratılan dört dünyaya da açılıyordu. Nexus'a, Labirent'ten salındıktan sonra "İslah olmuş" Patrynlerin

yaşayacağı alacakaranlık kentine de gidiyordu. Belki de oradaydı. Belki Arianus'a geri dönmüştü. Belki aslında hiçbir yere gitmemiştir! Belki gözlerini açacak, kendisine sırttan köpeği görecekti.

Alfred gözlerini sıkı sıkı kapattı; yüz kasları gerginlikten dolayı ağrıdı. Ama merak ve beline saplanan ağrı onu altetti. İnleyerek gözlerini açtı, doğrulup oturdu ve endişeyle çevresine bakındı.

Öylesine rahatladı ki ağlayacak gibi oldu.

Geniş, yuvarlak bir odadaydı, mermer duvarlardan yayılan harika, yumuşak, beyaz bir ışıkla aydınlanmıştı. Altındaki zemin mermerdi, üzerine rünler işlenmişti -bildiği ve tanıdığı rünler-. Başının üzerindeki tavan rahatlatıcı bir şekilde eğim kazanıyor, zarif sütunlarca desteklenen bir kubbe oluşturuyordu. Odanın duvarlarına sıra sıra kristal bölmeler yerleştirilmişti, uyku halindeki erkek ve kadınları barındırmak üzere yapılmış, trajik bir şekilde tabuta dönüşmüş olan bölmeler.

Alfred nerede olduğunu biliyordu Arianus'taki anıtmezardaydı. Evdeydi. Ve anında, bir daha burayı asla terk etmemeye karar verdi. Sonsuza dek bu yeraltı dünyasında kalacaktı. Burada güvendedi. Bir mensch dışında, jarre adında bir cüce dışında burayı hiç kimse bilmiyordu ve onun da buraya gelen yolu bulması mümkün değildi. Güçlü Sartan büyüsü ile korunduğundan, artık kimse bulamazdı burayı. Elfler, cüceler ve insanlar arasındaki savaş Arianus'ta devam edebilirdi, bu savaşın parçası olmayacaktı. Iridal değiştirilmiş oğlunu arayabilirdi, yardım etmeyecekti. Ölüler Abarrach'ta yürüyebilirdi, bir kez daha yoldaşı olan tanıdık, sessiz, kutsal ölüler dışında her şeye sırtını dönecekti.

Hem, tek başına bir adam ne yapabilir ki, diye sordu kendi kendine hüzünle.

Hiçbir şey.

Ne yapmam beklenebilir ki benden?

Hiçbir şey.

Benden kim bir şey yapmamı bekleyebilir?

Hiç kimse.

Alfred kendi kendine tekrarladı. "Hiçkimse." Abarrach'taki harika, korkunç deneyimi hatırladı. Evrende iyilik içeren daha yüksek bir güç olduğundan, bunca sene sandığı gibi yapayalnız olmadığından kesin bir biçimde emindi.

Ama bu bilgi ve kendine güveni solup gitmiş, Abarrach'ın ölüleri ve lazarları tarafından yok edilen genç jonathan ile birlikte ölmüştü.

"Hayal kurmuş olmalıyım," dedi Alfred hüzünle. "Ya da, belki de Haplo haklıydı. Belki de hepimizin gördüğü o hayalleri, bilmeden ben yarattım. Bayılmam ya da ölülerdeki büyülü yaşamı alan o büyü gibi. Ve bu doğruysa, o zaman Haplo'nun söylediği de doğrudur. jonathan'ı ölümüne ben gönderdim. Sahte hayaller, sahte vaatler ile aldanarak, kendini yok yere feda etti."

Alfred başını titreyen ellerinin arasına aldı, zayıf omuzları çöktü. "Gittiğim her yere felaket götürüyorum. Bu yüzden hiçbir yere gitmeyeceğim. Hiçbir şey yapmayacağım. Burada kalacağım. Bir zamanlar sevmiş olduklarımla çevrili bir şekilde, güven içinde."

Ama hayatının geri kalanını yerde geçiremezdi. Başka odalar, gidebileceği başka yerler vardı. Bir zamanlar burada Sartanlar yaşıyordu. Her tarafı tutulmuş ve ağırlar içinde, titreyerek, ayağa kalkmaya çalıştı. Ama bacakları ile ayakları başka fikirleri varmış ve tekrar çalışmaya zorlandıkları için bozulmuşlar gibiydi. Altında boşaliverdiler. Düştü, ayağa kalkmaya çalışmakta ısrar etti ve bir anlığına başarmış gibi göründü. Sonunda ayağa kalktığı anda, aklında bir yöne gitmek varken, ayakları başka yöne gitmeye meyletti.

Sonunda, bedeninin tüm parçaları, gidecekleri yön konusunda üç aşağı beş yukarı fikir birliğine vardılar ve Alfred, uzun zamandır ayrı kaldıkları ile bir kez daha selamlaşmak için kristal tabutlara hamle etti. Tabutlardaki bedenler selamlarını yanıtlamayacak, ona karşılama sözleri söylemeyecekti. Gözleri dostça bir zevkle açılarak ona bakmayacaktı. Ama varlıkları, huzurları onu rahatlatıyordu.

Rahatlıyor ve kıskanıyordu.

Ölüçâğırıcılık. Düşünce zihninde bir yarasa gibi uçtu.

Onları hayata döndürebilirsin.

Ama bu korkunç gölge yalnızca bir dakika boyunca üzerinde oyalandı. Baştan çıkmamıştı. Abarrach'ta ölüçâğırıcılığın korkunç sonuçlarını görmüştü. Ve dostlarının, ölüçâğırıcılık yüzünden öldüğünü, yaşam güçlerinin onlardan çalınarak, onu istemediğini düşündüğü kimselere verildiğini hissediyordu.

Alfred doğrudan, çok iyi bildiği bir tabuta gitti. İçinde sevdiği kadın yatıyordu. Abarrach'taki huzursuz ölümlerin dehşet dolu görüntülerinden sonra, bir kez daha onun sakin, huzur dolu uykusunu görmeye ihtiyaç duyuyordu. Ellerini onun yattığı tabutun dışındaki kristal pencereye koydu ve sevgiyle, gözlerinde yaşlarla alnını cama dayadı.

Yanlış olan bir şey vardı.

Gözyaşları görüşünü bulanıklaştırmıştı kuşkusuz. İyi göremiyordu. Alfred telaşla gözlerini kırıştırdı, elleriyle gözlerini ovuşturdu. Baktı, geriledi, dehşet içinde irkildi.

Hayır, bu olamazdı. Sinirleri bozulmuştu, hata yapmıştı.

Yavaş yavaş ilerleyip tabutun içine baktı. İçeride bir Sartan kadınının bedeni vardı, ama bu Lya değildi!

Alfred baştan ayağa titredi.

"Sakin ol" dedi kendi kendine. "Yanlış yerde duruyorsun.

Ölüm Kapısı'ndan o korkunç geçiş sırasında alt üst oldun. Bir hata yaptın. Yanlış kristal bölmeye baktın. Geri dön ve baştan başla."

Arkasını döndü ve sendeleyerek bir kez daha odanın ortasına gitti. Zar zor ayakta duruyordu, dizleri ıslak keten kadar zayıftı. Bu mesafeden, dikkatle kristal bölme sıralarını saydı, önce sağdan sola, sonra soldan sağa. Kendi kendine bir sıra fazla gittiğini söyleyerek, tabuta yaklaştı ve içindeki, baştan beri doğru yerde durduğunu söyleyen sesi duymazdan geldi.

Gözleri ona bir kez daha oyun oynayabilir diye, yaklaşıp kadar bakışlarını o yöne çevirmedi, bakmayı reddetti. Varınca, gözlerini kapattı ve sonra hızla, sanki hareket eden bir şeyleri yakalamayı umar gibi açtı.

Yabancı kadın hala oradaydı.

Alfred'in nefesi kesildi, ürperdi, tüm ağırlığıyla kristal bölmeye yaslandı. Neler oluyordu?

Aklını mı yitiriyordu?

"Oldukça muhtemel," dedi. "Yaşadığım onca şeyden sonra. Belki de Lya hiç orada olmamıştı. Belki de orada olduğunu ben hayal etmişim ve şimdi, uzakta geçirdiğim onca zamandan sonra, onu zihnime çağıramıyorum."

Yine baktı, ama zihni gerçekten mantıksız bir şekilde davranıyorsa eğer, bunu oldukça iyi yapıyordu. Kadın Lya'dan daha yaşlıydı, Alfred'in yaşına yakındı. Saçları bembeyazdı; yüzü -güzel bir yüz, diye düşündü, ona hüznün dolu bir kafa karışıklığı ile bakarak-gençliğin esnekliğini ve pürüzsüz güzelliğini kaybetmişti. Ama karşılığında aldığı orta yaşların ciddiliği ve kararlılığı ona yakışmıştı.

Yüzü ciddi ve sertti, ama ağzının çevresindeki, dudaklarını sıcak ve cömert bir gülümsemenin süslediğini düşündüren çizgilerle yumuşamıştı. Saçlarının yumuşak buklelerinin altından ancak görülebilen, alnının ortasından aşağı inen bir çizgi, kolay bir hayatı olmadığını, olaylar hakkında çok ve uzun uzun düşündüğünü gösteriyordu. Onda hüznünlü bir şey vardı. Dudaklarındaki gülümseme, o kadar da sık dokunmamıştı onlara belli ki. Alfred derin bir açlık ve acılı bir mutsuzluk hissetti. Burada konuşabileceği, onu anlayabilecek biri vardı.

Ama... burada ne yapıyordu? "Uzan. Uzanmalıyım."

Alfred körcesine, görüşü karmaşık düşünceleriyle bulutlanmış bir şekilde, sendeleyerek, elleriyle yoklayarak duvar boyunca uzanan sayısız kristal bölme boyunca, kendi bölmesine ulaşana kadar ilerledi. Bölmesine dönecek, uzanacak, uyuyacak... ya da belki de uyanacaktı. Rüya görüyor olabilirdi... "Kutsal Sartan!" Alfred boğuk bir haykırıyla geriledi.

İçinde biri vardı! Bölmesinde! Orta yaşlarının başında bir adam, güçlü, soğuk, yakışıklı yüzlü bir adam; güçlü eller yanında uzanmıştı.

"Ben gerçekten de aklımı yitirdim!" Alfred başını tuttu. "Bu... bu mümkün değil." Geri geri sendeleyip Lya olmayan kadına baktı. "Gözlerimi kapatacağım ve açtığım zaman her şey yolunda olacak."

Ama gözlerini kapatmadı. Gördüğünü sandığı şey konusunda kendine güvenmeyerek, sabit gözlerle kadına bakakaldı. Elleri göğsünde kavuşturulmuştu...

Eller. Eller hareket etmişti! Yükselip... alçalmışlardı! Bir nefes almıştı.

Uzun dakikalar boyunca izledi; içinde yattıkları büyümlü uyku nefeslerini yavaşlatıyordu. Eller yine yükselip alçaldı. Ve Alfred şimdi baştaki şoku atlattığından, kadının yanaklarındaki hafif kırmızılığı görebiliyordu, Lya'nın yüzünde hiç göremediği bir kırmızılık.

"Bu kadın... canlı!" diye fısıldadı Alfred.

Kendi bölmesi olan, ama şimdi içinde bir başkası bulunan kristal bölmeye döndü ve içine baktı. Adamın giysileri -basit, düz, beyaz bir cüppe-kıpırdandı. Kapalı kapakların altındaki gözler hareket etti; bir parmak seğirdi.

Hararetle, zihni şaşkına dönmüş bir şekilde, yüreği neşeden patlayacak gibi, bir kristal bölmeden bir diğerine koştu Alfred ve her birinin içine baktı.

Kuşku yoktu. Bu Sartanların hepsi hayattaydı!

Bitkinlik içinde başı dönen Alfred, anıtmezarın ortasına döndü ve düşüncelerinin dolaşık ipliklerini açmaya çalıştı. Bu mümkün değildi. İpin sonunu bulamıyordu, başını bulamıyordu.

Anıtmezardaki arkadaşları uzun, çok uzun yıllardır ölüydü. Zaman zaman onları terk etmiş, zaman zaman geri dönmüştü ve hiçbir şey değişmemişti. Arianus'taki Sartanlar arasında yalnızca kendisinin hayatta kaldığı belli olduğu zaman, buna inanmayı reddetmişti. Kendi kendine bir oyun oynamaya başlamıştı ve kendine, geri döndüğünde onları hayatta bulacağını söylemişti. Ama bu asla gerçekleşmemişti ve kısa sürede oyun öyle acı verici olmuştu ki, oynamayı bırakmıştı.

Ama şimdi oyun yine başlamıştı ve dahası, kazanmıştı!

Bu Sartanların her birinin yabancı olduğu açıktı. Nasıl ve neden buraya geldikleri, Alfred'in arkada bıraktığı Sartanlara ne olduğu konusunda en ufak bir fikri bile yoktu. Ama bunlar Sartandı ve hayattaydılar!

Elbette, aklını hepten yitirmediyse.

Anlamanın tek bir yolu vardı. Alfred tereddüt etti, bilmek istediğinden emin değildi.

"Dünyadan çekilmek konusunda söylediklerini hatırla. Başkalarının hayatlarına karışmamak konusunda söylediklerini. Arkana bakmadan bu odadan çıkıp gidebilirsin."

"Ama nereye giderim ki?" diye sordu kendi kendine umutsuzca. "Burası benim evim, evim diyebileceğim tek yer."

Hiçbir şey olmasa bile merak onu eyleme geçirdi.

Alfred, burundan gelen tiz bir sesle rünleri söylemeye başladı. Şarkı söylerken, aynı ritimle bedeni sallanıyor, elleri hareket ediyordu. Sonra, ellerini kaldırarak havada desenler çizdi ve aynı zamanda, ayakları ile karmaşık hareketler yaptı.

Kendi başına kaldığında onca beceriksiz olan bedeni büyüyle doldu ve Alfred, bir an için, zarif bir görüntü sergiledi.

Zarafet kollarına ve bacaklarına aktı, hüzünlü yüzü parladı, gülümsemesini coşku bürüdü. Kendini büyüye verdi, onunla dans etti, şarkı söyledi, onu kucakladı. Anıtmezarın içinde, ceketinin etekleri dalgalanarak, lime lime danteller uçuşarak döndü, döndü.

Kristal kapaklar teker teker açıldı. Bölmelerin içindekiler teker teker, dış dünyadaki ilk nefeslerini aldılar. Başlar teker teker döndü, gözler açıldı, hayret ve şaşkınlık içinde, onları eğlendiren tatlı rüyaları gönülsüzce bırakıp baktılar.

Büyüsünün içinde kaybolmuş olan Alfred, hiçbir şeyi fark etmedi. Dansına devam ederek, mermer zemin boyunca ileri geri hareket etti ve ayaklarıyla gerekli desenleri çizdi. Büyü tamamlandığı zaman, dansın sonuna gelerek yavaşlamaya başladı, aynı zarif hareketleri, daha dar bir alanda tekrarlardı. Sonunda dans etmeyi bıraktı ve başını kaldırarak, rüyadan kalkanlardan daha büyük bir şaşkınlık içinde çevresine bakındı.

Yumuşak, beyaz cüppelere bürünmüş yüzlerce erkek ve kadın sessizce Alfred'in çevresinde toplandı ve onu rahatsız etmeden, saygıyla büyüsunü tamamlamasını bekledi. Alfred durdu. Topluluk Alfred'in coşkusunun sona ermesi ve adeta buz gibi sulara girer

gibi, gerçekliğe dönmesi için saygıyla bir an daha bekledi.

Bir adam, Alfred'in kristal bölmesindeki adam öne çıktı. Topluluğun kabul edilmiş sözcüsü olduğu açıktı, çünkü diğerleri ona saygıyla yol verdi ve güvenle baktı.

Alfred'in daha önce de fark ettiği gibi, orta yaşlarının başındaydı ve görünüşünden, menschlerin bir zamanlar Sartanları neden tanrı zannettikleri anlaşılabilirdi. Yüzü güçlü çizgilerden oluşuyordu; zeka, hatlarını çiziyor, kahverengi gözlerini dolduruyordu. Saçları kısa kesilmişti ve Alfred'in tanıdığı bir şekilde alnının üzerinde kıvrılıyordu, ama Alfred bu saç şeklini nerede gördüğünü çıkartamıyordu.

Yabancı Sartan, beceriksiz Alfred'in imrendiği, kayıtsız bir zarafetle hareket etti.

"Adım Samah," dedi adam, gür ve yumuşak bir sesle. Saygılı bir selamlama hareketi ile eğildi, Alfred'in çocukluğundan çok önce modası geçmiş olan bir hareketti bu, ama yaşlı Sartanlar arasında zaman zaman uygulanırdı.

Alfred yanıt vermedi. Sabit bakışlarla bakmaktan başka birşey yapamıyordu. Adam Sartan ismini vermişti^[5] Bu, ya Samah, Alfred'e -bilmediği bir kişi, bir yabancıya-bir kardeş olarak güveniyor demektir, ya da kendi büyü güçlerinden o kadar emindi ki, bir başkasının kendine üstünlük sağlayacağından korkmasına hiç gerek yoktu. Alfred sebebin ikincisi olduğuna karar verdi. Adamın gücü bedeninden yayılıyor, bedbaht Alfred'i kış güneşi gibi ısıtıyordu.

Geçmiş çağlarda, Alfred adama bir an düşünmeden Sartan ismini verebilirdi, çünkü böyle bir adamın kendisinin üzerindeki etkisinin ancak olumlu olabileceğini bilirdi. Ama o masum Alfred idi, dostlarının ve ailesinin bedenlerini kristal tabutlar içinde yatarken görmemiş olan bir Alfred, yasak ölüçadırıcılık sanatını uygulayan Sartanlar görmemiş bir Alfred. Onlara güvenmek için can atıyordu, onlara güvenmek için yaşamını verebilirdi.

"Benim adım... Alfred," dedi, beceriksizce eğilirken. "Bu bir Sartan ismi değil," dedi Samah, kaşlarını çatarak. "Hayır, değil," diye kabullendi Alfred uysalca.

"Bu bir mensch ismi. Ama sen bir Sartan'sın, değil mi? Mensch değilsin."

"Evet, öyleyim. Yani, hayır, değilim," diye bocaladı Alfred.

Sartan dili, Patryn dilinde olduğu gibi büyü olduğundan, konuşanın dünyası ve çevresi hakkında imgeler yaratma yeteneğine sahiptir. Alfred Samah'ın sözlerinde sıradışı bir güzelliğe sahip, yalnızca sudan yapılmış, merkezinde bir güneş parlayan bir alem görmüştü. Daha küçük dünyalardan oluşmuş bir dünya -hava kabarcıklarının içine kapatılmış kara parçalarından oluşmuş bir dünya. Büyülü bir şekilde canlı olan, ama uyuyan, rüyalarında güneşin çevresinde yüzen kara parçaları. Bir Sartan kenti gördü, halkı çalışan, savaşan...

Savaşan. Savaş. Mücadele. Derinlerden gelen, ölüm getiren, her yeri kasıp kavuran vahşi canavarlar. Büyük çelişki içindeki imgeler Alfred'in beyninde çatışarak bir araya geldi.

Neredeyse aklını oynatmasına sebep olacaktı.

"Ben Yediler Konseyi'nin başyım," diye başladı Samah. Alfred'in ağzı açık kaldı; sanki yere çarpmış gibi tüm nefesi bedenini terk etti.

Samah. Yediler Konseyi. Bu mümkün olamazdı.

Alfred yavaş yavaş, adamın kaşlarını çatmasından, bir soru sorduğunu algıladı.

"P -pardon?" diye kekeledi Alfred.

Saygılı bir sessizlik içinde beklemekte olan diğer Sartanlar mırıldanmaya, birbirleriyle bakışmaya başladılar. Samah çevresine bakındı, tek sözcük söylemeden onları susturdu.

"Diyordum ki, Alfred" -Samah'ın ses tonu nazik ve sabırlıydı. Alfred'in gözyaşlarına boğulmayı istemesine sebep oldu. "Konsey'in başı olarak sana sorular sorma hakkına ve sorumluluğuna sahibim. Bunu yalnızca gereksiz bir meraktan yapmıyorum, içinde bulunduğumuz kriz dönemi düşünülürse, zorunluluktan yapıyorum. Kardeşlerimizin geri kalanı nerede?"

Hevesle çevresine bakındı.

"Ben... ben yalnızım," dedi Alfred ve yalnız sözcüğü öyle imgeler yarattı ki, Samah ve Sartanların geri kalanı ona ani, acı dolu bir sessizlik içinde baktı.

"Yolunda gitmeyen bir şey mi oldu?" diye sordu Samah sonunda.

Evet! diye haykırmak istedi Alfred. Hiçbir şey yolunda gitmedi! Ama Sartan'a dehşet dolu bir kafa karışıklığı ile bakmaktan başka bir şey yapamadı. Gerçek çevresinde, Arianus'ta ki bitmek tükenmek bilmez, korkunç fırtınalar gibi savruluyordu.

"Ben... ben Arianus'ta değilim, değil mi?" Alfred sözcükleri, sıkışan göğsünden zorla çıkarmıştı.

"Hayır. Bu fikre nereden kapıldın? Chelestra dünyasındasın elbette," dedi Samah sertçe, sabrı sonunda tükenerek.

"Ah, eyvah," dedi Alfred hafifçe ve zarif bir sarmal çizerek, nazikçe yere yığıldı.

ÜÇÜNCÜ BÖLÜM

İYİDENİZ'DE BİR YERDE

Adım Grundle^[6]

Çocukken, yazmayı ilk öğrendiğim cümle buydu. Buraya neden yazdığımı bilmiyorum, neden bu cümleyle başladığımı bilmiyorum, yalnız, uzun zamandır bu boş sayfaya bakıyordum ve bir şey yazmak zorunda olduğumu, aksi halde hiçbir şey yazamayacağımı biliyordum.

Bunu kim bulup okuyacak, merak ediyorum. Ya da birinin okuyup okumayacağını. Bunu öğreneceğimi hiç sanmıyorum. Yolculuğumuzun sonuna kadar hayatta kalma umudumuz yok.

(Elbette, bir mucize olacağı, bir şeyin ya da birisinin bizi kurtaracağına ilişkin olanaksız umudumuz sayılmazsa. Alake böyle bir şeyi umut etmenin, özellikle de bunun için dua etmenin çok kötü bir şey olduğunu, çünkü biz kurtulursak halklarımızın acı çekeceğini söylüyor. Sanırım haklı, aramızda en zekimiz o. Ama çağırma ve yaratma büyülerini çalışmaya devam ettiğini gözlemlerim; bize verdiği öğüdün tutsa bunu yapmazdı.)

Yolculuğumuza dair bir anlatı yazmamı tavsiye eden Alake oldu.

Biz yok olduktan sonra halklarımızın bunu ele geçireceğini ve onda bir miktar teselli bulabileceklerini söylüyor. Hem, elbette, Devon'ı açıklamak için gerekli. Söylediklerinin hepsi doğru, ama bu görevi bana, büyüsünü çalışması için onu yalnız bırakmam ve onu sürekli rahatsız etmemem için verdiğinden şüpheleniyorum.

Ve sanırım haklı. Böylesi, oturup ölümü beklemekten daha iyi. Ama halklarımızdan her hangi birinin bu anlatıyı göreceği konusunda kuşkularım var. Bir yabancıнын görmesi daha olası geliyor.

Ben öldükten sonra bunu bir yabancıнын okuyacağını düşünmem tuhaf. Daha da tuhafı, korkularımı ve kuşkularımı sevdiğilerimle paylaşamazken, kendimi onları bir yabancıyla paylaşırken bulmam. Belki de bu kişi bir başka denizuydusundan olur. Başka denizuyduları varsa tabii ve ben bundan kuşkuluyum. Yine de Alake, Benzersiz'in bizden başka kimseyi yaratmadığını düşünmenin günah olduğunu söylüyor. Ama biz cüceler şüpheliyizdir, en az bizim kadar uzun zamandır buralarda olmayan her şeyden kuşkulunuz.

Ölümlerimizin bir işe yarayacağından kuşkuluyum.

Denizin Efendileri'nin sözlerini tutacağından kuşkuluyum.

Kendimizi feda etmemiz boşa olacak. Halklarımız kıyamete yazgılı.

İşte. Sonunda yazdım. Kendimi şimdi daha iyi hissediyorum, ama artık Alake'nin bu günceyi hiç görmemesi için dikkat etmeliyim.

Adım Grundle.

Bu sefer daha kolay oldu. Babam Yngvar Gürsakal, Garganlıların Vate'si [7].

Annemin adı Hilda. Gençliğinde, tüm denizuydusundaki en güzel kadın olduğu söylenir. Benim güzelliğim hakkında da şarkılar yapıldı, ama annemin, düğün gününde çizilmiş bir portresini gördüm; onunla karşılaştırılınca ben sıradan kalıyorum. Yan sakalları neredeyse beline geliyormuş ve cüceler arasında oldukça nadir görülen ve kıymet verilen bal rengineymiş.

Babam annemin yarış alanına bir adım attığını, diğer yarışçıların ona bir bakış fırlatıp uzaklaştıklarını ve onu tartışmasız galip olarak bıraktıklarını anlatır. Anlatıldığına göre annem buna fena halde bozulmuş, çünkü balta fırlatma konusunda uzun uzun çalışmış ve her altı atışının beşinde hedefi tutturabiliyormuş. Gargan'da kalmış olsaydım benim evlilik yarışmalarım da yapılacaktı, çünkü Arayış Zamanı'nın sonlarındayım.

Bu leke bir gözyaşı damlası. Artık bunu Alake'nin görmesine izin vermemem gerektiği konusunda eminim! Kendim için ağlamıyordum ama. Hartmut için ağlıyordum. Beni çok seviyor. Ve ben de onu seviyorum. Ama onu düşünmemeliyim, aksi halde gözyaşlarım sayfadaki tüm mürekkebi bozacak.

Bunu bulan kişi muhtemelen bu anlatıyı bir cücenin yazmasına şaşıracaktır. Halkım okuma, yazma, rakamlar gibi şeyleri pek sevmez. Halkıma göre yazmak zihni tembelleştirir. Tüm Gargan tarihi ve her ailenin kendi tarihi halkımın zihninde saklıdır. Aslında cüceler kendilerine ait bir yazı dili yoktur, insan dilinde yazmamın sebebi bu.

Hesap işlerini de kafamızda mükemmel bir biçimde yapabiliriz -insan ve elf satıcılar buna çok şaşarlar. Şimdiye kadar, tüm hayatı boyunca kazandığı parayı, en son buğday tanesine kadar hesaplayamayan cüce görmedim. Bazı ihtiyar gri-sakallar bu konuda devirler boyu konuşabilir!

Kaderimde halkımın hükümdarı olmak olmasaydı, ben de okuyup yazmayı hiç öğrenemezdim. İnsan ve elf müttefiklerle bu kadar yakın ilişkiler kuracak olduğumdan, annem ve babam onlar arasında yetişmem ve onların alışkanlıkları hakkında eğitilmem gerektiğine karar verdiler. Ve sanırım (bence bunu daha önemli buluyorlardı), insanları ve elfleri bizim alışkanlıklarımız hakkında eğitmemi istiyorlardı.

Küçük bir yaşta, Phondra kabilesi reisinin kızı Alake ile birlikte Elmas'a, elf denizuydusuna [8] gönderildim. Alake, devirler açısından olmasa bile, zihinsel olarak benim yaşlarımda. (İnsanların yaşamları o kadar acınası derecede kısa ki, hızla büyümeye zorlanıyorlar.) Yanımızda, çalışmalarımıza katılan elf prensesi Sabia vardı.

Güzel, nazik Sabia. Onu bir daha asla göremeyeceğim. Ama bu zalim sondan kaçtığı için Benzersiz'e şükretmemiz lazım.

Biz üç kız yıllarca beraber kaldık, birlikte öğretmenlerimizi çılına çevirdik ve birbirimizi kardeş gibi sevmeyi öğrendik. Gerçekten de, tanıdığım pek çok kardeşten daha yakın olduk, çünkü aramızda rekabet ya da kıskançlık yoktu.

Tek anlaşmazlığımız, birbirimizin kusurlarına tahammül etmeyi öğrenmek konusunda oldu. Ama anne babalarımız, bizi bir arada yetiştirmek konusunda bilgece davrandı. Örneğin ben insanları pek sevmezdim. Çok yüksek sesle, çok hızlı konuşurlar, çok saldırgandırlar ve bir konudan diğerine, bir mekandan diğerine sıçrayıp dururlar. Hiç yerlerinde oturup, düşünmeye zaman ayırmazlarmış gibi görünürler.

Uzun zaman boyunca insanların arasında yaşamak bana onların sabırsızlıklarını, hırslarını, devamlı telaş, telaş, telaş içinde olmalarını anlamayı öğretti. Kendi ölümlülükleri ile yarışıyorlardı.

Buna karşın uzun ömürlü elflerin, çoğu cücenin düşündüğü gibi tembel hayalperestler olmadıklarını, yalnızca yaşamlarını telaşsızca yaşadıklarını, yarın için endişelenmelerine gerek olmadığını, çünkü daha sayısız yarınları olduğunu öğrendim.

Alake ve Sabia benim sözünü sakınmayan dürüstlüğüme tahammül edecek kadar iyidiler. Bu halkımın bir özelliği. (Bunun iyi bir özellik olduğunu düşünmek hoşuma gidiyor, ama bazen gerçekten de aşırıya kaçabiliyor!) Bir cüce, karşısındaki buna hiç hazırlıklı olmasa bile, her zaman gerçeği söyler. Oldukça inatçı da olabiliriz ve bir kez topuklarımızı yere gömdük mü, olduğumuz yerde kalırız ve asla kıpırdamayız. Sıradışı inatçılığa sahip bir insan için "cüce gibi ayakları var" deyimini kullanılır.

Ek olarak, insan ve elf dillerini akıcı bir şekilde konuşup yazmayı öğrendim (ama zavallı mürebbiyem kalemi bu kadar beceriksizce tutmama hep bozuldu). Denizuydularının tarihlerini ve dünyamızın, Chelestra'nın farklı tarihlerini öğrendim. Ama gerçekten öğrendiğim şey, sevgili kardeş-dostlarıma ve onlar aracılığı ile ırklarına karşı duyduğum sevgi oldu.

Zamanı gelip de, her birimiz kendi denizuydumuzun üzerinde, halklarımızın başına geçtiğimizde halklarımızı daha da yakınlaştırmak için neler yapacağımızı planlardık.

Bu asla gerçekleşmeyecek. Hiçbirimiz o kadar uzun yaşamayacağız.

Neler olduğunu anlatsam iyi olacak sanırım.

Her şey, güneş-kovalayanı kutsayacağım gün başladı. Benim günüm. Benim harika günüm.

Heyecandan uyuyamadım. Telaşla en iyi giysilerimi giydim -uzun kollu, düz ve dayanıklı kumaştan bir bluz (biz süslü püslü şeyleri sevmeyiz), arkadan bağlanan bir elbise ve sağlam, kalın çizmeler. Babamın evindeki odamda, aynanın önünde durdum ve günün en önemli işini yapmaya başladım: saçlarımı ve yan sakallarımı fırçalamaya ve kıvırmaya.

Babam bana seslendiğinde, zaman çabucak geçmiş gibiydi. Onu işitmediğime kendimi inandırdım ve kendime alıcı gözüyle bakıp, halk içine çıkmaya uygun görünüp görünmediğimi merak ederek durdum. Görünüşüme bu kadar özen göstermemin kibirimden kaynaklandığını düşünmeyin. Gargan tahtının varisi olarak, hem görünüşüm hem de davranışlarım uygun olmalı.

İtiraf etmeliyim -çok güzel görünüyordum.

Elmas elflerinden ithal edilmiş yağ kaplarını topladım, saç maşalarını dikkatle ızgaranın yanındaki yerlerine dizdim. Hizmetkarları tepesinden ayrılmayan ve o uzun, sarı saçlarını bir kez bile fırçalamamış olan Sabia, kendi kendime giyinmekle kalmayıp, sonradan ortalığı da toplamam fikri ile bir türlü barışamadı. Biz Garganlılar gururlu ve kendine yeterli bir toplumuz ve cüce gücü gerektiren işler için birbirimize hizmet etmek aklımıza bile gelmez. Vater'imiz kendi odununu keser; Muter'imiz kendi çamaşırını yıkar ve kendi evini süpürür. Ben kendi saçımı kıvırırım. Kraliyet ailesinin tüm diğer Garganlılar'dan tek farkı, bizim diğerlerinden iki kat fazla çalışmamızın beklenmesidir.

Ama bugün ailem, halkımıza verdiğimiz hizmetlere karşılık bir ödül alacaktı. Güneş-kovalayanlar filosu tamamlanmıştı. Babam Benzersiz'in filoyu takdis etmesi için dua edecekti ve ben de saçından bir tutamın amiral geminin burnuna çivilenmesi onuruna sahip olacaktım.

Babam yine bağırdı. Hızla odamdan çıktım ve koridora fırladım.

"Kız nerede?" diye sorduğunu duydum babamın. "Denizgüneşi bizi geçip gidecek. O hazırlanana kadar kaskatı donacağız."

"Onun büyük günü bugün," dedi annem yatıştırırcasına.

"İyi görünmesini istersin, değil mi? Tüm talipleri orada olacak."

"Bah!" Babam homurdandı. "Bu tür şeyleri düşünmek için çok genç."

"Belki. Ama şimdi göze ilişen, daha sonra beyne ulaşır," dedi annem, bir cüce deyimini tekrarlayarak [9].

"Hıh!" dedi babam.

Ama beni gördüğünde, göbeği gururla şişti ve gecikmem hakkında hiçbir şey söylemedi.

Baba, seni o kadar özledim ki! Ah, ne kadar zor! Ne kadar zor!

Dağa oyulmuş bir mağaraya benzeyen evimizden çıktık. Tüm evlerimiz ve işyerlerimiz, dağın eteklerine yapılan insan ve elf yapılarının aksine, dağın içine yapılmıştır. Elmas mercankaya şatosunda yaşamaya alışmak zor geldi. Sanki kayaya tehlikeli bir biçimde kondurulmuş gibi geliyordu bana. Şatonun dağdan aşağı yuvarlandığını, beni de içinde götürdüğünü gördüm rüyalarımda!

Sabah çok güzeldi. Denizgüneşinin ışınları dalgaların içinden parıldıyordu [10]. Mahallenin üzerinde süzülen tek tük bulutlar güneş ışınlarını yakalıyordu. Ailem İyideniz'in kıyılarına doğru elik bir eğimle alçalan patikalarda yürüyen cüce kalabalıklarına katıldı. Komşularımız babama seslendi, birkaçı gelip geniş göbeğine şaplak attı -tipik cüce selamlaması-ve törenden sonra handa kendilerine katılmaya davet etti.

Babam da karşılık olarak onların göbeklerine şaplak attı ve dağdan aşağı yolumuza devam ettik. Kara üzerindeyken, biz Garganlılar her yere ayaklarımız üzerinde gideriz. Arabalar patates taşımak içindir, cüce taşımak için değil. Ve biz cüceler, elfleri arabaların, insanları yük hayvanlarının üstünde gezerken görmeye alışsak da, çoğu Garganlı bu tembelliği, diğer iki ırkın kanında olan bir zayıflık olarak kabul eder.

Biz cücelerin kullandığı tek araç, ünlü denizaltılarımızdır. İyideniz'de yolculuk etmek için

tasarlanmış gemilerdir bunlar. Bu gemiler -cücelerin gururu- zorunluluk yüzünden geliştirilmiştir, çünkü suyun içinde taş gibi batmak gibi talihsiz bir eğilimimiz vardır. Yüzebilen cüce doğmamıştır daha.

Biz Garganlılar öyle akıllı gemi yapımcılarıyızdır ki, eskiden kendi gemilerini yapan Phondralılar ve Elmaslılar bunu bırakmış ve yalnızca bizim becerimize güvenir olmuşlardır. Şimdi, insanların ve elflerin sağladıkları paralar sayesinde, şaheserlerimizi yaptık -güneş kovalayanlardan bir filo, üç denizuydusunun nüfusunu taşımaya yetecek sayıda denizaltı.

"Güneş-kovalayan yapmamız istenmeyeli nesiller olmuştu," diye bildirdi babam. Keskin bir eğimle deniz seviyesindeki limana alçalan yoldan aşağı bakmak için bir an durmuştuk. "Ve bu kadar çok kişiyi taşımak üzere tasarlanmış, bu kadar büyük bir filo yapmamıştık hiç. Bu, uzun zaman hatırlanacak, tarihi bir olay."

"Ve Grundle için de büyük bir onur," dedi annem, bana gülümseyerek.

Annemin gülümsemesine karşılık verdim, ama bir şey söylemedim. Biz cücelerin pek komiklik meraklısı olduğu söylenemez, ama ben bir cüce için bile ciddi ve ağırbaşlı bulunurum ve o gün düşüncelerim görevlerim üzerinde yoğunlaşmıştı. Son derece pratik bir doğam vardır, (Sabia'nın üzüntüyle söylediği gibi) hiç duygusal ya da romantik değilimdir.

"Keşke arkadaşların da bugün burada olup, seni görebilselerdi," diye ekledi annem. "Onları davet ettik, ama, elbette, Güneş Kovalama için hazırlanırken kendi halkları arasında oldukça meşguller."

"Evet, anne," diye onayladım. "Gelebilseler hoş olurdu."

Denizgüneşini yakalamak uğruna bile cüce yaşam biçimini değiştirmedim, ama Phondralıların Alake'e gösterdikleri saygıyı ve Elmaslıların Sabia'ya gösterdikleri sevgiyi kıskanmaktan da kendimi alamıyordum. Halkım arasında ben, bir başka cüce kızından başka bir şey değilim. Kendimi, arkadaşlarıma her şeyi anlatacağım düşüncesi ve (dürüst olmak gerekirse güneş-kovalayanın üzerinde onlardan birinin saç tutamı olmayacağı bilgisi ile avutmaya çalıştım!

Dev denizaltıların demirlenmiş olduğu limana vardık. Yanlarına gidince, gemilerin devasalığı, onları yaratmak için sarf edilen işgücü beni hayranlık içinde bıraktı.

Güneş-kovalayanlar siyah balinalara benzeyecek şekilde yapılmıştı, pruvaları pürüzsüzdü ve Phondra'nın kuruağaçlarından ağaçlarından yapılmıştı. Ağaçların ismi, onları suyun vereceği zarardan koruyan doğal bir reçine salgılamalarından geliyor. Gövdesine kakılmış pencereler denizgüneşi altında mücevher gibi parlıyordu. Ve büyüklükleri! İnanamıyordum! Her bir güneş-kovalayan -toplam on tane vardı-neredeyse sekiz stadion [\[11\]](#) uzunluğundaydı. Büyüklükleri beni hayretler içinde bıraktı, ama sonra, üç alemin nüfusunu taşımak üzere yapıldıklarını hatırladım.

Rüzgar yükseldi. Yan sakallarımı düzelttim, annem saçımı düzeltti. İskelede toplanmış cüce kalabalığı bize iyi huylulukla yol verdi. Garganlılar, heyecanlıyken bile, düzenli ve disiplinlidirler, insanların benzer toplantılarında görülen gürültülü itiş kakışlar yaşanmaz.

Sağa sola selam vererek aralarında yürüdük. Erkekler ellerini alınlarına götürdüler,

durumun ciddiyetine uygun düşen resmi bir saygı ifadesi. Kadınlar reverans yaptılar ve sonuna kadar açık ağızları ile kocaman denizaltılarına bakmakta olan ve bu harika şeylerden başlarını çevirip, her gün gördükleri krallarına bakmak içlerinden gelmeyen çocuklarını dürtüklediler.

Ben annemin yanında yürüyordum, evli olmayan bir cüce kızı için uygun olan yerde. Dosdoğru önüme bakıyor, gözlerimi alçakgönüllü bir şekilde önüme çevirmeye zorluyordum kendimi. Zihnim yapmam gerekecek şeylere odaklanmıştı.

Ama bakışlarım iskelenin ucunda duran, iki uzun sıra halinde dizilmiş deri zırhlı, temiz traşlı genç adama kayıp duruyordu.

Arayış Zamanı'nda tüm cüce erkeklerinin askerlik yapması beklenir. En iyileri, bugün Vater ile ailesinin onur muhafızları olarak seçilmişti. Kocam olma ayrıcalığını kazanacak genç adam, büyük ihtimalle bunlardan biri olacaktı. Benim bir tercihim olması aslında pek de uygun olmayan bir şeydi, ama Hartmut'un tüm diğer talipleri kolayca yenebileceğinden emindim.

Beni ona bakarken yakaladı ve bana öyle bir gülümsemeyle gülümsedi ki, içim sıcacık oldu. O kadar yakışıklı ki! Kızılımsı kahverengi saçları uzun ve gür, yan sakalları kumral ve evlendikten sonra uzatmasına izin verilecek olan sakalı, büyük ihtimalle yan sakallarına uyacak. Çoktan dörtklan [\[12\]](#) şefi rütbesine erişti, bekar bir cüce için büyük bir onur bu.

Mareşalin bir komutu üzerine, askerler silahlarını -en sevilen silah, yani balta-selam ifadesi ile kaldırdılar, çevrelerinde savurdular sonra balta başlarını yere çarptılar.

Hartmut'un silahını klanındaki diğer cücelere göre daha büyük bir beceriyle kullandığını fark ettim. Bu gelecek için iyi bir işaretti, çünkü balta fırlatma, odun kesme ve balta savuşturabilme yarışları evlilik yarışmasının galibini belirler.

Annem kolumu yakalayıp hızlıca çekti.

"O delikanlıya bakmayı bırak!" diye fısıldadı. "Senin hakkında ne düşünecek?"

İtaatkarca bakışlarımı babamın geniş sırtına çevirdim, ama iskelenin ucunda duran Hartmut'un yanından geçerken varlığını hissetmekten kendimi alamadım. Ve geçerken baltasını bir kez daha yere vurdu, sırf benim için.

Amiral gemisinin pruvasında bizim için küçük bir tören platformu yapılmış, kalabalığa tepeden bakmamız sağlanmıştı.

Platforma tırmandık. Babam öne çıktı. Zaten fazla gürültü yapmayan kalabalık, hemen sustu.

"Ailem!," [\[13\]](#) diye başladı babam, ellerini geniş göbeği üzerinde kavuşturarak, "halkımızın en son Güneş Kovalamak zorunda kalmasının üzerinden uzun, çok uzun zamanlar geçti. Aramızdaki en yaşlı kişi bile -yaşlılıktan sakalı sararmış, kalabalığın önündeki şeref yerinde duran yaşlı bir cüceye başını eğerek saygıyla selam verdi-halkımızın denizgüneşini kovalayıp Gargan'a çıktığı zamanı hatırlamıyor."

"Babam hatırlıyor," diye söylendi yaşlı cüce tiz bir sesle. Küçük bir çocukken yapmış yolculuğu."

Babam bir an durdu, sözünün beklenmedik bir şekilde kesilmesi ile düşünceleri

dağılmıştı. Kalabalığın başlarının üzerinden mahalleye ve onun rengarenk kapı dizilerine çevirdim bakışlarımı ve ilk defa aklıma, üzerinde doğduğum bu kara parçasından ayrılacağım ve bir başka kara parçasına, yabancı bir yere, dağın içindeki güvenli, karanlık sığınaklara giden kapıları bile olmayan bir yere gideceğim geldi.

Gözlerim yaşlarla doldu. Başımı eğdim, herhangi birinin (özellikle de Hartmut'un) beni ağlarken görmesi beni utandırırды.

"Bizi yeni bir alem bekliyor, her üç ırkın -insanların, elflerin ve cücelerin-bir arada üzerinde yaşamasına yetecek bir denizuydusu. Her birinin kendi aleminde, ama her biri bir diğeri ile ticaret yaparak, birlikte çalışarak, paylaşarak, gönencli bir dünyada yaşamasına yetecek kadar büyük.

"Yolculuk uzun olacak," diye devam etti babam, ve yorucu. Hedefimize ulaştığımız zaman çok çalışmamız, evlerimizi, iş yerlerimizi yeniden yapmamız gerekecek. Gargan'ı terk etmek zor olacak. Sevdiğimiz ve kıymet verdiğimiz pek çok şeyi zorunlu olarak geride bırakmamız gerekecek. Ama her şeyden daha fazla değer verdiğimiz ve aziz tuttuğumuz şeyi yanımıza alacağız. Ve bu da birbirimiziz. Her şeyi, her kuruşu, her kumaş parçasını, her tencereyi, her beşiği, yatağı arkada bırakabiliriz ve bir arada olacağımızdan, cüce ulusu hedefine güçlü bir şekilde, öne çıkmaya, büyüklüğümüzü bu yeni dünyada göstermeye hazır olarak varacaktır!"

Söylevi sırasında babam kolunu anneme dolamıştı. Annem de benim elimi tuttu. Halkımız yüksek sesle tezahürat yapmaya başladı. Gözyaşlarım kurudu.

"Bir arada olduğumuz sürece," dedim kendi kendime, "bir arada olduğumuz sürece bu yeni ülke bizim yuvamız olacak."

Utangaç utangaç Hartmut'a baktım. Gözleri parlıyordu. Bana gülümsedi, yalnızca bana. O bakış, o gülümseme ile her şey söylenmişti. Evlilik yarışlarında hile yapılmaz, ama çoğu cüce önceden sonucu tahmin edebilir.

Babam konuşmaya devam ediyor, Chelestra tarihinde ilk kez insanların, elflerin ve cücelerin Güneş Kovalama'yı birlikte yapacaklarını anlatıyordu.

Geçmiş zamanlarda Güneş Kovalama yapmıştık elbette. Dünyamızı oluşturan suyun içinde durmaksızın süzölen deniz güneşinin ardından seğirtmiştik. Ama o zamanlar cüceler yalnızdı, yaklaşan, yavaş yavaş denizgüneşini saracak olan buzdan geceden kaçıyorlardı.

Hüzünlü, anayurdumu terk etme düşüncesini aklımdan uzaklaştırdım ve gemide Alake ve Sabia ile ne kadar eğleneceğimizi düşünmeye başladım. Onlara Hartmut'tan bahsedecek, onu gösterecektim. Gerçi herhangi bir insan ya da elf kızı onun ne kadar yakışıklı olduğunu anlayabileceğini sanmıyordum.

Babam öksürdü. Onun bana baktığını gördüm. Annem kaburgalarımı dürtükledi. Hemen gelişmelere döndüm, yüzüm kıpkırmızı yanıyordu. Elimde, çoktan kesilmiş ve parlak mavi bir kurdele ile bağlanmış, saçımdan bir tutam tutuyordum. Babam bana çekici uzattı, annem ise çiviye. İkisini de aldım, güneş kovalayanın tepemde yükselen geniş, ahşap direğine döndüm. Kalabalık sessizdi ve tören sona erdiğinde çılınca kutlamak üzere

hazırdı.

Tüm gözlerin (özellikle de bir çiftinin) üzerimde olduğunu hissederek, saç tutamını çivinin çevresine sıkıca sardım, çiviye gövdeye dayadım, tam çiviye çekiçle bir güzel çakacaktım ki, kalabalıktan hafif bir mırıltı yayıldığını duydum. Bu, Chelestra'nın nadir fırtınaları sırasında denizin yükselmesini hatırlattı bana.

İlk düşüncemin, bir şey ya da birisi o büyük anımı mahvettiği için fena halde sinirlenmek olduğunu hatırlıyorum. Kalabalığın dikkatinin benden çevrildiğini hissederek çekici indirdim ve öfkeyle, bütün bu tantananın sebebini anlamak üzere bakındım.

Her Gargan -erkek, kadın ya da çocuk-denize doğru bakıyordu. Bazıları parmakları ile işaret ediyorlardı. Geri kalanlardan daha kısa olanlar parmak uçlarında yükselerek boyunlarını uzatıp, görmeye çalışıyorlardı.

"Çok akıllıca," diye homurdandım, denizaltının ardından görmeye çalışıp başarısız olurken. "Alake ve Sabia geldiler, hem de her şeyin ortasında. Eh, zamanlamaları kötüydü, ama en azından izlemek için burada olacaklar. Nasıl olsa baştan başlayabilirim. "

Ama, denizi açıkça görebilen aşağıdaki cücelerin yüzündeki ifadeye bakılırsa gelmekte olan şeyler, elfler için yaptığımız, renkli süslerle süslenmiş kuğu gemileri ya da insanlar için yaptığımız sağlam balıkçı gemileri değildi. Bunlar pek çok sakal sallamalar ve bazı el sallamalar ile karşılanırdı, cüceler duygularını bu kadar açığa vurur işte. Şimdi sakalları sıvazlanıyor -cücelerin huzursuz olduğunun göstergesi ve anneler telaşla uzaklaşan çocuklarını toparlıyorlardı.

Cüce ordusunun mareşali platforma koştu.

"Vater, bunu görmelisin!" diye bağırdı.

"Burada kalın," diye emretti babam bize ve platformdan inerek mareşalin arkasından seğırtti.

Törenin mahvolduğu açıktı. Bunun için öfkeliydim, hiçbir şey göremediğim için öfkeliydim, babam fırlayıp gittiği için öfkeliydim. Elimde çekiç ve saç tutamı ile durdum ve beni bir preses yapan, Gargan'daki herkes neler olup bittiğini görebilirken beni bu aptal platformda durmaya mahkum eden kadere lanet ettim.

Babama itaatsizlik etmeye cesaret edemezdim -bunu yapan bir cüce kızı, yan sakallarının kesilmesi ile cezalandırılır, son derece küçük düşürücü bir durum-ama kuşkusuz platformun ucuna gitmemin bir zararı olmazdı. Belki de oradan görebilirdim. Tam bir adım atmıştım ve annemin bana geri dönmemi söylemek için bir nefes aldığını işitmişim ki, Hartmut platformun üzerine sıçrayıp bize doğru koştu.

"Vater, yokluğunda sizi ve kızınızı güvende tutmamı emretti, Muter," dedi, anneme saygıyla eğilerek.

Ama gözleri benim üzerimdeydi.

Belki de kader her şeyin doğrusunu biliyordu. Olduğum yerde kalmaya karar verdim.

Neler oluyor?" diye sordu annem endişeyle.

"Denizde bir kargaşa, o kadar," dedi Hartmut kayıtsızca.

Yağ gibi bir şey denize yayılıyor ve birkaç kişi yağ tabakası içinde kafalar görmüş, ama

bence denize bira kupasının içinden bakıyorlardı. Muhtemelen bir balık sürüsü. Araştırmak için kayıklar açılıyor."

Annem tatmin olmuş göründü. Ama ben olmamıştım. Hartmut'un gözlerinin emir beklercesine mareşale gittiğini gördüm. Ve gülümsemek için yiğitçe bir çaba gösterse de, yüzü gerildi.

"Bence, Muter," diye devam etti, "biz yağ tabakasının sebebini keşfedene kadar, sizin platformdan inmeniz akıllıca olabilir. "

"Haklısın, delikanlı. Grundle, o çekici bana ver. Elinde çekiç orada dururken aptal gibi görünüyorsun. Ben babanın yanına gideceğim. Hayır, Grundle, sen genç muhafızla kal."

Annem aceleyle platformdan aşağı indi ve babamın ardından, kalabalığın içine doğru hamle yaptı. Teşekkürlerimi ve takdislerimi arkasından gönderdim.

"Bence aptal gibi görünmüyorsun," dedi Hartmut bana.

"Bence harika görünüyorsun."

Genç cüceye yaklaştım ve artık elimde çekiç olmadığından, elim kazayla onun elinin içine kayabilirdi. Kayıklar kumsaldan ayrılıyor, kürekçiler küreklere asılıyor, denize doğru atılıyorlardı. Platformdan ayrıldık ve Gargan nüfusunun geri kalanı ile birlikte suyun kıyısına doğru koşturduk.

"Sen ne olduğunu düşünüyorsun?" diye sordum alçak sesle.

"Bilmiyorum," dedi Hartmut, yalnız olduğumuz için endişesinin belli olmasına izin vererek. "Tüm hafta tuhaf hikayeler duyduk. Yunuslar İyideniz'de yüzen garip yaratıklara dair raporlar ilettiler. Derileri suyu kirleten ve içinde yüzecek kadar şansız olan tüm balıkları öldüren zehirli bir yağla kaplı yılanlar hakkında. "

"Nereden gelmişler?" Daha yakına sokuldum.

"Kimse bilmiyor. Yunuslara göre, denizgüneşi yörüngesini değiştirmeye başlayınca Benzersiz bilir kaç zamandır donmuş bekleyen pek çok denizuydusunu çözmüş."

"Bak!" dedim nefes nefese. "Birşeyler oluyor."

Küçük kayıkların içindeki cücelerin, çoğu kürek çekmeyi bırakmıştı. Bazıları küreklerini kaldırmış, kıpırdamadan durmuş, denize bakıyorlardı. Diğerleri endişeyle kıyıya doğru kürek çekmeye başlamıştı. Sudaki yağ tabakasından başka bir şey göremiyordum - dalgaları yatıştıran ve ona dokunan kayıkların üzerinde bir tabaka bırakan yeşilimsi, kahverengimsi, yapışkan bir şey. Kokusunu da duyabiliyordum; midemi bulandıran zehirli bir koku.

Hartmut elimi sıkıca tuttu. Su çekilmeye başlamıştı! Daha önce hiç buna benzer bir şey görmemiştim -sanki dev bir ağız suyu emiyordu.

Kayıkların çoğu ıslak, yağ kaplı kumların üzerine oturmuştu bile. Daha uzaktaki kayıklar suyla beraber emiliyorlardı! Denizciler kürek çekerek, hareketlerini durdurmak için çılgınca çabalıyorlardı. Denizaltıları alçaldı, alçaldı ve sonra öne arkaya sallanarak, gıcırtilı bir sesle dibe oturdular.

Ve sonra, dalgaların arasından dev bir kafa yükseldi. Derisi gri-yeşildi ve zayıf güneşışığının altında çirkin bir parlaklıkla pırıldayan pullarla kaplıydı. Baş küçüktü, boyunla aynı

kalınlıktaydı. Arkadaki kuyruk sayılmazsa, sırf boyundan oluşuyor gibiydi. Yılan korkunç bir şekilde kıvranarak hareket etti. Gözleri bize ilk baktığında yeşildi, ama sonra değiştiler ve korkunç, alev alev bir kırmızıyla parlamaya başladılar. Yılan yükseldi, yükseldi ve yükseldikçe suyu da beraber çekti.

Devdi, canavar gibiydi. Dağın yarısı kadar yüksekti. Deniz suyunun benden uzaklaştığını gördüm ve aniden bende onunla beraber sürüklenecekmişim gibi hissettim. Hartmut kolunu bana doladı. Kalın ve gürbüz bedeni güçlü ve güven vericiydi.

Yılan imkansız görünen bir yüksekliğe ulaştı ve sonra kendini bırakarak, kafaüstü amiral gemisine doğru düşerek, geminin gövdesinde bir delik açtı. Deniz suyu büyük bir dalgayla kıyıya döndü.

"Kaçın!" diye bağırdı babam, sesi kalabalığın dehşet dolu seslerinin üzerinde gümbürdeyerek. "Dağa kaçın!"

Garganlılar döndü ve kaçmaya başladı. Korku içinde olmamıza rağmen, kargaşa, düzensizlik, panik yoktu. Yeterince hızlı davranamayan yaşlı cüceler oğulları ve kızları tarafından yakalandılar ve taşındılar. Anneler küçük çocukları yakaladı, babalar daha büyük çocukları omuzlarına kaldırdı.

"Sen de koş, Grundle!" dedi Hartmut bana. "Ben görevimin başına dönmeliyim."

Savaş baltasını kaldırarak, çekilen halkı korumak için suyun kenarında toplanmış olan orduya katılmak üzere hızla koştu.

Kaçmam gerektiğini biliyordum, ama ayaklarım hissizleşmiş gibiydi; bacaklarım ayakta durmaktan başka bir şey yapamayacak kadar zayıftı. Denizaltının enkazı arasından zarar görmemiş bir şekilde yükselen yılanı baktım. Dişsiz ağzını sessiz bir kahkaha ile açarak, kendini bir başka gemiye doğru fırlattı. Tahtalar paramparça oldu. İlkine çok benzeyen başka yaratıklar denizden yükseldi ve denizaltılardan geri kalanlar ile bulabildikleri kayıkları parçalamaya başladılar. Yaratıkların oluşturduğu dalgalar kıyıyı dövüyor, yıkımı tamamlıyorlardı.

Kayıklar alabora oldu ve mürettebatlarını suya fırlattılar. Bazıları hemen batıp giden cüceler, yağ kaplı köpükler tarafından yutuldu. Ordu yılanlara karşı kararlıca durdu. Hartmut aralarında en cesur olanıydı ve baltasını meydan okurcasına kaldırarak suyun içine doğru ilerledi. Yılanlar onları görmezden geldiler ve limandaki gemileri parçalamakla yetindiler -bir tanesi, kraliyet gemisi, Phondra ve Elmas'a yolculuk yapmak için kullandığımız gemi dışında.

Yılan durdu, bize ve yaratıklarının yaptığı yıkıma baktı. Gözleri kırmızıdan yeşile döndü, bakışları düz ve sabitti. Başını bir yandan diğerine yavaş yavaş döndürdü ve o korkunç bakışları içimizden birine dokunduğu her seferinde, o bakışların altında büzüldük. Konuştuğu zaman, diğer yılanlar yıkımlarını bırakıp dinlediler.

Yılan cüce dilinde mükemmel konuşuyordu.

"Bu mesaj size ve müttefikleriniz insanlar ile elflere. Denizin yeni efendileri bizleriz. Yalnızca bizim iznimle içinde yolculuk yapabilirsiniz ve bizim iznimizi, bir bedel karşılığında alabilirsiniz. O bedelin ne olacağını daha sonra öğreneceksiniz. Bugün

gördüğünüz yalnızca gücümüzün bir örneği, eğer bedeli ödemezseniz başınıza neler geleceğini görmeyiz için. Uyarımızı iyi düşünün!"

Yılan suya gömüldü ve yok oldu. Diğerleri yağlı denizde yüzen tahta parçalarının arasında hızla yüzerek onu takip ettiler. Güneş-kovalayanların kalıntılarına bakarak durduk. Halkın üzerine çöken sessizliği hatırlayabiliyorum. Kimse ölenler için üzülüyordu henüz.

Yılanların gerçekten gittiğinden herkes emin olunca, ölenlerin cesetlerini toplama işi başladı -hepsinin zehirlenerek öldüğü anlaşıldı. Bir zamanlar içilebilecek kadar temiz ve güzel olan deniz suyu, şimdi onu yutacak kadar talihsiz olan kişiyi öldüren pis bir yağ tabakası ile kaplanmıştı.

Ve her şey, işte böyle başladı. Anlatacak daha çok, çok şey var, ama Alake'nin beni aradığını, yemek zamanı olduğunu söylediğini duyuyorum. İnsanlar! Her sorunun çaresinin yiyecek olduğunu sanıyorlar. Ben de her cüce kadar severim yemeyi, ama şu anda hiç iştahım yok.

Şimdilik bitirmeliyim.

DÖRDÜNCÜ BÖLÜM

İYİDENİZ'DE BİR YERDE

Alake yemek yememiz konusunda ısrar ediyor -gücümüzü korumak için diyor. Gücümüzü ne için korumamız gerektiğine inandığını anlamak beni aşıyor. Ejder-yılan adını verdiğimiz bu yaratıklarla savaşmak için mi? üçümüz mü? Bunu ona da söyledim; cücelerin boşboğazlığına lanet olsun.

Alake incindi, anlayabiliyordum, ama beni terslemeyecek kadar nazikti. Devon rahatsız edici durumu idare etmeyi başardı ve hatta bizi güldürmeyi de, bizi gözyaşlarına boğmaya daha yakın olsa da. Sonra, elbette, Alake'li memnun etmek için hepimiz birşeyler yemek zorunda kaldık. Ama hiçbirimiz fazla yiyemedi ve hepimiz -Alake bile-yemeğin sona ermesine sevindik. O yanımızdan ayrılıp büyü çalışmalarına döndü. Devon her zaman yaptığı şeye -Sabia hakkında hayal kurmak?- döndü.

Ve ben de hikayeme devam edeceğim.

Ölülerin cesetleri toplanıp kıyıya serildiğinde, onları teşhis eden aileleri dostları tarafından, teselli edilmek üzere uzaklaştırıldı. En az yirmi beş kişi ölmüştü. Cenazecinin, yüzünde dalgın bir ifade ile amaçsızca oraya buraya seğirttiğini gördüm. Daha önce, dağdaki gömü mahzenlerinde dinlenmek üzere hazırlaması gereken bu kadar çok cüce olmamıştı.

Babam onunla konuştu ve adam sonunda sakinleşti. Ona yardım etmesi için bir müfreze asker gönderildi, Hartmut da aralarındaydı. Ağır ve üzücü bir görevdi ve kalbim onun yanındaydı.

Yardım etmek için elimden geleni yapıyordum, ama elimden fazla şey gelmiyordu; düzenli yaşamımın aniden darmadağın olması yüzünden sersemlemiştim. Bir süre sonra, platformda oturup denize bakmaktan başka bir şey yapmamaya başladım. En az zarar görmüş güneş-kovalayanlar karınları yukarıda, suda yüzüyorlardı. Ve sayıları fazla değildi. Üzgün ve terk edilmiş görünüyorlardı, ölü balıklar gibi. Mavi kurdeleli saç tutamım hala elimdeydi. Onu suya fırlattım ve yağ kaplı suyun üzerinde yüzerek uzaklaşmasını seyrettim.

Annem ve babam beni orada buldular. Annem kolunu omuzlarıma doladı ve bana sıkıca

sarıldı. Konuşmadan uzun dakikalar boyunca durduk.

Babam derin bir iç çekti. "Bunu dostlarımıza haber vermeliyiz. "

"Ama dünyalar arasında nasıl bataabiliriz? [\[14\]](#) Ya o korkunç yaratıklar bize saldırırsa?" diye sordu annem korkuyla.

"Saldırmayacaklar," dedi babam ağır bir şekilde, bakışları yılanların zarar vermediği tek gemi üzerinde. "Ne dediklerini hatırlıyor musun? "Müttefiklerinize söyleyin."

Ertesi gün, Elmas'a doğru battık.

Elf kraliyet şehri Elmasia, güzel ve büyüleyici bir yerdir.

Grotto olarak bilinen saray, pembe-beyaz dantel mercanından yapılmıştır ve denizuydusunun tatlı su göllerinin kenarında durur.

Mercanlar canlıdır ve büyümektedirler. Elfler bir mercanı öldürmektense, kendilerini öldürmeyi tercih ederler ve bu yüzden Grotto'nun şekli devamlı değişir.

İnsanlar ve cüceler bunu rahatsız edici bulurlar. Ama elfler için son derece eğlencelidir. Eğer Grotto'daki bir oda hızla büyüyen mercan tarafından kapanmışsa, elfler yalnızca eşyalarını toplar ve bu arada yaratıldığı kesin olan bir başka odaya taşınırlar.

Sarayda yol bulmaya çalışmak ilginç bir deneyimdir. Bir gün bir yere giden koridorlar, ertesi gün sizi bambaşka bir yere götürebilir. Grotto'daki her odanın eşsiz bir güzelliği olacağı kesin olduğu için -beyaz mercanlar opal gibi parlar, pembe mercan sıcak bir ışıltı yansıtır- çoğu elf için nerede olduklarının önemi yoktur. Kralla işleri olduğu için saraya gelenler, Majesteleri'ni bulmaya teşebbüs etmeden önce Grotto'da günlerce gezinebilirler.

Elf toplumu için hiçbir iş acil değildir. Acele etmek, telaş, acil sözcükleri insanlar ile iş yapmaya başlamadan önce elf sözlüğünde yoktu. Biz cüceler, son zamanlara kadar her iki ırkla da iş yapmıyorduk.

İnsan ve elf doğalarındaki bu farklılıklar eskiden iki ırk arasında çatışmalara yol açmış. Genelde yumuşakbaşlı olan Elmaslılar, ancak belli bir yere kadar tahammül edebilirler. Ama, pek çok yıkıcı savaştan sonra her iki ırk, bir arada çalışarak çok daha fazla şey elde edebileceklerini görmüşler. Phondralı insanlar, ne kadar enerjik olsalar da, çok hoş bir halktır. Kısa sürede elfleri nasıl idare edeceklerini öğrenmişler. Artık dil dökerek, pohpohlayarak her istediklerini yaptırabiliyorlar. İnsanların bu kabul edilmiş çekicilikleri, cüceler aksiliği üzerinde bile etkili olmuş. Zaman içinde bizi de kazanmışlar.

Üç ırk, her birimiz kendi denizuydumuzda, nesillerdir barışçıl bir uyum içinde bir arada yaşıyor ve çalışıyoruz. Denizgüneşi -denizuydularının ısı, ışık ve yaşam kaynağı-bizden uzaklaşmaya başlamasaydı, gelecek nesiller boyunca da böyle olacağından emindim.

Denizgüneşinin yörüngesini değiştirip, uzaklaşmaya başladığını ilk keşfeden, dürtüp iteklemeye, neden ve nasılı bulmaya bayılan insan sihribazlar oldu. Bu keşif insanları, harika bir seyirlik olan bir koşturmacaya yöneltti. Ölçümler aldılar, hesaplar yaptılar, keşif için yunuslar gönderdiler ve yunusları günlerce sorgulayarak denizgüneşinin tarihi hakkında bildiklerini öğrenmeye çalıştılar. [\[15\]](#)

Alake'e göre yunusların yaptığı açıklama şöyle: "Chelestra, uzayın enginlikleri içinde var olan bir su küresi. Yokluk'un soğuk karanlığına bakan dış yüzeyi, kulaçlar kalınlığından

buzdan oluşmuş. İyideniz'den oluşan içini denizgüneşi ısıtıyor. Denizgüneşinin alevleri o kadar sıcak ki, İyideniz bile söndüremiyor onu. Denizgüneşi çevresini saran suyu ısıtıyor, buzu eritiyor ve denizuydularına -Chelestra'nın Yaratıcıları tarafından üzerinde yaşanması için tasarlanmış küçük gezegenlere-yaşam veriyor."

Denizuydularının kendileri hakkında biz cüceler insanlara bilgi verdik, kürenin içlerinde uzun zamandır yaptığımız kazılar ve açtığımız tünellerden edindiğimiz bilgileri. Küreler, içlerindeki sıcak ortam muhtelif kimyasallardan oluşan kayadan kabuklardır. Bu kimyasallar denizgüneşinin ışınları ile reaksiyona girerek, kabarcığın içindeki denizuydularını çevreleyen solunabilir havayı üretir. Yaşamın devam etmesi için denizgüneşi kesinlikle gereklidir.

Phondralılar, yaklaşık olarak dört yüz devir içinde denizgüneşinin denizuydularını geride bırakacağı sonucuna vardılar. Sonra uzungece gelecek, İyideniz donacak ve yanında, Phondra, Gargan ve Elmas'ta kalmış herkesi de donduracaktı.

"Denizgüneşi uzaklaştığı zaman," diye bildirdi bu olguyu ilk elden gözlemiş olan yunuslar, "İyideniz yavaş yavaş donarak denizuydularını çevreliyor. Ama uyduların büyüğü doğaları sayesinde bitkilerin çoğu ve bazı hayvanlar hayatta kalıyor, yalnızca donmuş oluyor. Denizgüneşi döndüğünde, uydular çözülüyor ve bir kez daha üzerinde yaşanabilir oluyor."

Phondralı Dumaka'nın, halkının kabile reisinin yunusların verdiği bilgiyi, yani denizgüneşinin bizden uzaklaşmaya başladığını ilk kez duyduğumuz acil toplantıda Elmas, Phondra ve Gargan'ın kraliyet ailelerine anlatmasını hatırlıyorum.

Toplantı Phondra'da, insanların tüm törenleri için kullandıkları büyük uzunevde yapılmıştı. Biz üç kız, her zamanki gibi dışarıdaki çalılıkların arasında saklanmış, kulak misafiri oluyorduk. (Utanmazca anne babalarımızı gözetlemeye alışmıştık. Küçüklüğümüzden beri yapıyorduk bunu.)

"Bah! Bir balık!^[16] ne bilir ki?" diye sordu babam horgörüyle.

Yunuslarla konuşma fikrini bir türlü sevememişti.

"Ben donma fikrini oldukça romantik buluyorum," diye bildirdi Eliason, elf kralı. "Düşünün bir -yüzyıllarca uyumak, sonra yepyeni bir çağa uyanmak."

Karısı yeni ölmüştü. Sanırım rüyasız, acısız bir uyku fikrini rahatlatıcı buluyordu.

Annem daha sonra bana, kendi kafasında, yeni bir çağa uyanan ve sakallarından damlayan suyun halıları ıslattığı yüzlerce cücenin canlandığını söyledi. Ona hiç de romantik gelmemişti. Bu düşünceyi pis bulmuştu.

Phondralı Dumaka elflere, donmak ve binlerce devir sonra uyanmak fikrinin romantik gelmesine rağmen, donma sürecinin kesin ve acı dolu dezavantajları olduğunu söyledi. Hangimiz gerçekten de hayata döneceğinden emin olabilirdi ki?

"Hem, bu konuda yalnızca bir balığın söyledikleri var elimizde," diye bildirdi babam ve bu yorum genel kabul gördü.

Yunuslar bizim denizuydularımızdan çok daha büyük yeni bir denizuydusunun çözüldüğü haberini getirmişlerdi. Yunuslar daha yeni incelemeye başlamışlardı onu, ama üzerinde

yaşamak için mükemmel bir yer olduğunu düşünüyorlardı. Güneş-kovalayanlardan bir filo inşa etmemiz ve denizgüneşinin ardından giderek, eskilerin yaptığı gibi, bu yeni denizuydusunu bulmak fikri Dumaka'nın önerisiydi.

Eliason inşa etmek ve ardından gitmek gibi, büyük miktarda eylem ifade eden terimler karşısında şaşakaldı, ama fikre karşı değildi. Elfler nadiren birşeylere karşı çıkarlar; karşı çıkmak çok enerji gerektirir. Aynı şekilde, nadiren birşeyleri savunurlar. Elmaslılar yaşamı olduğu gibi kabul ederler ve ona uyum sağlarlar. Durmaksızın değiştirmeyi, farklılaştırmayı, tamir edip düzeltmeyi, daha iyi yapmayı isteyen insanlardır. Biz cücelere gelince, bedeli ödendiği sürece hiçbir şey fark etmez.

Phondralılar ve Elmaslılar güneş-kovalayanların parasını ödemeyi kabul etti. Biz Garganlar da onları inşa etmeyi. Keresteyi insanlar sağlayacaktı. Elfler güneş-kovalayanları işletmek için gerekli büyüü sağlayacaktı; Elmaslılar mekanik büyü hakkında çok beceriklidirler. (Onları fiziksel işlerden kurtaracak konularda.)

Ve tipik cüce verimliliği ile, güneş-kovalayanlar inşa edildi ve iyi iş çıkarıldı.

"Ama şimdi," dediğini duydum babamın içini çekerek, "her şey boşa gitti. Güneş-kovalayanlar yok edildi."

Bu, babam tarafından talep edilen, kraliyet ailelerinin ikinci acil toplantısıydı. Bu sefer, daha önce de söylediğim gibi Elmas'ta toplanıyorduk.

Biz kızlar birbirimizi görmemiz için Sabia'nın odasında bırakılmıştık. Bunun yerine, ebeveynlerimizin çıkmasının hemen ardından, her zamanki gibi konuşmalarını dinleyebileceğimiz gizli bir nokta bulmak için odadan fırladık.

Ebeveynlerimiz İyideniz'e bakan bir terasta oturuyorlardı. Terasın üzerinde yeni açılmış küçük bir oda keşfettik. Alake büyüsunü kullanarak, içinden kolayca görebileceğimiz ve işitebileceğimiz bir delik açtı. Bu yeni pencereye, görülmemek için gölgelerde kalmaya dikkat ederek, olabildiğince yaklaştık.

Babam yılanların denizaltılara saldırısını anlattı.

"Güneş-kovalayanların hepsi yok mu oldu?" diye fısıldadı Sabia, badem gözlerini bir elfin açabileceği kadar açarak.

Zavallı Sabia. Babası ona hiçbir şey anlatmıyor. Elf kızları o kadar korunaklı bir hayat sürüyorlar ki! Babam her zaman planlarını benimle ve annemle tartışır.

"Şşş!" diye payladı Alake, işitmeye çalışarak.

"Sana daha sonra anlatırım," diye söz verdim, susmasını sağlamak için Sabia'nın elini sıkarak.

"Onları onarmanın hiç yolu yok mu, Yngvar?" diye soruyordu Dumaka.

"Sizin sihirbazlar kıymıkları katı tahtalara çeviremiyorsa, yok," diye hırladı babam.

Alayla konuşmuştu; cücelerin büyüye karşı pek az hoşgörüsü vardır, çoğunu hile sayarlar, ama nasıl işe yaradığını açıklamak konusunda güçlük çekerler. Ama içten içe, insanların bir çözüm bulacaklarını umduğunu anlayabiliyordum.

Ama Phondralı reis bir karşılık vermedi. Kötü bir işaret. Genellikle insanlar büyülerinin her sorunu çözeceğini iddia etmek konusunda acelecidirler. Pencere kenarından aşağıyı

gözetlerken, Dumaka'nın yüzünün endişeli olduğunu gördüm.

Babam tekrar içini çekti ve gövdesini sandalyesinde rahatsızca kaydırıldı. Onu anlayabiliyordum. Elf sandalyeleri ince elf popolarına göre yapılırlar.

"Üzgünüm, dostum." Babam sakalını sıvazladı, üzgün olduğunu gösteren kesin bir işaretti bu. "Sana bağışlamak istemedim. O lanet iblisler bizi yan sakallarımızdan yakaladı ve şimdi ne yapacağımız, hiçbir cücenin hayal edemediği bir şey."

"Boş yere endişelendiğini düşünüyorum," dedi Eliason, elinin gevşek bir hareketi ile. "Elmas'a güven içinde geldiniz. Belki de bu yılanlar o yılan kafalarında, güneş-kovalayanların onlar için bir tehdit olduğunu hayal ettiler ve onları paramparça edince kendilerini iyi hissettiler ve bir daha bizi rahatsız etmemek üzere gittiler."

"Kendilerine 'Denizin Efendileri' adını veriyorlardı," diye hatırlattı babam, kara gözleri parlayacak. Bu izni bana verdiklerini bizzat duymuş kadar eminim. Ve bizi izliyorlardı, o yeşil-kırmızı gözlerini tüm yol boyunca üzerimde hissettim."

"Evet, sanırım haklısın."

Dumaka aniden ayağa kalktı, alçak bir mercan duvarına doğru yürüdü ve sakin, durgun İyideniz'in parlak derinliklerine bakarak durdu. Hayal mi etmişim, yoksa yüzeyinde parlak bir yağ tabakası mı görmüştüm?

"Sanırım onlara bizim getirdiğimiz haberi versek iyi olacak, hayatım," dedi karısı Delu.

Dumaka hemen yanıt vermedi, sırtı dönük, kasvetle denize bakmaya devam etti. İnsanlar tarafından yakışıklı sayılan uzun boylu bir adamdı. Ateşli konuşması, hızlı yürüyüşü ve ani hareketleri, rahat Elmaslılar'ın aleminde, sanki her şeyi yarı zamanında yapıyormuş gibi görünmesine sebep oluyordu. Ama şimdi, çılgınca bir hareketlilikle, eninde sonunda kendisini alacak olan ölümlülüğü ile yarışarak oraya buraya yürümüyordu.

"Babanın nesi var, Alake?" diye fısıldadı Sabia. "Hasta mı?" "Bekle ve dinle," dedi Alake yumuşak bir sesle. Yüzü hüzünlüydü. "Anlatacak korkunç bir hikayesi olanlar yalnızca Grundle'ın anne babası değil."

Eliason da, arkadaşındaki bu değişimi benim gibi endişe verici bulmuştu. Elflerin yavaş, akışkan zarafeti ile hareket ederek ayağa kalktı ve elini, Dumaka'nın omzuna rahatlatmak istercesine koydu.

"Tıpkı balıklar gibi, kötü haber de bekledikçe daha iyi kokmaz," dedi Eliason nazikçe.

"Evet, haklısın." Dumaka bakışlarını denizden ayırmadı. "Bundan ikinize de bahsetmeyi düşünmemiştim, çünkü gerçeklerden emin değildim. Büyücüler araştırma yapıyorlar." Güçlü bir sihirbaz olan karısına bir bakış fırlattı. Kadın karşılık olarak başını eğdi. "Onların raporunu beklemek istiyordum. Ama..." Derin bir nefes aldı. "Şimdi olup bitenler bana çok açık görünüyor.

"İki gün önce, Gargan'ın tam karşısında bulunan küçük bir Phondra balıkçı köyü saldırıya uğradı ve tamamen yok edildi.

Tekneler parçalanmış, evler yıkılmıştı. Yüz yirmi erkek, kadın ve çocuk yaşıyordu o köyde." Dumaka başını salladı. Omuzları çökmüştü. "Hepsi öldü."

"Ah," dedi babam, saygılı bir duygudaşlıkla alnındaki bukleleri çekiştirerek.

"Benzersiz merhamet etsin," diye mırıldandı Eliason. "Kabile savaşları yüzünden mi?"

Dumaka terasta toplananlara göz gezdirdi. Phondralı insanlar kara derili bir ırktır. Duygularının derileri kadar derin olduğu söylenen Elmaslıların aksine, Phondralılar utanç ile kızarmaz, korku veya öfke ile solmazlar. En ifade dolu yerleri gözleridir ve reisin gözleri öfke acı ve ümitsiz bir sinirle yanıyordu.

"Savaş değil. Cinayet."

"Cinayet mi?" İnsanca söylenen sözcüğün anlamını kavraması Eliason'un bir dakikasını aldı. Elflerin böyle kötücül bir suç için sözlüklerinde ifade yoktur. "Yüz yirmi kişi! Ama... kim? Ne?"

"Başta emin değildik. Açıklayamadığımız izler bulduk. Ama şimdiye kadar anlayamamıştık." Dumaka'nın eli hızlı bir S işareti çizdi. "Kumda kıvrımlı çizgiler. Ve yağ izleri."

"Yılanlar mı?" dedi Eliason inanamayarak. "Ama neden? Ne istiyorlardı?"

"Cinayet! Ölüm!" Reis'in eli yumruk oldu. "Katliam. Düpedüz katliam! Kurt kuzuyu kapar, ama öfkelenmeyiz, çünkü kurdun doğasının bu olduğunu, kurdun yavrularının kuzuyla karınlarını doyuracaklarını biliriz. Ama bu yılanlar ya da her ne iseler, yiyecek için öldürmediler. Öldürme zevki aşkına öldürdüler!"

"Kurbanlarının, herkesin, hatta çocukların bile yavaş yavaş, korkunç bir işkenceyle öldüğü açıktı. Bedenlerini bizim bulmamız için bırakmışlardı. Köyü ilk bulan insanların, tanık oldukları korkunç manzara karşısında neredeyse akıllarını kaçırdıklarını duydum."

"Oraya ben de gittim," dedi Delu. Gül sesi o kadar alçak çıkmıştı ki, onu işitebilmek için biz kızlar pencereye daha da yaklaşmak zorunda kaldık. "O günden sonra geceleri bana musallat olan korkunç kabuslar görüyorum. Cesetleri İyideniz'e emanet edecek uygun bir cenaze bile yapamadık, çünkü hiçbirimiz işkence edilmiş yüzlerine bakamıyor, çektikleri ızdırapların kanıtlarını görmeye dayanamıyorduk. Biz büyücüler tüm köyün, ya da köyden arta kalanların yakılmasına karar verdik. "

"Sanki katiller bir mesaj bırakmış gibiydiler," diye ekledi Dumaka ağır ağır: "'Bunda kendi sonunuzu görün!'"

Yılanın sözleri aklıma geldi: Bu gücümüzün bir örneği... Uyarımızı iyi düşünün!

Biz kızlar, aşağıdaki terasta da yankılanan derin bir sessizlik içinde birbirimize baktık. Dumaka bir kez daha sırtını döndü ve denize bakmaya başladı. Eliason sandalyesine çöktü.

Babam her zamanki cüce açıksözlülüğü ile araya girdi. Küçük sandalyeden zar zor kalkarak, muhtemelen kan dolaşımının geri gelmesi için ayaklarını yere vurdu. "Ölümlere saygısızlık etmek istemem, ama bunlar balıkçıydılar, savaş konusunda eğitilmiş değildiler, silahları yoktu..."

"Bir ordu olsalardı da fark etmeyecekti," diye bildirdi Dumaka sertçe. "Silahlıydılar hem başka kabilelerle, hem de orman hayvanları ile savaşıyorlardı. Fırlatılmış oklar bulduk, ama anlaşılacak hiçbir zarar vermemişler. Mızraklar, sanki dev ağızlarca çiğnenip tükürülmüş gibi ikiye ayrılmış."

"Ve halkımızın çoğu büyü konusunda beceriklidir," diye ekledi Delu sessizce, "düşük düzeyde olsa da. Kendilerini korumak için büyülerini kullanmaya teşebbüs ettiklerine ilişkin kanıtlar bulduk. Büyü de başarısızlığa uğramış."

"Ama kuşkusuz Büyücüler Konseyi birşeyler yapabilirdi," diye öneride bulundu Eliason. "Ya da belki, eski zamanlarda bizim ürettiklerimize benzer büyülü elf silahları, başka silahların işe yaramadığı yerde işe yarayabilirdi -büyücülerinize saygısızlık etmek istemem," diye ekledi nazikçe.

Delu, daha fazla kötü haber vermek için onayını istercesine kocasına baktı. Kocasını başını salladı.

Kadın sihirbaz uzun boyluydu, kocasının boyuna eşti. Ensesinde topuz yaptığı grileşen saçları siyah cildi ile çarpıcı bir karışıklık oluşturuyordu. Tüylü pelerinindeki yedi bant, Yedinci Seviye'den bir sihirbaz olarak konumunu belirliyordu. Bir insanın büyü kullanımı konusunda ulaşabileceği en yüksek seviyeydi bu. Titrememesi için sıkı sıkı kenetlediği ellerine baktı.

"Saldırı sırasında Konsey'in bir üyesi, korucusu köydeydi. Bedenini bulduk. En zalimce öldürülen o olmuştu." Delu ürperdi, derin bir nefes aldı ve devam etmek için kendini zorladı. "Parçalanmış cesedinin çevresine, sanki alay etmek istercesine büyüsünün araçları saçılmıştı."

"Pek çok yaratığa karşı tek kişi" diye başladı Eliason. "Argana güçlü bir büyücüydü," diye haykırdı Delu, haykırışı yerimde sıçramama sebep oldu. "Büyüsüyle denizi kaynatabilirdi! Elinin bir hareketi ile tayfun yaratabilirdi. Bir sözcüğü ile yerin yarıp, düşmanlarını yutmasını sağlayabilirdi! Tüm bunları yaptığına ilişkin kanıtlar var! Ama yine de öldü! Yine de hepsi öldü!"

Dumaka elini yatıştırmak istercesine karısının omzuna koydu. "Sakin ol, hayatım. Eliason yalnızca, Konsey'in tümü bir araya gelirse, bu yılanların karşı koyamayacağı güçlü büyüler yapabileceğini anlatmaya çalıştı."

"Beni affet. Kendimi kaybettiğim için üzgünüm." Delu, Elfe solgun solgun gülümsedi. "Ama Yngvar gibi, ben de bu yaratıkların halkıma verdikleri korkunç zararı kendi gözlerimle gördüm."

İçini çekti. "Bu yaratıkların önünde büyümüz etkisiz, onları göremesek bile. Belki de bunun sebebi, dokundukları her şeyde bıraktıkları pis salgıdır. Bilmiyoruz. Tek bildiğimiz, biz büyücüler köye girdiğimizde, her birimizin gücümüzün yok olmaya başladığını hissettiği. Ölülerin cesetlerini yakmak için bile kullanamadık büyümüzü."

Eliason gözlerini sert, mutsuz yüzlerde gezdirdi. "Peki ne yapacağız?"

Bir elf olarak doğal eğilimi hiçbir şey yapmamak, beklemek ve zamanın ne getireceğini görmek olmalıydı. Ama, babama göre Eliason zeki bir liderdi, ırkının daha gerçekçi ve pratik üyelerinden. Gerçeği görmezden gelmek daha hoşuna gidecek olsa da, halkının bu denizuydusundaki günlerinin sayılı olduğunu biliyordu. Bu yüzden bir karar verilmesi gerekiyordu, ama bunu başkalarının yapmasından memnundu.

"Uzaklaşan denizgüneşinin etkisi tam anlamıyla hissedilmeye başlamadan önce yüz

devir zamanımız kaldı," diye bildirdi Dumaka. "Daha fazla güneş-kovalayan yapmak için kalan zaman."

"Eğer yılanlar bize izin verirse," dedi babam kaygıyla. "Ve bundan kuşkuluyum. Ve bedel derken neyi kastettiler? Bizden ne istiyor olabilirler?"

Hepsi sessizdi, düşünüyorlardı.

"Buna mantıklı açıdan bakalım," dedi Eliason sonunda.

"Neden savaşlar olur? Nesiller önce, neden ırklarımız birbiriyle savaştı? Korku ve yanlış anlaşmalar yüzünden. Bir araya gelip farklılıklarımızı tartıştığımızda, bunlarla başa çıkmak için yollar bulduk ve o zamandan sonra barış içinde yaşadık. Belki de, bu kadar güçlü görünen bu yılanlar aslında bizden korkuyorlardır. Bizi bir tehdit olarak görüyorlardır. Eğer onlarla konuşmaya, yalnızca burayı terk edip yeni denizuydusuna gitmek istediğimize onları inandırmaya çalışırsak, belki..."

Bir kargaşa sözlerini kesti.

Gürültü terasın, saraya bitişik olduğu yerden gelmişti -ben göremiyordum. Kısa boylu olduğumdan pencerenin dışını görmekte zorlanıyordum.

"Neler oluyor?" diye sordum sabırsızca.

"Bilmiyorum..." Sabia fark edilmeden görmeye çalışıyordu. Alake başını delikten dışarı uzattı. Neyse ki, anne babalarımız bize dikkat etmiyordu.

"Bir tür haberci," diye bildirdi.

"Bir kraliyet toplantısına mı girmiş?" Sabia şok içindeydi.

Bir tabure çekip üzerine tırmandım. Şimdi, beyaz yüzlü bir uşağın, tüm protokol kurallarına boş vererek, terasa koşmakta olduğunu görebiliyordum. Neredeyse bayılacak gibi görünen uşak, Eliason'un kulağına bir şey fısıldamak için eğildi. Elf kralı dinledi ve kaşlarını çattı.

"Onu buraya getirin," dedi sonunda. Uşak hızla uzaklaştı.

Eliason ciddi bir yüzle arkadaşlarına baktı. "Atlı habercilerden biri yolda saldırıya uğramış ve görünüşe göre, feci şekilde yaralanmış. Bugün burada toplanmış olan bizlere ileilmek üzere bir mesaj getirdiğini söylüyormuş. Onu buraya getirmelerini emrettim."

"Ona kim saldırmış?" diye sordu Dumaka.

Eliason bir an konuşmadı. Sonra, "Yılanlar," dedi. "Burada toplanmış olan bizlere' bir mesaj," diye tekrarladı babam aksi aksi. "Haklıydım. Bizi gerçekten de izliyorlardı."

"Bedel," dedi annem. Toplantının başından beri ilk kez konuşmuştu.

"Anlamıyorum." Eliason çaresiz görünüyordu. "Bizden ne istiyor olabilirler?"

"İddiaya girerim anlamak üzereyiz."

Başka hiçbir şey söylemediler. Oturup beklemeye başladılar. Birbirlerine bakmaya, kendi sersemlemiş şaşkınlıklarının dostlarının yüzüne yansıdığını görmeye isteksizdiler.

"Burada olmamalıyız. Bunu yapıyor olmamalıyız," dedi Sabia aniden. Yüzü solgundu, dudakları titriyordu.

Alake ve ben ona baktık, birbirimize baktık, sonra bakışlarımızı utanç içinde yere indirdik. Sabia haklıydı. Anne babalarımızı bu şekilde gözetlemek bizim için her zaman bir

oyun olmuştı, geceleri bizi yatağa gönderdikleri zaman kıkırdayarak konuşabileceğiniz bir şey. Ama artık oyun olmaktan çıkmıştı. Diğer ikisinin nasıl hissettiğini bilmiyordum, ama her zaman o kadar güçlü ve bilge görünen annemle babamı bu kadar şaşkın, bu kadar üzgün görmek beni korkutmuştu.

"Hemen şimdi gidebiliriz," diye uyarıda bulundu Sabia ve haklı olduğunu biliyordum, ama kendimi pencereden atardım da, o tabureden aşağı inmezdim.

"Bir dakika daha," dedi Alake.

Yavaş yavaş, bir yük taşımasına sürüklenen terlikli ayakların sesi geldi. Anne babalarımız dikildiler, dimdik durdular.

Huzursuzluk sert bir ciddiyetle yer değiştirmişti. Babam sakalını sıvazladı. Dumaka kollarını göğsünde kavuşturdu. Delu yan tarafında taşıdığı keseden bir taş çıkardı ve dudaklarını kıpırdatarak elinde ovuşturdu.

Aralarında bir sedye taşıyan altı elf adamı içeri girdi. Yavaş yavaş, dikkatle, yaralı Elfi sarsmamaya çalışarak hareket ediyorlardı. Krallarının bir işareti üzerine, sedyeyi onun önünde yavaşça yere koydular.

Aralarında, halkının iyileştirme sanatlarında becerikli bir elf şifacı vardı. İçeri girince Delu'ya yan yan, belki de işine karışmasından korkarak baktı. Elf ve insan iyileştirme yöntemleri oldukça farklıdır, elflerin yöntemi siyaha ile birlikte anatomik çalışmalara dayanır, insanların yöntemi ise duygudaş büyü, kötücül ruhları kaçırarak şarkılar, yaşamsal organların üzerine konulan taşlara. Biz cüceler Benzersiz'e ve kendi sağduyumuza güveniriz.

Delu'nun hastasına doğru ilerlemek için bir hareket yapmadığını gören elf şifacı rahatladı. Ya da belki de, insan sihirbaz büyüsünü kullanmaya teşebbüs etse de fark etmeyeceğini anlamıştı. Orada bulunan herkes, ölmekte olan Elf'e yardım etmek için yapılacak hiçbir şey olmadığını görüyordu.

"Bakma, Sabia," diye uyardı Alake, geri çekilip, dehşet verici manzarayı arkadaşından saklamaya çalışarak.

Ama çok geçti. Sabia'nın nefesinin kesildiğini duydum ve gördüğünü anladım.

Genç Elf'in giysileri yırtılmıştı ve kandan sırlıklam olmuştu. Bacaklarındaki mor etlerin içinden kırık kemiklerin uçları fırlamıştı. Gözleri yoktu, oyulmuştu. Kör başı oraya buraya döndü, ağzı açılıp kapandı ve hararetle bir şarkı gibi çıkan bazı sözcükleri tekrarlardı.

"Bu sabah kent kapılarının önünde bulundu, Majesteleri," dedi elflerden biri. "Çığılıklarını duyduk."

"Onu kim getirmiş?" diye sordu Eliason, dehşetini saklamak için sert bir sesle konuşarak.

"Kimseyi görmedik, Majesteleri. Ama bedenden denize doğru uzanan yağlı bir iz vardı."

"Teşekkür ederim. Sen gidebilirsin. Dışarıda bekle." Sedyeyi getiren elfler eğildiler ve çıktılar.

Onlar gittikten sonra anne babalarımız engelledikleri duyguları serbest bıraktılar. Eliason pelerinini başına örttü ve yüzünü çevirdi -elflerin kedere verdikleri tepki. Dumaka,

güçlü bedeni öfke ve merhamet ile titreyerek sırtını döndü. Karısı ayağa kalktı, yanında durdu ve elini koluna koydu. Babam sakalını avuçladı ve çekerek gözlerine yaşlar dolmasına sebep oldu. Annem yan sakallarını çekiştirdi.

Ben de aynısını yaptım. Alake, bayılacak gibi olan Sabia'yı teselli etmeye çalışıyordu.

"Onu odasına götürmeliyiz," dedim.

"Hayır. Gitmeyeceğim." Sabia çenesini kaldırdı. "Bir gün kraliçe olacağım ve bunun gibi durumlarla başa çıkmayı öğrenmeliyim. "

Ona şaşkınlık ve yeni uyanan bir saygıyla baktım. Alake ve ben Sabia'yı her zaman zayıf ve hassas görürdük. Az pişmiş etten akan kanın görüntüsü ile solduğunu görmüştüm. Ama, bir krizle karşılaşınca, bir cüce gibi dayanıklı olmaya başlamıştı. Onunla gurur duymuştum. Yetiştirme biçimi fark yaratır, derler.

Dikkatle pencereden dışarı baktık.

Şifacı, Kral'la konuşuyordu.

"Majesteleri, bu haberci, mesajını iletebilmek amacıyla her türlü rahatlatıcı ilacı reddetti. Onu dinlemenizi rica ediyorum."

Eliason pelerinini hemen indirdi ve ölmekte olan Elfin yanında diz çöktü.

"Kralının huzurundasın," dedi Eliason, sesini sakın ve ölçülü tutarak. Adamın, zayıfça havayı avuçlamakta olan elini tuttu. "Mesajını ilet, sonra tüm onurunla Benzersiz'e git ve huzur bul."

Elfin kanlı göz çukurları sese doğru döndü. Sözcükler yavaş yavaş, acı dolu nefesler almak için ara vererek çıkıyordu.

"Denizin Efendileri şunu söylememi istedi: 'Halklarınızın güvenlik içinde taşımak üzere gemiler yapmanıza izin vereceğiz. Karşılığında, siz de bedel olarak her kraliyet ailesinin en büyük kız çocuğunu bize vereceksiniz. Talebimizi kabul ederseniz, kızlarınızı bir gemiye koyun ve İyideniz'e yollayın. Eğer kabul etmezseniz, bu Elfe, insan balıkçılara ve cüce gemicilerine yaptıklarımız, halklarınızın uğrayacağı yıkımın yalnızca bir habercisi olacak. Size karar vermek için iki devir veriyoruz.' "

"Ama neden? Neden kızlarımız?" diye haykırdı Eliason, yaralı adamın omuzlarını yakalayıp, neredeyse sarsarak."

"Ben... bilmiyorum," dedi Elf ve öldü.

Alake pencereden çekildi. Sabia duvara doğru büzüldü.

Ben düşmeden önce tabureden aşağı indim.

"Bunu duymamış olmalıydık," dedi Alake boş bir sesle.

"Evet," diye onayladım. Aynı zamanda hem üşüyor, hem terliyordum. Titremekten kendimi alamıyordum.

"Neden? Bizi neden istiyorlar?" diye fısıldadı Sabia, inanamıyormuş gibi.

Birbirimize çaresizlik içinde, ne yapacağımızı merak ederek baktık.

"Pencere," diye uyardım ve Alake büyüyle pencereyi kapattı.

"Ebeveynlerimiz bu tür bir şeyi asla kabul etmez," dedi sertçe. "Bildiğimizi onlara asla belli etmemeliyiz. Bu onları fena halde üzer. Sabia'nın odasına döneceğiz ve hiçbir şey

olmamış gibi davranacağız."

Sabia'ya kuşkulu bir bakış fırlattım. Kesilmiş süt kadar beyazdı ve oracıkta yere yıkılacakmış gibi görünüyordu.

"Ben yalan söyleyemem!" diye itiraz etti. "Şimdiye kadar babama hiç yalan söylemedim."

"Yalan söylemene gerek yok," diye terslendi Alake. Korkusu dilini keskinleştirmişti, onu kırılğan yapmıştı. "Hiçbir şey söylemene gerek yok. Sessiz kal yeter."

Zavallı Sabia'yı köşesinden çekti ve birlikte Elf kızını, parlak mercandan koridorlardan geçirdik. Birkaç yanlış dönüşten sonra Sabia'nın odasını bulduk. Yolda hiçbirimiz konuşmadık.

Hepimiz gördüğümüz Elfi, çektiği işkenceyi düşünüyorduk. İçim korku ile büzülüyordu ağzımda korkunç bir tat vardı. Neden bu kadar korktuğumu bilmiyordum. Alake'in dediği gibi, ebeveynlerimiz yılanların bizi almasına asla izin vermezdi.

Şimdi anlıyorum ki, Benzersiz'in benimle konuşan sesiye bu, ama ben dinlemeyi reddediyordum.

Sabia'nın odasına girdik -neyse ki çevrede hizmetkar yoktu-ve kapıyı arkamızdan kapattık. Sabia ellerini kavuşturarak yatağının kenarına çöktü. Alake öfkeyle pencereden dışarı bakarak durdu. Sanki gidip birisini dövmek istermiş gibiydi.

Sessizlik içinde, Benzersiz'i işitmemi engelleyemedim artık. Ve yüzlerinden, Benzersiz'in Alake ve Sabia ile de konuştuğunu anlayabiliyordum. Acı sözleri yüksek sesle söyleme işi bana, cüceye düştü.

"Alake haklı. Ebeveynlerimiz bizi göndermez. Hatta bize bundan bahsetmez bile. Halklarımızdan da saklarlar. Ve halklarımız, kurtulmak için bir şansları olduğunu bilmeden ölecekler."

Sabia fısıldadı, "Keşke hiç duymasaydım! Keşke oraya gitmeseydik!"

"Duymamız gerekiyordu," dedim boşuk bir sesle.

"Haklısın, Grundle," dedi Alake, dönüp bizimle yüzleşerek.

"Benzersiz duymamızı istedi. Halklarımızı kurtarma şansı verildi bize. Benzersiz karar vermeyi bize bıraktı, anne babalarımıza değil. Şimdi güçlü olması gereken bizleriz."

O konuşurken, olayın havasına kapıldığını gördüm; şehitliğin, kendini feda etmenin romantikliği. İnsanlar bu tür şeylere bayılırlar, biz cücelerin hiç anlayamadığı bir şeydir bu. Tüm insan kahramanları gençken, kısa yaşamlarını asil bir amaç uğruna feda ederek, zamansızca ölenlerdir. Ama cücelerde böyle değildir. Bizim kahramanlarımız ihtiyarlardır. Savaş, çalışma ve zorluklarla geçen hayatlarını dürüst bir şekilde yaşayanlardır.

Gözleri çıkarılmış, perişan durumdaki Elfi düşünmeden yapamıyordum. Böyle ölmenin neresi asil diye sormak istedim ona. Ama, bu sefer dilimi tuttum. Bırak nerede teselli buluyorsa bulsun. Ben teselli görev duygumda bulmalıyım. Sabia'ya gelince, kraliçe olmak hakkında söylediği sözler içtendi.

"Ama ben evlenecektim," dedi Sabia.

Elf kızı tartışmıyor, sızlanmıyordu. Ne yapması gerektiğini biliyordu. Korkunç kaderine

karşı tek itirazı buydu ve hafifçe söylenmişti.

Alake ikinci kezdir, uyumamı söylemek için geliyor. "Gücümüzü korumalıyız."

Bah! Ama suyuna gideceğim. Zaten burada bırakmam daha iyi olacak. Şimdi yazmam gereken şeyler -Devon ile Sabia'nın hikiiyesi-hem acı verici, hem de tatlı. Uyanık yatıp, karanlıkta yapayalnız, korkuyu becerebildiğimde uzakta tutmaya çalışırken bu anı beni rahatlatacak.

BEŞİNCİ BÖLÜM

ÖLÜM KAPISI

CHELESTRA

Haplo ayılmak zorunda kaldı.

Yırtıcı bir acıya uyandı, ama aynı anda, bir kez daha bütün olduğunu, acısının dindiğini anladı. Varlığının çemberi yine bütünleşmişti. Hissettiği acı, ağız tarafından yakalanan kuyruk ucunun acısıydı.

Ama çember güçlü değildi. Kararsız ve sağlıksızdı. Elini kaldırmak, gücünü aşan bir hareketti neredeyse. Ama başardı ve parmaklarını çıplak göğsüne koydu. Yüreğinin üzerindeki rünle başlayarak yavaş yavaş, dura dura derisine yazılan her rünün üzerinden geçmeye, tekrar birleştirmeye, sağlamlaştırmaya başladı.

İsim rünü ile başladı; annesinin rahminden çıktığı anda, kıvranan, çığlıklar atan bebeğin kalbinin üzerine işlenen ilk rün ile. Ayini bebeğin annesi ya da bebeğin annesi ölmüşse, kabilenin bir başka kadın üyesi yapar. Babası hala hayattaysa ve hala kabile ile birlikteyse,^[17] isim babası tarafından seçilir. değilse, bebeğe kabile reisi isim verir.

İsim rünü bebeğe fazla büyü koruması vermez. Bunun çoğu, dedikleri gibi memeden gelir, yani annesinin ya da sütannesinin büyüünden. Ama yine de bedendeki en önemli rün isim rünüdür, çünkü daha sonra eklenen her desen baştaki isim rününe dayanır - çemberin başlangıcına.

Haplo parmaklarını isim rününün üzerinde gezdirdi ve karmaşık deseni ezbere çizdi.

"Haplo: 'tek, yalnız.' İsmi ve kaderin bu," dedi babası, parmağı Haplo'nun göğsünde kaba ve sert. "Annen ve ben bizim yolumuza çıkan zorlukları çoktan aştık. Bundan sonra geçtiğimiz her Kapı, kadere bir göz kırpış. Ama Labirent'in, şanslı olanlar ile güçlü olanlar dışındaki herkesi ele geçirdiği gibi, bizi de ele geçireceği zaman gelecek. Ve şanslı ve güçlü olanlar genellikle yalnız olanlardır. İsmi tekrarla."

Haplo tekrarladı, pis parmağını ciddiyetle zayıf göğsünde dolaştırdı.

Babası başını salladı. "Ve şimdi koruma ve iyileştirme rünleri."

Haplo zahmetle, isim rününden başlayarak göğsüne, karnındaki yaşamsal organlara,

hassas kasıklarına doğru yayılan rünlerin üzerinden geçti. Kısa yaşamında sayısız defa yaptığı gibi tekrarlardı onları. O kadar sık yapmıştı ki bunu, aklı o gün kurduğu tavşan tuzaklarına gitti ve akşam yemeğini getirerek annesini şaşırtıp şaşırtamayacağını merak etti.

"Hayır! Yanlış! Tekrar başla!"

Babasının kayıtsızca, isimlendirme sopası olarak bilinen sopayla Haplo'nun korunaksız, rünsüz avucuna indirdiği darbe, Haplo'nun aklını dersine döndürdü. Darbe gözlerini yaşlarla doldurdu, ama gözyaşlarını telaşla zaptetti, çünkü babası onu dikkatle izliyordu. Acıya dayanıklılık bu kaba eğitimin, tekrarlar ve rün çizmeler kadar önemli bir kısmıydı.

"Bugün dikkatsizsin, Haplo," dedi babası, isimlendirme sopasını -sürüngen gülolarak bilinen, eti delen dikenlerle bezenmiş ince, esnek bir bitkiydi-sert zemine pat pat vurdu.

"Düşmanlarımız tarafından bu lanetli zindana atılmadan önceki özgür günlerimizde... Düşmanın adını söyle, oğlum."

"Sartanlar," dedi Haplo, derisine takılı kalan dikenlerin verdiği acıyı hissetmemeye çalışarak.

"Özgürlük günlerimizde, senin gibi çocukların okullara gittikleri ve rünleri, zihinsel egzersiz olsun diye öğrendikleri anlatılır. Ama artık böyle değil. Artık bu bir ölüm kaim meselesi. Annen ve ben öldüğümüzde, Haplo, doğru olarak yapıldığında sana bu zindandan kaçmak ve ölümlerimizin intikamını düşmanımızdan almak için ihtiyaç duyacağın gücü verecek rünlerden sen sorumlu olacaksın. Güç ve dayanıklılık rünlerini tekrarla."

Haplo'nun eli bedenini bıraktı, kollarına ve bacaklarına dolanan, ellerinin sırtına, ayaklarının üzerine uzanan deserileri takip etti. Bunları koruma ve iyileştirme rünerinden daha iyi biliyordu. O "bebek" rünleri memeden kesildiğinde işlenmişti.

Aslında bu yeni deserilerden bir kısmını derisine kendisinin işlemesine izin verilmişti yetişkinliğin işareti. Gurur verici bir andı o, zalim, sert ve kısa olacağı kuşkusuz hayatının başlangıcını simgeleyen ilk ayındı.

Haplo başka hata yapmadan dersini tamamladı ve babasının tatmin olarak başını kısaca sallaması ile ödüllendirildi.

"Şimdi, o yaraları iyileştir," dedi babası, çocuğun avucundan fırlayan dikenlere işaret ederek.

Haplo dişleri ile dikenleri çekti ve yere tükürdü, sonra ellerini birleştirdi ve öğretildiği gibi iyileştirici çemberi oluşturdu. Dikenlerin bıraktığı kırmızı şişkinlikler yavaş yavaş yok oldu. Pis ama yarasız avuçlarını babasına gösterdi. Adam homurdandı, ayağa kalkıp uzaklaştı.

İki gün sonra, o ve Haplo'nun annesi, ikisi de ölmüş olacaktı. Haplo yapayalnız kalacaktı.

Şanslı ve güçlü olanlar genellikle yalnız olanlardır...

Haplo'nun zihni bir acı ve zayıflık bulutunun üzerinde süzüldü. Babası için desenler çizdi ve sonra babası, kanlı parçalanmış bir ceset oldu ve sonra babası Nexus Lordu'ydu, Haplo

yu alıgölü sopası ile dövüyordu.

Haplo dişlerini sıktı ve gözlerine dolan yaşları zaptetmeye, ıđlıđını tutmaya ve rünlere yoğunlaşmaya alıştı. Eli sol koluna, ocukken oraya kendi izdiđi ve yetişkin olduđunda tekrar izdiđi desene, sonra yetişkinen eklediđi diđer desenlere gitti ve gücünün, dayanıklılıđın içinde büyüdüđünü hissetti.

Bacaklarındaki desenlere ulaşmak için dođrulup oturmak zorunda kaldı. İlk teşebbüsünde neredeyse kendinden geçecekti, ama dönen sislerin arasında abaladı ve zihninde göz kırpan ışıkların arasından baktı, mide bulantısını bastırdı, rünleri baldırlarına, kalalarına, dizlerine, ayak bileklerine ve ayaklarına kadar takip etti.

Her an, dikenli sopanın acısını hissetmeyi ve "Hayır! Yanlış! Tekrar başla!" diye azarlanmayı bekledi.

Ve sonunda bitirdi, dođru yapmıştı. Güvertede sırtüstü yattı ve bedeninden geçen, yüređinin üzerindeki isim rününden başlayıp bedenine, kollarına, bacaklarına yayılan harika, sıcak akımı hissetti.

Haplo uyudu.

Uyandıđı zaman bedeni hala zayıftı, ama bu, uzun zaman aç ve susuz kalmasından kaynaklanan bir zayıflıktı -kısa sürede tedavi edilebilirdi. Kendini ayađa kalkmaya zorladı ve nerede olduđunu merak ederek, köprüdeki büyük pencereden dışarı baktı. Ölüm Kapısı'nın dehşetinin içinden yine geçtiđini hatırlıyordu belirsizce, ama anıları acı patlamaları ile doluydu, onun için hemen onları uzaklaştırdı.

En azından acil bir tehlike içinde deđildi. Bedenindeki rünler yalnızca hafife parlıyordu ve bu da ektiđi ve tahammül ettiđi şeylere bir tepkiydi, bir tehdide karşılık deđildi. Geminin dışında, engin bir su mavisini dışında hiçbir şey göremiyordu. Ona baktı ve gökyüzü mü, su mu, katı mı, gaz mı, deđilse ne olduđunu merak etti. Anlayamıyordu, ama açlıktan mantık yürütemeyecek kadar sersemlemişti.

Döndü ve geminin içinde sendeleyerek yürüdü. Yiyeceklerini stokladıđı ambara dođru sendeleyerek ilerledi. "Asla orucunu bir ziyafet ile bozma," deyişine uyararak şaraba batırdıđı ekmekten biraz yedi. Gücü az da olsa yerine gelince, Haplo köprüye döndü, deri pantolonunu, uzun kollu beyaz gömleđini, deri yeleđini ve izmelerini giyerek, tarih derslerini hatırlayanlara onun bir Patryn olduđunu belli eden rünleri kapattı. Yalnızca, o an için, ellerini açıkta bıraktı, ünkü dümentaşındaki büyülü rünleri kullanarak gemiyi yönetmesi gerekecekti.

En azından, gemiyi yönetmesi gerekeceđini varsayıyordu. Haplo çevresindeki, sumavisini renkteki, -her ne ise-baktı ve akıl yürütmeye başladı, ama sonsuzca uzanan bir gökyüzünde ilerliyor da olabilirdi, mavi boyayla boyanmış bir duvara arpmak üzere de.

"Üst güverteye ıkıp çevreye bir göz atalım, ha, ođlum" dedi. Bu ifadeyi takip eden her zamanki heyecanlı havlamayı duyamayınca çevresine bakındı. .

Köpek yoktu.

O zaman Haplo'nun aklına, hayvanı şeyden beri görmediđi geldi... şeyden... eh, uzun bir zaman olmuştu.

"Köpek, buraya!" Haplo ısıklık çaldı. Yanıt yok.

Haplo sinirlenerek, köpeğin zaman zaman yaptığı gibi, sosisleri talan etmekle meşgul olduğunu düşünerek, ağır adımlarla ambara döndü ve burnuna bulaşmış sosis yağı ile, olabildiğince masum görünen köpeği ambarda bulmaya hazırlandı.

Köpek orada değildi. Eksik sosis de yoktu.

Haplo seslendi, ısıklık çaldı. Yamt yok. O zaman, ani bir yalnızlık ve mutsuzluk sancısı ile, köpeğin gitmiş olduğunu anladı. Ama, bazı açılardan işkencenin yakıcı acısından daha zor olan o acıyı yaşadığı anda, Haplo acının azaldığını ve yok olduğunu hissetti.

Sanki varlığı, bir kapı gibi açılmıştı. Soğuk, keskin bir rüzgar esti ve endişe verici her kuşkuyu, yaşadığı her duyguyu bir buz tabakası ile kapladı.

Haplo kendisini yenilenmiş, tazelenmiş ve boş hissetti. Ve boşluğun, daha önce içinde çalkalanan öfkeli kargaşadan ve karmaşıklıktan daha iyi olduğunu keşfetti.

Köpek. Bir koltuk değneği, lordunun her zaman dediği gibi. Şanslı ve güçlü olanlar genellikle yalnız olurlar. Köpek Haplo'nun amacına hizmet etmişti.

"Gitmiş." Omuzlarım silkti ve unuttu.

Alfred. O sefil Sartan.

"Şimdi anlıyorum. Aldatılmıştım, büyüsünün tuzağına düşmüştüm. Tıpkı halkımın Koparılıştan önce aldatıldığı, tuzağa düştüğü gibi. Yine karşılaşacağız, Sartan ve karşılaştığımız zaman, bu sefer kaçamayacaksın."

Geçmişe bakan Haplo, ne kadar zayıf davrandığını görünce şaşırdı, lordundan kuşku duyduğunu ve onu kandırmaya çalıştığını hatırlayınca şaşırdı.

Lordu... Kuşkularından kurtulmasını, bu rahatlama duygusunu lorduna borçluydu.

"Küçükken babamın beni cezalandırması gibi, lordum da şimdi beni cezalandırdı. Kabul ediyorum. Bunun için minnettarım. Öğrendim. Seni hayal kırıklığına uğratmayacağım, lordum."

Elini kalbinin üzerindeki rünün üzerine koyarak yemin etti. Sonra yapayalnız dışarıya, Ejder Kanadı isimli elf gemisinin üst güvertesine yürüdü.

Haplo güverteyi adımladı, ejder pullarıyla kaplı yüksek yelkenlerin ötesine baktı, küpeştenin üzerinden eğilerek geminin omurgasının çok aşağılarına baktı, geminin pruvası olan, dişlerini çıkarmış ejder başının ötesinde ne olduğunu görmek için öne yürüdü. Uzakta gözüne hiçbir şey ilişmedi. Maviliğin üzerinde karanlık bir noktadan başka hiçbir şey, ama derisindeki rünlerin karıncalanmasından ve midesini büzüştüren korku dolu duygulardan, Ölüm Kapısı'na bakmakta olduğu sonucunu çıkardı.

Demek ki Ölüm Kapısı'ndan geçmişti, çünkü Nexus'ta olmadığı açıktı. Lordu gemiyi yola çıkarmış olmalıydı.

"Ve dördüncü dünyaya, Chelestra'ya, su dünyasına gitmeye hazırlandığıma göre, burası da orası olmalı," dedi Haplo, kendi kendine konuşarak, onu sonsuz su mavisini gibi saran sessizliği bozan bir ses duymaktan memnun.

Gemisi hareket ediyordu; bakışlarını bir noktaya-Ölüm Kapısı'na -sabitleyebildiğine ve arkasında büzüldüğünü, küçüldüğünü görebildiğine göre, o kadarını çıkarabiliyordu. Ve

açık güvertede dururken, geminin ileri hareketinden doğan rüzgarın derisinde estiğini hissedebiliyordu.

Hava serin ve nemliydi, ama Haplo bir su dünyasında nemden daha fazlası olması gerektiğini düşünüyordu ve tekrar güvertede yürüyerek nerede olduğunu, nereye ilerlediğini anlamaya çalıştı.

Sudan oluşan bir dünya. Bunu hayal etmeye çalıştı, ama ziyaret ettiği önceki üç dünyayı hayal etmekte de başarısız olduğunu kabul etmek zorunda kaldı. Sonsuz bir denizde yüzen adalar geldi aklına. Ve bir kez bunu hayal edince, aklına başka bir şey gelmiyordu. Başka hiçbir şey mantıklı gelmiyordu.

Ama, eğer öyleyse, adalar neredeydi Acaba, yukarıda, havada mıydı Ama bu doğru olsaydı, güneş altında pırıldayan engin sular neredeydi

Haplo, sorunu çözmek üzere alt güverteye döndü. Belki de dümentadaki rünler bir ipucu verirdi.

Ama o anda, Chelestra'nın neye benzediğini anladı. Gemisi bir su duvarına çarpmıştı.^[18]

Çarpışmanın gücü Haplo'yu tepetaklak devirdi. Dümentası ayaklarının üzerinden fırlayıp güvertede yuvarlandı. Haplo ayağa kalkmaya çalışırken, gökgürültüsü gibi gelen bir çatırtı ve gümbürdeme ile yerinde dondu. Ana direk kırılmıştı.

Haplo pencereye koştu ve gemisine saldıranın ne olduğunu görmek için dışarı baktı.

Hiçbir şey. Düşman göremiyordu, yalnızca su vardı.

Bir şey pencerenin önüne düştü ve görüşünü kapattı. Haplo bunun, geminin yönlendirilmesi için kullanılan ejder kanadından yelken olduğunu fark etti. Şimdi, boğulmakta olan bir kuş gibi suyun içinde çırpınıyor, dalgalanıyordu.

Geminin iç taraflarından gelen başka çatırtılar ve köprüye akmaya başlayan su derecikleri nahoş gerçeği anlamasını sağladı. Saldırıya uğramamıştı.

"Lanet gemi parçalanıyor!" Haplo küfretti, inanamayarak çevresine bakındı.

Bu mümkün değildi. Her tahta, her kiriş, her direk ve yelken, bu geminin her kıymığı rün büyüü ile korunuyordu. Hiçbir şey ona zarar veremezdi.

Elder Kanadı Pryan'ın güneşlerinin arasından zarar görmeden geçmişti. Arianus'un Maelstrom'una dayanmış, Abarrach'ın eriyik lav denizinde kavrulmadan yüzmüştü. Güçlü bir Sartan ölüçağıranı, büyüünü bozmaya çalışmış, ama başaramamıştı. Korkunç lazarlar da denemişti bunu, ama onlar da başaramamıştı. Ejder Kanadı ve pilotu hepsinden sağ salim kurtulmuştu. Ama su, sıradan su, geminin çatlak bir çömlek gibi ufalanmasına sebep oluyordu.

Gemi ağır ağır yuvarlanıyor, tahtalar gıcırdayıp inliyor, hayatta kalmaya çabılıyor, sonra vazgeçiyordu. Ejder Kanadı yavaş yavaş parçalanıyordu; parçalanmamıştı henüz, ama zaten hiç parçalanmaması gerekirdi.

Haplo hala inanamıyordu, inanmayı reddediyordu. Yan yatan güvertenin üzerinde dengesini bulmaya çalışarak, zorlukla ayağa kalktı. Su bileklerine gelmişti.

Dönerek dümentasını aradı ve neden ayaklarının üzerinden fırladığını merak etti. O da rünlerle kaplıydı, gemiyi yönlendiren desenlerce korunuyordu. Eğer taşı alıp yerine

koyabilirse, gemisini sudan çıkarabilir, şimdi bir hava cebi olduğunu düşündüğü yere götürebilirdi.

Haplo dümentaşının yerini saptadı; bölme duvarına doğru yuvarlanmıştı. Yükselen suyun içinde yuvarlak tepesi zar zor görülebiliyordu. Haplo suyun içinde taşa doğru ilerledi ve almak için uzandı. Taşa bakakaldı.

Taş yuvarlak, pürüzsüz ve tamamen boştu. Rünler gitmişti. Bir çatırtı daha geldi. Su seviyesi hızla yükseliyordu.

Bu zihninin bir oyunu olmalıydı, olup bitenlere panik içinde verdiği bir tepki olmalıydı. Dümentaşının üzerindeki desenler, büyüyle, derin harflerle taşın üzerine işlenmişti. Herhangi bir şekilde silinmeleri mümkün değildi. Haplo taşı almak için ellerini suya daldırdı. Taşı çıkardı ve büyüü etkinleştirmek için rünleri söyledi.

Hiçbir şey olmadı. Lordunun bahçesinden çıkarılmış bir taş tutuyor da olabilirdi. Ve sonra, taşa şaşkın, öfkeli bir hayal kırıklığı ile bakarken, Haplo'nun bakışları ellerine kaydı.

Parmaklarından, bileklerinden, kollarından sular damlıyor, taş kadar boş ve çıplak, pürüzsüz ve lekesiz derisinden süzülüyordu.

Haplo taşı düşürdü. Şimdi dizlerine gelen suya, Ejder Kanadı'nın son çarpınışlarını yaşamakta olduğunu anlatan çatırtılara aldırmandan, dikkatle ellerine baktı ve rünlerin rahatlatıcı, güven verici çizgilerini boş yere aradı.

Desenler yok olmuştu.

Haplo, suyun seviyesi ile birlikte, içinde yükselen panik dalgasını bastırmaya çalışarak sağ kolunu kaldırdı. Bir su damlası -şimdi boş olan-elinin arkasında aktı ve rün kaplı kolu boyunca ilerledi. Şaşkın bir dehşet içinde, su damlasının derisinin üzerinde kaymasını, etine işlenmiş rünlerin arasında gezinmesini izledi. Su arkasında, yavaş yavaş solan, yok olan rünlerden temiz bir iz bırakıyordu.

Demek gemisine olan da buydu. Su rünleri çözüyor, büyüü gücüne ilişkin her izi siliyordu.

Aklına, suyun büyüünü yok etme sebebi hakkında bir açıklama gelmeyen Haplo, durumu düzeltmek için hiçbir yol bulamıyordu. Zihni kargaşa ve kaos içindeydi. Tüm hayatı boyunca büyüyle yaşadığından, bir anda bir mensch kadar çaresiz kalmıştı.

Köprüdeki su seviyesi şimdi Haplo'nun ayaklarını yerden kesecek kadar yükselmişti. Kısa süre sonra koruma sağlamayacağını bildiği halde, gemisinin güvenliğini terk etmek için tuhaf bir gönülsüzlük hissetti. Geminin büyüü yok oluyordu, ölüyordu, tıpkı kendi büyüünün ölmekte olduğu gibi. Bir mensch gibi yaşamaktansa, ölmesinin daha iyi olacağı düşüncesi geldi aklına -ya da, bir menschten daha beter durumda yaşamaktansa, çünkü çok kaba da olsa, bazılarının büyüü olurdu.

Gözlerini kapatmak ve suyun başını örtmesine izin vermek, böylece acısına son vermek fikri çabucak gelip geçti. Haplo öfkeliydi, başına gelenlerden dolayı köpürüyordu, sorumlu her kimse, ya da her ne ise, ona çok kızıyordu. Sorumlunun kim olduğunu keşfetmeyi, bunun nedenini anlamayı ve bedelini ödemelerini sağlamayı düşündü. Ve ölürse bunları yapamayacağını.

Haplo yüzeyi görme umuduyla başını kaldırdı. üst tarafında bir ışık gördüğünü düşündü. Son nefesini içine çekip, Ejder Kanadı'nın yüzmekte olan kalıntılarını ayağıyla itti ve suyun içinde ittirip kakarak, tekmeleyerek kendine yol açmaya başladı.

Güçlü kulaçları Haplo'yu yukarı doğru itti, süzülen tahtaparçalarını kenara itti. Bir ışık olduğu kesindi; aşağıya bakınca, altındaki suyun karanlığını görebiliyordu. Ama bir yüzey göremiyordu.

Haplo'nun ciğerleri yanmaya başladı; gözlerinde parlak benekler dans ediyordu. Nefesini daha fazla tutamazdı. Öfkeyle, boğulma korkusundan doğan bir panikle, yukarı doğru yüzdü.

Başaramayacağım. Öleceğim. Ve kimse bilmeyecek... Lordum asla öğrenemeyecek...

Çektiği acı çok fazla gelmişti. Haplo artık dayanamıyordu.

Yüzey, eğer bir yüzey varsa, çok yukarısındaydı. Mücadeleedecek gücü kalmamıştı. Kalbi, beyni patlayacak gibiydi, göğsü yakıcı bir acıyla kavruluyordu.

Kasları, beyninin mücadele ettiği şeye göre hareket etti.

Haplo'nun ağzı açıldı. Burnundan ve ağzından su soludu ve bedeninden tuhaf bir sıcaklık geçtiğini hissettiğinde, ölmekte olduğunu düşündü.

Ama ölmüyordu ve bu onu hayrete düşürdü. Daha önce hiç boğulmamıştı doğal olarak ve boğulup da geri dönen, deneyimini anlatan birisi ile karşılaşmamıştı. Ama boğularak ölenleri görmüştü; akciğerler su ile dolduğunda, diğer organlarla beraber, işlevsiz kaldıklarını biliyordu. Şu anda bunun olmadığını keşfetmek onu çok şaşırtmıştı.

Eğer bu imkansız görünmeseydi, Haplo hava soluduğu kolaylıkla su soluduğuna yemin edebilirdi.

Haplo suda kıpırdamadan asılı kaldı ve bu sıradışı, şaşırtıcı olguyu düşünmek için ara verdi. Beyninin mantıklı, düşünen, akıl yürüten kısmı kabul etmeyi reddediyordu ve bir sonraki nefesi ile su soluyacağını düşündüğünde, kendini yine nefesini tutarken, göğsü dehşet içinde kabarıken buluyordu. Ama eğer rahatlarsa ve bu konuda düşünmezse, nefes alabiliyordu. Açıklayamıyordu, ama alabiliyordu işte. Ve beyninin bir parçasına, bu mantıklı geliyordu. Uzun, çok uzun zaman önce unuttuğu bir parçasına.

Eskiden olduğun şeye döndün. Hayata böyle, burada başladın.

Haplo bunu düşündü ve bu konuda daha sonra endişelenmeye karar verdi. Şimdi önemli olan hayatta olmasıydı, mantıksızdı, ama hayattaydı. Ve hayatta olmak, bambaşka sorunlar çıkarıyordu ortaya.

Su ciğerleri için hava olabilirdi, ama o kadardı. Haplo midesindeki boş, burkucu duygudan, suyun onu besleyemeyeceğini, susuzluğunu gideremeyeceğini anladı. Hızla tükenen gücünü de yineleyemiyordu. Boğulmaktan kurtulup, onu destekleyecek büyüü olmadığını açıklıktan, susuzluktan, yorgunluktan ölecekti.

Zihni berraklaştı. Ölümünden kaçınmak için panik içinde mücadele etme gereği kalmayınca, Haplo çevresini ircelemeğe başladı. Şimdi, güneşışığı olduğunu umduğu ışığın daha önce düşündüğü gibi yukarısında değil, yan tarafında bir yerde parlamakta olduğunu görebiliyordu. Güneş olduğundan kuşkuluydu, ama ışıktı işte ve şansı varsa, ışık

olan yerde yaşam da olurdu.

Haplo Ejder Kanadı'nın enkazından sürüklenen bir tahta parçasına tutunarak, ağırlık yapan çizmelerinden ve giysilerinin çoğundan kurtuldu. Hüzünle çıplak kollarına ve bacaklarına baktı. Rünlerden iz kalmamıştı.

Haplo tahtanın üzerinde olabildiğince rahatlamaya çalıştı ve ne sıcak ne soğuk olan, ısısı beden ısısına çok yakın olan, öyle ki derisinin üzerinde hiç duygu yaratmayan suyun içinde uzandı.

Rahatladı, düşünmeyi bilinçli olarak reddetti ve dehşetten, korkudan kurtulmaya çalıştı. Su onu destekledi, moralini yerine getirdi. Yüzünün yanında uçuşan saçlarına bakarak, suyun hareket ettiğini, gitmek istediği yöne doğru bir akımı olduğunu görebiliyordu. Bu kararını güçlendirdi. Suyun aksi yönüne gitmektense, suyla beraber ilerlemek daha kolay olacaktı.

Haplo yavaş yavaş enerjisinin döndüğünü hissedene dek dinlendi. Sonra, tahta parçasını destek olarak kullanıp, ışığa doğru yüzmeye başladı.

ALTINCI BÖLÜM

UYKU SALONU

CHELESTRA

Ayılmayı başardığı zaman Alfred'in duyduğu ilk sözler, pekde kendine gelmesine yardım edici nitelikte değildi. Samah, baygın kardeşlerinin çevresinde toplanmış, ona hayretle bakmakta olan -gözlerini kapalı tuttuğundan Alfred böyle olduğunu varsayıyordu-Sartanlarla konuşuyordu.

"Kopanlış sırasında çok can kaybettik. O sırada ölüm kardeşlerimizin çoğunu aldı, ama korkarım burada farklı türden bir kayıp söz konusu. Zavallı adamın aklını kaybettiği çok açık."

Alfred hala baygın rolü yaparak, ümitsizce baygın olmayı dileyerek sessiz kaldı. Çevresinde toplananları algılayabiliyor, kimse konuşmasada nefes alışlarını, cüppelerinin hisirdamasını işitebiliyordu.

Birisi kel kafasının altına bir yastık koyma nezaketini göstermişti -muhtemelen bölmelerden birinden alınmıştı-ama Alfred hala anıtmezarın soğuk zemininde yatıyordu.

"Bak, Samah. Sanırım kendine geliyor," dedi bir kadın sesi.

Samah -büyük Samah! Alfred neredeyse inleyecekti, ama tam zamanında kendini engelledi.

"Kalanınız, geri çekilin. Onu korkutmayın," diye emretti Samah'a ait olması gereken erkek sesi.

Alfred adamın sesinde acıma ve merhameti işitti ve ağlayacak gibi oldu. Kalkıp, kollarını bu Sartan'ın dizlerine dolamak, onu Baba, Hükümdar, Ataerk, Konsey üyesi olarak kabullenmek için can attı.

Beni tutan nedir, diye merak etti Alfred, soğuk zeminin üzerinde titrerken. Neden onları, kendi kardeşlerimi, burada yatarak, baygın rolü yaparak, onları gizli gizli dinleyerek kandıyorum Yaptığım korkunç bir şey. Aklına gelen bir düşünce onu sarstı: Bu Haplo'nun yapacağı bir şeydi!

Ve bu korkunç fikir yüzünden, Alfred yüksek sesle inledi.

Kendini ele verdiğini biliyordu, ama henüz bu Sartanlarla yüzleşmeye hazır değildi. Samah'ın sözlerini hatırladı. Sana sorular sorma hakkına ve sorumluluğuna sahibim. Bunu

yalnızca gereksiz bir meraktan yapmıyorum, içinde bulunduğumuz kriz dönemi düşünülürse, zorunluluktan yapıyorum.

Peki, diye düşündü Alfred hüzünle, ben ne yanıt vereceğim.

Başı, görünürde kendi iradesi ile bir taraftan diğerine yuvarlandı, Alfred hareket etmeyi bırakmaya çalıştı, ama başaramadı. Elleri seğirdi. Gözleri açıldı.

Yeni uyanmış Sartanlar çevresinde durup, ona bakıyorlar, kimse ona yardım etmek için bir harekette bulunmuyordu. Zalimliklerinden ya da umursamazlıklarından değil. Daha önce kendi türlerinden birinin bu kadar tuhaf davrandığını görmemişlerdi ve ona yardım etmek için ne yapacaklarını bilmiyorlardı.

"Ya kendine geliyor, ya da bir kriz geçiriyor," dedi Samah. "Bazılarınız" -genç Sartan erkeklerine işaret etti- "yakında durun. Fiziksel olarak engellenmesi gerekebilir."

"Bu gerekli olmayacak!" diye itiraz etti yanında diz çökmüş olan bir kadın.

Alfred bakışlarını ona dikti. Lya'nın mezarı olduğunu düşündüğü bölmenin içindeki kadın olduğunu gördü.

Kadın Alfred'in elini tuttu ve yatıştırmak istercesine okşamaya başladı. Eli, her zamanki gibi kendi iradesi ile karşılık verdi. Parmaklarına kadının eli üzerinde kapanma emri verenin kendisi olmadığı kesindi. Ama kadının rahatlattığı kişi oydu. Kadın elini sıkıca ve sıcak bir şekilde kavradı.

"Meydan okuma vaktinin geçtiğini sanıyordum, Orla," dedi Samah.

Konsey üyesinin sesi ılımlıydı, ama sesindeki sert hava Alfred'in solmasına sebep oldu. Çevresindeki Sartanların, anne babalarının tekrar kavga edeceğinden korkan, mutsuz bir ailenin çocukları gibi huzursuzlukla kıpırdandığını duydu.

Kadının Alfred'in elinin üzerindeki eli sıkılaştı; konuştuğu zaman sesi hüzünlüydü.

"Evet, Samah. Sanırım geçti."

"Konsey kararını verdi. Sen de Konsey'in bir parçasısın. Sen de diğerleri gibi oyunu verdin."

Kadın sesini kullanarak bir şey söylemedi. Ama ellerinin dokunuşu ile şu sözcükler aniden Alfred'in zihnine doldu.

"Senin de bildiğin, senin lehine bir oy. Ben Konsey'in bir parçası mıyım Yoksa yalnızca Samah'ın karısı mıyım"

Alfred aniden, bu sözcükleri duymamış olmaması gerektiğini fark etti. Sartanlar zaman zaman birbirleri ile sessizce konuşurlar, ama bu genellikle, karı koca gibi çok yakın olanlar arasında gerçekleşir.

Samah duymamıştı. Düşüncelerinin, yerde yatan zayıf kardeşlerinden daha önemli konularda olduğu açıktı. Sirtını döndü.

Kadın Alfred'e baktı, ama onu görmüyordu. Onun içinden, uzun zaman önce olmuş bir şeye bakıyordu. Alfred böyle kişisel, mutsuz düşünceleri rahatsız etmek istemezdi, ama zemin gittikçe daha da sert gelmeye başlamıştı. Sağ bacağındaki kasılmayı geçirmek için azıcık hareket etti. Kadın kendine geldi ve Alfred'i hatırladı.

"Kendini nasıl hissediyorsun"

"Pek... pek iyi değil," diye kekeleydi Alfred.

Sesinin olabildiğince hasta çıkması için çabaladı. Samah'ın, tüm bu Sartanların gitmesini ve onu yalnız bırakmasını umuyordu.

Eh, belki de hepsinin değil. Elinin hala sıkıca kadının elini tutmakta olduğunu fark etti. Adı Orla'ydı demek. Orla, güzel bir isim, ama ona getirdiği imgeler hüznü doluydu.

"Senin için yapabileceğim bir şey var mı" Orla çaresiz görünüyordu.

Alfred anladı. Hasta olmadığını biliyordu. Numara yaptığını biliyordu ve bu onu şaşırtmış, kafasını karıştırmıştı. Sartanlar birbirini kandırmazdı. Birbirine yalan söylemezdi. Birbirinden korkmazdı. Belki de Orla Samah'ın görüşünü paylaşmaya başlamıştı - önlerindeki kardeşleri deliydi.

Alfred içini çekerek gözlerini kapattı. "Bana tahammül et," dedi yumuşak bir sesle. "Tuhaf davrandığımı biliyorum. Anlamadığımı biliyorum. Anlamamı bekleyemem. Ama hikayemi dinlediğin zaman anlayacaksın."

Bitkin bir halde, Orla'nın yardımıyla doğrulup oturdu. Ama ayağa kalkmayı, Samah ile yüzleşmeyi kendi kendine başardı.

"Sen Yediler Konseyi'nin başısın. Diğer Konsey üyeleri de burada mı" diye sordu Alfred.

"Evet." Samah'ın bakışları odanın içinde gezindi ve beş Sartan seçti. Sert gözleri gelip sonunda, kadının üzerine dikildi. "Evet, Konsey üyelerinin hepsi burada."

"O zaman bana," dedi Alfred alçakgönüllülükle, "bir Konsey oturumu lütfunu bahsetmenizi rica ediyorum."

"Kuşkusuz, kardeşim," dedi Samah, zarifçe eğilerek. "Bu senin hakkın, ne zaman kendini yeterince iyi hissedersen. Belki bir, iki gün içinde..."

"Hayır, hayır," dedi Alfred telaşla. "Bekleyecek zaman yok. Sanırım anlatacaklarımı hemen dinleseniz iyi olur. Şeyden önce... şeyden..." Sesi zayıfça solup gitti.

Orla'nın nefesinin kesildiği işitildi. Bakışları Samah'a gitti ve aralarında var olan nasıl bir gerginlikse, hemen azaldı.

Sartan büyüğü içerdiğinden Sartan dili, konuşanın sözcüklerini güçlendirecek imgeler ve hayaller yaratma gücüne sahiptir. Samah gibi güçlü bir Sartan, bu imgeleri kontrol etme ve dinleyenlerin o ne isterse onu işitmelerini sağlama yeteneğine sahiptir.

Ne yazık ki, Alfred'in zihinsel becerileri üzerindeki kontrol yeteneği, bedensel becerileri üzerinde olan kontrol yeteneğinden daha büyük değildi. Orla, Samah ve anıtmezarda bulunan her Sartan hayret verici, korkutucu, kafa karıştırıcı görüntülere tanık olmuşlardı. Doğrudan Alfred'den kaynaklanan görüntülere.

"Konsey hemen toplanacak," dedi Samah. "Kalanınız..." Durdu ve endişeli gözlerle, anıtmezarda durmuş, emirlerini bekleyen diğer Sartanlara baktı. "Sanırım biz olayların ne durumda olduğunu öğrenene kadar burada kalmanız daha iyi olacak. Kardeşlerimizin bazılarının uyanmamış olduğunu görüyorum. Yolunda olmayan bir şey var mı, kontrol edin."

Sartanlar sessiz, sorgusuz itaatle başlarını eğdiler ve görevlerini yerine getirmek üzere uzaklaştılar.

Samah topuklarının üzerinde döndü ve anıtmezardan çıkarak, odadan dar ve karanlık bir koridorla ayrılan bir kapıya yöneldi.

Konseyn diğer beş üyesi onun arkasından gitti. Orla Alfred'in yanında yürüyordu. Ona hiçbir şey söylemedi ve nazikçe gözlerini kaçırarak, sakinleşmesi için zaman verdi.

Alfred ona minnettardı, ama bunun yardımı olacağını sanmıyordu.

Samah hızlı, güven dolu adımlarla, sanki buradan daha dün geçmiş gibi koridorda yürüdü. Aklı meşgul olduğundan, uzun cüppesinin eteklerinin kalın bir toz tabakası üzerinde iz bırakmakta olduğunu fark etmemişti.

Samah yaklaşıp şarkı söylemeye başlayınca, kapının üzerindeki rünler mavi bir parlaklıkla ışıldadı. Kapı açıldı ve yerden bir toz bulutu kaldırdı.

Alfred hapsirdi. Orla çevresine şaşkınlıkla baktı.

Alfred'in ortada duran, desenlerle süslenmiş yuvarlak masasından tanıdığı Konsey odasına girdiler. Samah masayı tamamen kaplayan, yüzeyine oyulmuş rünleri belirsizleştiren ince, yumuşak tozu görünce kaşlarını çattı. Masanın yanına gelerek, parmağını toza sürdü ve düşünceli düşünceli parmağına baktı.

Konsey üyelerinin hiçbiri masaya yaklaşmadı, kapı açıldığında solmaya başlayan rün ışığının altında, kapının yanında beklediler. Samah, kısa bir sözcükle, masanın üzerinde asılı beyaz bir kürenin parlak, beyaz bir ışıkla yanmasını sağladı. Toza kasvetle baktı.

"Eğer bunu temizlemeye kalkışırsak, hiçbirimiz nefes alamayız." Bir an sessiz kaldı, sonra bakışlarını Alfred'e çevirdi. "Sözlerinin nasıl bir yol izleyeceğini görebiliyorum, kardeşim ve beni, hissedeceğimi sanmadığım bir korku ile doldurduklarını itiraf etmem gerekir. Sanırım hepimiz oturmalıyız, ama -bu seferlik-masanın çevresinde, her zaman oturduğumuz yerlerimizi almasak da olur."

Bir sandalye çekerek, üzerindeki tozu sildi ve Orla'nın oturması için tuttu. Orla sandalyeye sakin, ölçülü adımlarla yürüdü. Diğer Konsey üyeleri de kendilerine birer sandalye çektiler ve bu sırada o kadar toz kaldırdılar ki, üzerlerine bir sis bulutu çökmüş gibi oldu. Herkes öksürdü ve havayı temizlemek için şarkılar söyledi. Yine de, konuştukları süre boyunca toz çevrelerinde süzüldü, derilerini ve giysilerini örttü.

Alfred, Konsey'in önüne çıkan birisi için uygun olduğu üzere ayakta bekledi.

"Lütfen başla, kardeşim," dedi Samah.

"İlk önce, bana size sorular sorma izini bahşetmenizi rica ediyorum," dedi Alfred, ellerini sinirli bir biçimde önünde kenetleyerek. "Size anlatmak üzere olduğum şeyleri anlatmamın doğru olup olmadığını anlamak için yanıt almam gerekir."

"Rican kabul edildi, kardeşim," dedi Samah ciddiyetle.

"Teşekkür ederim." Alfred beceriksiz bir şekilde, eğilerek selam verdi. "İlk sorum şu: Koparılış sırasında Konsey Başkanı olan Samah'ın soyundan mısınız"

Orla'nın gözleri hızla Samah'a çevrildi. Kadının yüzü fena halde solgundu. Diğer Konsey üyeleri sandalyelerinden kıpırdandılar, bazıları Samah'a, diğerleri çevrelerindeki toza bakıyordu.

"Hayır," dedi Samah. "Ben o adamın soyundan değilim."

Belki de yanıtının sonuçlarını düşünerek bir an durdu. "Ben o kişiyim," dedi sonunda.

Alfred başını salladı, hafifçe içini çekti. "Evet, ben de öyle düşünürüm. Ve bu da, Dünya'yı koparıp, onun yerine dört ayrı ve farklı dünya yaratma kararını veren Yediler Konseyi. Patrynlere karşı verilen savaşı yöneten, düşmanın yenilmesini ve ele geçirilmesini sağlayan Konsey. Labirent'i yapan ve düşmanlarımızı içine kapatan Konsey. Dünyanın yıkımından bazı menschlerin kurtarılmasına, dört yeni dünyaya nakil edilmesine, orada yeni bir düzen kurmalarına ve bir arada barış ve refah içinde yaşamalarına karar veren Konsey."

"Evet," dedi Samah, "bahsettiğin Konsey bu."

"Evet," dedi Oda yumuşak ve hüzün dolu bir sesle, "bu o Konsey."

Samah ona hoşnutsuz bir bakış fırlattı. Diğer Konsey üyelerinden -dört erkek ve bir kadın daha vardı-iki erkek ve kadın Samah'la hemfikir bir şekilde kaşlarını çattı. Kalan iki adam, görünüşe göre Orla'nın tarafını tutarak başlarını salladı.

Konsey'deki ayırım Alfred'in ayaklarının dibinde bir uçurum gibi açıldı, zaten o kadar da sağlam tutmadığı düşüncelerinin ucunu yitirmesine sebep oldu. Ağzı bir karışık açık, kardeşlerine bakmaktan başka bir şey yapamıyordu.

"Biz senin sonularını yanıtladık," dedi Samah, gıcırtilı bir sesle. "Başka sorun var mı?"

Alfred'in başka sorusu vardı, ama sorularını, Yediler Konseyi'nin başına sorulabilecek şekilde sözcüklere dökmekte güçlük çekiyordu. Sonunda zayıf bir havayla konuşmayı başardı, "Neden uyudunuz?"

Soru basitti. Ama Alfred dehşet içinde, yüreğinde kapalı kalmış olması gereken diğer soruların her yerde yankılanmaya başladığını işitti. Odada telaffuz edilmemiş, keder dolu çığlıklar ile haykırdılar.

Neden bizi bıraktınız, neden size ihtiyaç duyanları terk ettiniz? Neden kaosa, yıkıma, acılara gözlerinizi kapattınız?

Samah sert ve tedirgin görünüyordu. Alfred yapmış olduğu şeyden dolayı hayret içindeydi, kekeleyip, kendi varlığının sessiz sorularını susturmak için ellerini belirsizce sallamaktan başka bir şey yapamıyordu.

"Sorular soruları doğuruyor, anlaşılır," dedi Samah sonunda. "Görüyorum ki sen benim sorularımın bir kısmını yanıtlamazsan, ben senin sorularını kolaylıkla yanıtlamayacağım. Sen Chelestra'dan değilsin, değil mi?"

"Hayır, Samah, [\[19\]](#) değilim. Ben Arianus'tan, gök dünyasından geliyorum. "

"Ve bu dünyaya Ölüm Kapısı'ndan geldiğini tahmin ediyorum, öyle mi?"

Alfred tereddüt etti. "Kaza sonucu geldiğim söylenebilir.. ya da köpek sonucu," diye ekledi hafif bir gülümsemeyle.

Sözleri, hitap ettiği kişilerin aklında imgeler yarattı, yüzlerindeki şaşkınlığa bakılırsa, anlamakta güçlük çektikleri imgelerdi bunlar.

Alfred kafalarının ne kadar karıştığını tahmin edebiliyordu. Kendi zihninde Arianus'u, savaş halindeki mensch ırklarını, kesinlikle hiçbir şey yapmayan o harika, olağanüstü makineyi, Sartanların yok olduğunu, unutulduğunu görebiliyordu. Zihninde Ölüm Kapısı'na

yaptığı yolculuğu, Haplo'nun gemisini, Haplo'yu görebiliyordu.

Alfred kendisini, Samah'ın bir sonraki sorusu olacağını tahmin ettiği soru için hazırladı, ama anlaşılan imgeler o kadar hızla ve şiddetle geliyordu ki, Sartan kendi sorusu üzerinde yoğunlaşmak için zihnini onlara tamamen kapatmıştı.

"Kazayla geldiğini söylüyorsun. Bizi uyandırmak için gönderilmedin mi"

"Hayır," dedi Alfred içini çekerek. "Dürüst olmak gerekirse, beni gönderecek hiç kimse yoktu."

"Arianus'taki halkımız mesajımızı almadı mı Yardım çağrımızı"

"Bilmiyorum." Alfred başını salladı, bakışlarını ayakkabılarına indirdi. "Almışlarsa bile, bu çok uzun zaman önceydi. Çok, çok uzun zaman önce."

Samah sessizdi. Alfred onun ne düşündüğünü biliyordu. Konsey üyesi, sormaya son derece gönülsüz olduğu soruyu en iyi şekilde nasıl sorabileceğini merak ediyordu.

Sonunda, Konsey üyesi Orla'ya baktı.

"Bir oğlumuz var. Diğer odada. Koparıliş zamanında yirmi beş yaşındaydı. Eğer yaşamına devam etseydi ve uykuyu seçmemiş olsaydı, şimdi kaç yaşında olacaktı"

"Hayatta olmayacaktı," dedi Alfred.

Samah'ın dudakları titredi. Çaba göstererek kendine hakim oldu. "Biz Sartanlar uzun yaşarız. Emin misin Yaşlı bir adam olana kadar yaşasaydı"

"Hayatta olmayacaktı, ne çocukları hayatta olacaktı, ne de çocuklarının çocukları."

Alfred en kötüsünü eklemedi, genç adamın muhtemelen çocuğu olmayacağını söylemedi. Alfred bu gerçeği saklamaya çalıştı, ama Konsey üyesinin anlamaya başladığını gördü. Alfred'in zihninde Arianus'taki mezar dizilerini, Abarrach'taki lav akıntılarında yürüyen ölü Sartanları gördü.

"Ne kadardır uyuyoruz" diye sordu Samah.

Alfred elini kelleşen kafasında gezdirdi. "Kesin olarak bilmiyorum, sana rakam veremem. Zaman, tarih, dünyadan dünyaya değişiyor."

"Yüzyıllar mı"

"Evet, sanırım öyle."

Orla'nın ağzı, sanki konuşacakmış gibi kıpırdandı, ama hiçbir şey söylemedi. Sartanlar sersemlemiş, şaşkına dönmüş görünüyorlardı. Korkunç bir şey olmalı, diye düşündü Alfred, uyanmak ve sen uyurken yüzyıllar geçmiş olduğunu öğrenmek. Uyurken rüyasını gördüğün, dikkatle işlenmiş evrenin yıkıldığı, kaos içinde olduğu bilgisine uyanmak.

"Çok... karışık. Kesin olarak biliyor olabilecek tek halk, neler olduğunu gerçekten hatırlayan tek halk..." Alfred, korkunç sözcük dilinin ucunda, durdu. Bu konuyu açmayı düşünmemişti, en azından şimdilik.

"Patrynler." Samah cümleyi bitirdi. "Evet, adamı, eski düşmanımızı zihninde gördüm, kardeşim. Labirent'ten kurtulmuştu. Onunla yolculuk yaptın."

Orla'nın üzgün ifadesi canlandı: Hevesle öne eğildi. "Bunda teselli bulabilir miyiz Bu planı onaylamamıştım" -kocasına bir bakış fırlattı- "ama hata yaptığımı anlamak beni çok mutlu eder. İslah umutlarımız doğru çıktı mı? Zindandan çıktıkları zaman, ne kadar zor

olsa da, derslerini aldılar mı Fetih ve despotça hükümdarlık hayallerinden vazgeçtiler mi" Alfred hemen yanıt vermedi.

"Hayır, Orla, hiçbir yerde teselli bulamazsın," dedi Samah soğuk bir sesle. "Elbette, aklımıza gelmeliydi. Kardeşimizin zihnindeki Patryn imgesine bir bak! Dünyaya bu korkunç yıkımı getiren Patrynlerdi!" Elini sandalyesinin koluna indirerek, bir toz bulutu kaldırdı.

"Hayır, Samah, yanılıyorsun!" diye itiraz etti Alfred, Konsey üyesine meydan okuyup, gösterdiği cesaret üzerine irkilerek. "Patrynlerin çoğu hala sizin zindanınızda kapalı. Korkunç acılar çektiler. Sayısız kişi yalnızca çarpık, kötü dil kafaların yaratabileceği iğrenç canavarlara kurban düştü!"

"Kaçmayı başaranlar bize karşı nefretle dolular, sayısız nesil boyunca beslenen bir nefretle. Beni ilgilendirdiği kadarıyla, her açıdan haklı bir nefretle. Ben... oradaydım, anlıyor musunuz, kısa bir süre için... bir başka bedeninde."

Yeni bulduğu cesareti, Samah'ın kavurucu bakışlarının altında hızla buharlaşıyordu. Alfred büzüldü, kendine döndü. Elleri yıpranmış, kadife ceketinin altından çıkan gömleğinin lime lime olmuş dantellerini çekiştirdi.

"Sen neden bahsediyorsun, kardeşim" diye sordu Samah. "Bu mümkün değil! Labirent öğretme, bilgi verme amaçlıydı. Bir oyundu -zor bir oyun, ama o kadar."

"Korkarım ölümcül bir oyuna dönüşmüş," dedi Alfred, ama bunu yalnızca ayakkabılarına söylemişti. "Yine de, bir umut olabilir. Görüyorsunuz, tanıdığım bu Patryn karmaşık bir adam. Bir köpeği var..."

Samah'ın gözleri kısıldı. "Düşmana karşı çok sevecen görünüyorsun, kardeşim."

"Hayır, hayır!" diye mırıldandı Alfred. "Ben düşmanı tanımıyorum aslında. Yalnızca Haplo'yu biliyorum. Ve o..."

Ama Samah ilgilenmiyordu. Alfred'in sözlerini tozmuş gibi bir kenara ittirdi. "Zihninde gördüğüm Patryn özgürdü, Ölüm Kapısı'nı kullanarak yolculuk yapıyordu. Amacı nedir"

"İ -inceleme..." diye kekeledi Alfred.

"Hayır, inceleme değil!" Samah ayağa kalkıp Alfred'e dik dik baktı. Alfred delici bakışlarının altında geriledi. "İnceleme değil. Keşif!"

Samah kaşlarını çattı, zaferle diğer Konsey üyelerine baktı. "Öyle görünüyor ki, kardeşlerim, doğru zamanda uyanmışız. Eski düşmanımız bir kez daha savaşa hazırlanıyor."

YEDİNCİ BÖLÜM

İYİDENİZ'DE BİR YERLERDE

Sabah. Yeni bir ümitsizlik ve korku sabahı. Benim için en kötü zamanlar sabahlar. Korkunç kabuslardan uyanıyorum ve bir anlığına evimde, yatağımda olduğumu hayal ediyor, kabusların kabustan başka bir şey olmadığı söylüyorum kendi kendime. Ama dehşet dolu kabusların her an gerçeğe dönüşebileceğini unutamıyorum. Ejder-yılanlarından bir iz görmedik, ama bizi birisinin izlediğini biliyoruz. İçimizden hiçbiri denizci değil, bu gemiyi nasıl yöneteceğimiz konusunda hiç fikrim yok, ama yine de gemiyi bir şey yönetiyor. Bir şey yönlendiriyor. Ve bunun ne olduğu konusunda en ufak bir fikrimiz bile yok.

Üst güverteye gitmeye cesaret edemiyoruz. Geminin aşağıdaki kısımlarına kaçtık, çünkü o şey bizi burada rahat bırakıyor.

Her sabah, Alake, Devon ve ben bir araya geliyor, iştahımız olmadığı halde yiyeceklerimizi yutmaya çalışıyoruz. Ve birbirimize bakıyor, kendi kendimize bugünün o gün, son gün mü olacağını soruyoruz.

İşin en zor kısmı beklemek. Dehşetimiz gün be gün büyüyor. Sinirlerimiz harap oldu, gerildi. Devon -iyi huylu Devon, Alake ile onun elfler hakkında yaptığı yorumu tamamen yanlış anlayarak kavga etti. Hala didiştiklerini duyabiliyorum. Onları bu hale getiren öfke değil, korku. Sanırım korku yüzünden aklımızı yitireceğiz.

Hatırlayarak, bir süre için unutabiliyorum. Ayrılışımızı anlatacağım.

Acı ve keder doluydu. Anladık ki, kendimizi ejder-yılanlara teslim etmeye karar vermek işin kolay kısmıymış. Kendimizi toparladık, gözyaşlarımızı kuruttuk ve anne babalarımıza ne söyleyeceğimiz üzerinde konuştuk. Alake'i sözcümüz olarak seçtik ve terasa gittik.

Anne babalarımız bizi görmeye hazırlıklı değildi. Sevgili karısını bir elf hastalığı yüzünden daha yeni kaybetmiş olan Eliason, Sabia'ya, annesinin kopyası olan tek kızına bakamıyordu. Bakışlarını çevirdiğinde, gözleri yaşlarla doluydu.

Bunun üzerine Sabia cesaretini yitirdi. Babasına giderek, kollarını boynuna doladı ve gözyaşları birbirine karıştı. Elbette, bu her şeyi açıklıyordu.

"Dinlediniz!" diye suçladı Dumaka bizi, kaşlarını çatarak.

"Yine bizi gizlice dinlediniz"

Onu hiç bu kadar öfkeli görmemiştim, Alake'in dikkatle planladığı konuşması titreyen dudaklarında kurudu.

"Baba, gitmeye kararlıyız. Bizi durduramazsınız....."

"Hayır!" diye kükredi babası öfke içinde ve mercanı yumruğu ile dövmeye başladı, ta ki ben pembe mercanın, kanı ile kızıla kestiğini görene kadar. "Hayır! Buna teslim olmaksızın ölürüm..."

"Evet, ölürsün!" diye haykırdı Alake. "Ve halkımız da ölür! İstediyin bu mu, baba"

"Savaş!" Dumaka'nın kara gözleri alevlendi, dudaklarında köpükler belirdi. "Onlarla savaşacağız! Hayvanlar ölümlü, tıpkı bizim gibi. Parçalanabilecek bir yürekleri, kesilebilecek bir kafaları var..."

"Evet," dedi babam cesurca. "Savaşacağız."

Sakalı yolunmuştu. Onların tutam tutam yerde, ayaklarının dibinde durduğunu gördüm. Kararımızın ne anlama geldiğini ilk defa o zaman anladım. Kararı önemsememize vermemiştik, ama yalnızca kendimizi düşünerek, yalnızca bizim çekeceğimiz acıları düşünerek vermiştik. Ama biz ölsek, hatta korkunç bir şekilde ölsek de, yalnızca bir kere ölebiliirdik ve bittiği zaman, Benzersiz'in yanında güvende olacaktık. Anne babalarımız (ve bizi sevenler) zihinlerinde bizimle defalarca öleceklerdi.

O kadar utanmıştım ki, babamla yüzleşemiyordum.

O ve Dumaka imal edecekleri savaş baltaları, silahlar ve elflerin onları nasıl büyüleyeceği hakkında atıp tutuyorlardı. Eliason, kırık bir şekilde birkaç öneride bulunacak kadar kendini toplamıştı. Ben tek bir kelime bile söyleyemiyordum. Belki halkımızın bir şansı olduğunu, yılanlarla savaşacağımızı ve yaşamlarımızın kurtulacağını düşünmeye başlamıştım. Ve sonra Alake'i fark ettim. Tuhaf bir şekilde sessiz, tuhaf bir şekilde sakindi.

"Anne," dedi aniden, soğuk bir sesle, "onlara gerçeği söylemelisin. "

Delu irkildi. Kızına sessiz olmasını emreden hızlı, yakıcı bir bakış fırlattı, ama çok geçti. Bakışları her şeyi daha da kötüleştirdi, çünkü hepimiz sakladığı bir şey olduğunu anlamıştık.

"Ne gerçeği" diye sordu annem keskin bir sesle.

"Bundan bahsetme iznim yok," dedi Delu boğuk bir sesle, gözlerini bizden kaçırarak.

"Kızımın da çok iyi bildiği gibi," diye ekledi acı acı.

"Söylemelisin, anne," diye ısrar etti Alake. "Aksi halde körçesine, aldedilemez bir düşmanla savaşmaya gitmelerine izin vereceksin. "

"Bu ne anlama geliyor, Delu"

Konuşan yine annemdi. Oradaki en kısa kişi oydu. Benden bile kısadır. Ama şimdi gözlerimin önünde yan sakalları titriyor, çenesi dışarı fırlamış, elleri belinde, ayakları sıkıca yere bastırılmış. Delu uzun ve incedir; annem yalnızca beline geliyordu. Ama benim anılarımda o gün, gücü ve cesareti ile herkese tepeden bakan benim annemdi.

Delu, annemin baltası altında devrilen bir ağaç gibi çöktü. İnsan büyücü alçak bir banka oturdu, ellerinikucağında kenetleyip açıyordu, başı eğilmişti.

"Ayrıntıya giremem," dedi alçak sesle, "size bu kadarını bile anlatmamalıydım, ama... ama..." Yutkundu, titrek bir nefes aldı. "Açıklamaya çalışacağım. Bir cinayet işlendiğinde..."

(Burada insanların kendi türlerinden olanı öldürebildiklerini söylemek için ara veriyorum. Buna inanmakta güçlük çektiğinizi biliyorum, ama bu gerçek. Kısa yaşam süreleri yüzünden yaşamı kutsal sayacaklarını sanırsınız. Ama hayır. Ağgözlülük, intikam, şef olmak gibi değersiz şeyler için öldürürler.)

"Bir cinayet işlendiğinde ve katil bulunamadığında," diyordu Delu, "Ocak'ın üyeleri - varlığını bile şu anda açıklamıyor olmam gereken bir büyüü kullanarak-cinayet işleyen kişi hakkında bilgi toplarlar."

"Katilin imgesini bile yaratabilirler," diye ekledi Alake, "eğer katilin bir tutam saçını, kanını ya da deri parçasını bulabilirlerse."

"Şşş, çocuğum. Neler söylüyorsun" diye payladı onu annesi, ama itirazı zayıftı, morali çökmüştü.

Alake sözlerine devam etti. "Tek bir iplik bile Ocak'ın, katilin ne giydiğini anlamasını sağlayabilir. Eğer suç yeni işlenmişse, eylemin dehşeti havadadır ve ondan faydalanabiliriz..."

"Hayır, kızım" Delu başını kaldırdı. "Bu kadar yeter. Yalnızca katilin değil, daha iyi bir terim olmadığı için söylüyorum, katilin ruhunun bile imgesini yaratabiliriz."

"Ocak bu büyüü köyde yaptı mı"

"Evet, eşim. Büyüydü. Sana söylemem yasaktı."

Dumaka hoşnut görünmedi, ama bir şey söylemedi. İnsanlar büyüye saygı duyarlar, ona hayranlık ve korku ile bakarlar. Elfler büyüü daha pratik anlamda değerlendirirler, ama bunun elf büyüsünün pratik şeylerle ilgili olması ile bağı olabilir. Biz cüceler her iki görüşte de pek anlam göremeyiz. Ah, zaman ve işgücü kazandırabilir, ama bunun bedelini özgürlüğünüz ile ödersiniz. Hem, kim bir sihirbaza güvenir ki görünüşe göre eşi bile güvenmiyordu.

"Ve demek, Delu, bu büyüü hayvanın dışkısı, ya da arkada her ne bıraktıysa, onun üzerinde uyguladınız." Annem sabit fikirlilikle hepimizi konuya döndürdü. "Peki ruhları hakkında ne öğrendiniz"

"Ruhları olmadığını," dedi Delu.

Annem çileden çıkmış bir şekilde ellerini havaya kaldırdı ve babama, zamanımızı boşa harcadığımızı söylemeye çalışır gibi baktı. Ama, Alake'in yüzündeki ifadeye bakarak, dahasının olduğunu anlamıştım.

"Ruhları yok," diye devam etti Delu, sert bakışlarını anneme dikerek. "Anlamıyor musun Tüm ölümlü varlıkların ruhu vardır. Tüm ölümlü varlıkların bedenleri olduğu gibi. "

"Ve bizim endişelendiğimiz de bedenler zaten," diye terslendi annem.

"Delu'nun söylemeye çalıştığı," diye açıkladı Alake, "eğer bu yılanların ruhu yoksa, o zaman ölümlü de olmadıkları."

"Bu da ölümsüz oldukları anlamına geliyor, öyle mi" Eliason kıza şok içinde baktı.

"Öldürülemezler mi"

"Emin değiliz," dedi Delu bitkinlik içinde ayağa kalkarak. "Konuyu açmamamın daha iyi olacağını düşünmemin sebebi bu. Ocak daha önce hiç bu tür yaratıklarla karşılaşmadı. Bilmiyoruz. "

"Ama fikriniz nedir" diye sordu Dumaka.

Delu yanıt vermemeyi tercih etmiş gibiydi, ama bir an sonra, başka seçeneği olmadığına karar verdi.

"Eğer keşfimiz doğru ise, o zaman onlar yılan değil. Eskilerin 'ejder' diye bildiği bir türden. Eskiler ejderleri ölümsüz sayarlarmış, ama bunun sebebi, bir ejder öldürmenin neredeyse imkansız olmasından kaynaklanıyormuş. Yani öldürülemiyor değiller." Kısa bir an için meydan okur gibi bir ifade yerleşti yüzüne, ama sonra hemen soldu. "Ejderler çok büyük güce sahiptir. Özellikle de büyü konusunda."

"Yaratıklarla savaşsak kazanma umudumuz yok," dedi babam. "Söylediğiniz bu mu Çünkü ben, bu benim için farketmez, diyorum! Bile isteye, onlara bir cüce feda edemeyiz - herhangi bir cüce. Ve halkım da böyle söyleyecektir."

Haklı olduğunu biliyordum. Biz cücelerin, içimizden birinin kurban edildiğini görmektense, bir ırk olarak yok edilmeyi tercih edeceğimizi biliyordum. Güvende olduğumu biliyordum. Rahatlamıştım... ve utancım derinleşti.

Dumaka çevresine bakındı, kara gözleri vahşiydi. "Yngvar'la hemfikirim. Onlarla savaşmalıyız."

"Ama, baba," diye itiraz etti Alake. "Benim için tüm halkımızı nasıl mahkum edersin..."

"Bunu senin için yapmıyorum, kızım," diye karşı çıktı Dumaka sertçe. "Bunu halkımız için yapıyorum. Onlara bir kızımızı verirsek, bir sonraki seferde bu 'ejderlerin' tüm kızlarımızı istemeyeceğini kim bilebilir Ve bir sonraki seferde tüm oğullarımızı Hayır!" Zaten kanamakta olan yumruğunu mercana vurdu. "Savaşacağız. Ve halkımız da böyle söyleyecektir."

"Ben kıymetli evladımı feda edemem," diye fısıldadı Eliason gözyaşı dolu bir sesle.

Sabia'ya, sanki yılanların ona sarıldığını görmüşçesine sıkıca tutunuyordu. Sabia ona sarılmış, kendi acısından çok onun acısına ağlıyordu.

"Ne de halkım kendi güvenlikleri için böyle bir bedel ödemeyi kabul eder. Dumaka'nın da söylediği gibi, bu yılanlara ya da ejderlere ya da adları her ne ise, onlara güvenebilssek bile.

"Savaşacağız," diye devam etti Eliason, daha büyük bir kararlılıkla. Sonra içini çekti ve çevresine çaresizlik içinde bakındı. "Elflerin en son savaştığı zamanlardan sonra sayısız çağlar geçmiş olmasına rağmen. Yine de, silah yapım bilgilerinin hala arşivlerimizde olduğunu sanıyorum..."

Babam burun kıvrıldı. "Bu yaratıkların siz elflerin oturup kitapları okumanızı, cevherleri çıkarmanızı, sonra demirhanelerinizi yapıp kılıç imal etmenizi bekleyeceklerini mi sanıyorsunuz? Hah! Elimizdeki ile yetinmemiz lazım. Size savaş baltaları göndereceğim..."

"Ben de mızraklar ve kılıçlar göndereceğim," diye araya girdi Dumaka, keskin bir savaş

arzusuyla yanarak.

Delu ve Eliason muhtelif askeri büyüleri, mantraları, tılsımları tartışmaya başladılar. Ne yazık ki, elf ve insan büyüleri o kadar farklıydı ki, hiçbirini bir diğerine yardım öneremiyordu, ama her ikisi de, yapıcı bir adım atıyor gibi görünmekten teselli buluyor gibiydiler.

"Neden siz kızlar Sabia'nın odasına dönmüyorsunuz," diye öneride bulundu annem. "Şok yaşadınız." Yanıma gelerek, beni göğsüne bastırdı. "Ama halkı için hayatını feda etmeyi düşünen cesur kızımı her zaman şerefle hatırlayacağım."

Annem yanımdan ayrılıp, Dumaka ile savaş baltalarını ve uzun baltaları karşılaştıran babama katılmak üzere uzaklaştı. Biz kızlar unutulmuştuk.

İşte bu kadardı. Kararlarını vermişlerdi. Sevinmem gerektiğini hissediyorum, ama kalbim -kendimizi feda etmeye karar vermemizden sonra tuhaf bir şekilde hafif hisseden kalbim göğsümde kurşun gibi ağırdı. Yükü taşımaktan başka bir şey yapamıyordum. Ayaklarım parlak, mercan koridorlarda sürükleniyordu. Alake ciddi ve düşünceliydi. Sabia hala zaman zaman hıçkırıklarla sarsılıyordu. Elf kızının odasına ulaşana kadar birbirimize bir şey söylemedik.

O zaman bile konuşmadık, en azından yüksek sesle. Ama düşüncelerimiz su akıntıları gibiydi, hepsi aynı yöne akıyor, sonunda aynı yatağa ulaşıyordu. Bunu biliyordum, çünkü aniden Alake'e baktım ve onun da bana baktığını gördüm. İkimiz de aynı anda bakışlarımızı, gözleri irileşmiş olan Sabia'ya çevirdik. Sabia zayıfça yatağının üzerine çöktü ve başını salladı.

"Hayır, bunu düşünüyor olamazsınız! Babamın ne dediğini duydunuz..."

"Sabia, beni dinle." Alake'in ses tonu bana, elf kızını mürebbiyelerimize bir oyun oynamaya ikna etmeye çalıştığı zamanları hatırlattı. "Burada, bu odada durup, halkının gözlerinin önünde katledilmesini seyredebilecek misin 'Bunu önleyebilirdim,' demeyecek misin"

Sabia başını eğdi.

Onun yanına gittim, kolumu omuzlarına doladım. Elfler ne kadar zayıf, diye düşündüm. Kemikleri o kadar kırılgan ki, sırf dokunarak kırabilirsiniz onları.

"Anne babalarımız gitmemize asla izin vermezler," dedim. "Meseleyi kendi ellerimize almalıyız. Halkımızı kurtarmamız için bir şans varsa, küçük bir şans, o şans kullanmalıyız."

"Babam!" dedi Sabia, yine ağlamaya başlayarak. "Babamın kalbini kıracağım."

Ben de babamı, ayaklarının dibinde, yerde yatan sakal tutamlarını, beni kucaklayan annemi düşündüm ve neredeyse cesaretimi kaybediyordum. Sonra ejder-yılanların iğrenç, dişsiz ağızlarında yakalanmış cüceleri düşündüm. Savaş baltası parlayan, ama dev yaratıklarla karşılaştırıldığında minicik ve güçsüz görünen Hartmut'u düşündüm.

Şimdi, yazarken de onu düşünüyorum ve babamı, annemi, halkımı. Doğru şeyi yaptığımı biliyorum. Alake'in söylediği gibi, durup halkımın ölmesini izlerken, kendi kendime, Bunu engelleyebilirdim, demeye dayanmam!

"Babanın düşünmesi gereken bir elf halkı olacak, Sabia. Onlar için güçlü olacaktır,

bundan emin olabilirsiniz. Grundle" -Alake'in siyah gözleri bana kaydı, tavrı sert ve emrediciydi "ya gemi?"

"Limanda demirli," dedim. "Kaptan ve mürettebatın çoğu dinlenme saatlerinde kıyıda olur, gemide yalnızca bir nöbetçi kalır. Onunla başa çıkabiliriz. Benim bir planım var."

"Pekala." Alake bu konuyu bana bıraktı. "Derin-uyku zamanında gizlice kaçarız. İhtiyaç duyabileceğiniz şeyleri toparlayın. Gemide su ve yiyecek vardır, değil mi"

"Ve silahlar," diye ekledim.

Bu bir hataydı. Sabia bayılacak gibi oldu, hatta Alake bile şüpheli göründü. Başka bir şey söylemedim. Mesela onlara, benim savaşırken ölmeye kararlı olduğumu söylemedim. "Büyüm için ihtiyaç duyacaklarımı alacağım," dedi Alake. Sabia bize çaresizlik içinde baktı. "Ben de lavtamı alabilirim, " diye öneride bulundu.

Zavallı kız. Herhalde yılanları şarkıları ile büyülemeyi düşünüyordu. Gülecek oldum, Alake ile göz göze geldim ve bunun yerine içimi çektim. Aslında, düşününce, onun lavtası ve benim baltam aynı şeye yarayacaktı.

"Pekala. Şimdi ayrılıyoruz, ihtiyaç duyacaklarımızı toparlayın. Dikkatli olun. Sessiz olun. Yapacaklarınızı gizlice yapın! Anne babalarımıza, yemeğe inemeyecek kadar üzgün olduğumuz mesajını göndereceğiz. Ne kadar az kişi görürsek, o kadar iyi. Anlıyor musunuz Kimseye söylemeyin." Alake sert bakışlarını Sabia'ya dikti.

"Kimseye... Devon hariç," diye yanıt verdi Sabia.

"Devon mı Kesinlikle olmaz! Seni vazgeçirir." Alake erkeklere pek değer vermezdi.

Sabia kızdı. "O benim kocam olması için seçtiğim kişi. Bilmeye hakkı var. Birbirimizden hiçbir şey saklamayız. Bu aramızda bir onur meselesi. Ondan istersem, kimseye bir şey söylemez. "

Küçük, sivri çenesi meydan okurcasına titredi, zayıf omuzları dikleşti. Olabilecek en kötü zamanda inatlarının tutması konusunda elflere güvenebilirsiniz.

Alake bundan hoşlanmadı, ama benim gibi o da, Sabia'nın fikrini değiştirmesini sağlamanın bir yolu olmadığını görebiliyordu.

"Tüm yalvarmalarına, gözyaşlarına ve itirazlarına direnecek misin?" dedi Alake aksi aksi.

"Evet," dedi Sabia, solgun yanakları sevimli bir şekilde kızararak. "Bunun ne kadar önemli olduğunu biliyorum, Alake. Seni hayal kırıklığına uğratmayacağım. Ve Devon anlayacaktır. Göreceksin. O bir prens, unuttun mu Halkımıza karşı sorumluluk taşımanın ne demek olduğunu bilir."

Alake'in kaburgalarını dürtükledim. "Benim yapacak şeylerim var," dedim boşuk bir sesle. "Ve fazla zamanımız yok."

Denizgüneşi uzak kıyıda geceye doğru süzülüyordu. Deniz çoktan koyu mor bir renge bürünmeye başlamıştı; hizmetkarlar sarayda oraya buraya seğirtiyor, lambaları yakıyorlardı.

Sabia yatağından kalktı ve lavtasını kutusuna yerleştirmeye başladı. Konuşmamızın sona erdiği açıktı.

"Burada buluşuruz," dedim.

Sabia serinkanlı bir onayla başını salladı. Hala kalıp tartışma eğiliminde görünen Alake'i yatak odasından koridora çıkarmayı başardım. Kapalı kapının ardından, Sabia'nın "Karanlık Lady" isimli bir şarkı söylemeye başladığını duyabiliyordum, insanın yüreğini burkacak kadar hüzünlü bir şarkıdır bu.

"Devon gitmesine asla izin vermez! Anne babalarımıza söyleyecek!" diye tısladı Alake bana.

"Erken geliriz," diye fısıldadım, "ve onlara gözkulak oluruz. Eğer Devon gidecek gibi olursa, onu durdururuz. Büyünle yapabilirsin bunu, değil mi?"

"Evet, elbette." Alake'in kara gözleri parıladı. "Mükemmel bir fikir, Grundle. Kendim düşünebilmeliydim. Saat kaçta dönelim?"

"Akşam yemeği bir burç sonra! [20] Devon burada, sarayda kalıyor. Sabia görünmeyince endişelenecek ve sorunun ne olduğunu görmek için gelecektir. Bu bize zaman verir."

"Ya Sabia erken gelmesi için mesaj gönderirse?"

"Yemeği kaçırmak Sabia'nın babasına saygısızlık etmeyi göze alamaz."

Burada kalışları sırasında onlara tahammül etmek zorunda kalmam yüzünden elf görgü kuralları hakkında epey bilgim vardı. Alake de burada yaşamıştı, ama -insanlara has bir davranışla-canı nasıl isterse öyle davranmıştı. Alake'e hakkını teslim etmek gerekirse, elf yemeklerinden herhangi birinin sonuna kadar kalmaktansa, açlıktan ölmeyi tercih eder. Servis edilen tabaklar arasında saatler geçen elf yemekleri, bazen günlerce sürebilir. Ama bugün Eliason'un pek az iştahı olacağını tahmin ediyordum.

Alake ve ben ayrıldık, her birimiz kendi odalarımıza döndük. Ben oradan oraya seçirterek giysilerimi, yan sakal fırçamı ve başka gerekli şeyleri küçük bir bohça yaparak, bir Phondra tatiline gider gibi hazırlandım. Planımızın heyecanı ve tehlikesi beni, korkunç sonu hakkında düşünmekten alıkoyuyordu sanırım. Ama anne babama bir veda mektubu yazmaya sıra gelince, yüreğim bana ihanet etmeye başladı.

Elbette, annem ve babam ne yazdığımı okuyamayacaktı, ama elf kralına bir not ekleyerek, mektubu onlara okumasını rica etmeyi planlamıştım. Söylemek istediğim şeyleri ifade etmeyi başarmadan önce pek çok sayfa yırttım ve sonunda mektup öyle çok gözyaşıyla kaplandı ki, herhangi birinin yazılanları çözebildiğini hiç sanmıyorum. Anneme ve babama biraz umut ve teselli verebildiğini umuyorum.

Mektubu bitirdiğim zaman onu babamın sakal bakım çantasına tıktım, sabah olduğunda orada bulacaktı. Sonra, anne babamın misafir odasında oyalandım, onlara ait olan her ufak tefek şeye sevgiyle baktım ve tüm kalbimle, onları bir kez daha görebilmeyi diledim. Ama annemi kandıramayacağımı çok iyi biliyordum, bu yüzden onlar daha yemekten kalkmadan telaşla oradan çıktım ve sarayın, Sabia'nın yaşadığı kısmına yollandım.

Yalnız kalma ihtiyacı duyarak, sessiz bir köşe buldum, orada oturdum ve güç vermesi, rehberlik ve yardım etmesi için Benzersiz'e dua ettim. Çok rahatladım, huzur buldum ve doğru şeyi yaptığımı hissine kapıldım.

Konuşmalarını duymamızı Benzersiz istemişti. Benzersiz bizi yalnız bırakmayacak. Bu

ejder-yılanlar kötü olabilir, ama Benzersiz iyidir. O bize yol gösterecek, bizi koruyacak. Bu yaratıklar ne kadar güçlü olsa da, bu dünyayı ve içindeki her şeyi yaptığına inandığımız Benzersiz'den daha güçlü değiller.

Kendimi çok daha iyi hissediyordum ve tam Alake'e ne olduğunu merak etmeye başlamıştım ki, Devon'ın yanımdan fırtına gibi geçip, Sabia'nın odasına yöneldiğini gördüm. Hangi odaya gireceğini merak ederek köşemden çıktım (elbette Sabia'nın yatak odasına girmesine izin verilmeyecekti) ve Alake ile tanıştım.

"Neden bu kadar geciktin" diye sordum sinirle, alçak sesle. "Devon çoktan geldi!"

"Büyü ayinleri," dedi bana çalılımla. "Açıklayamam."

Bilmeliydim. Devon'ın endişeli sesini ve sonra Sabia'nın duennasının [\[21\]](#) ona yanıt verdiğini, ona Sabia'nın iyi olmadığını, ama beklerse kendisini oturma odasında göreceğini söylediğini duydum.

Devon o yöne yöneldi. Kapılar kapandı.

Alake koridora fırladı, ben de ardından koşturdum ve oturma odasının yanındaki müzik odasına, Sabia ile duennasından bir iki saniye önce daldık.

"Bunu kaldıracak misin, hayatım" Duenna, civcivinin yanındaki tavuk gibi Sabia'nın yanında dolanıp duruyordu. "Hiç iyi görünmüyorsun."

"Başım çok kötü ağrıyor," dediğini duyduk Sabia'nın zayıf bir sesle. "Şakaklarımı ovmak için bana lavanta suyu getirebilir misin"

Alake elini mercan duvara koydu, birkaç sözcük mırıldandı ve duvar parmaklarının altında çözülerek, onun içinden görebileceği bir delik oluşturdu. Benim göz seviyemde bir delik daha oluşturdu. Neyse ki, elfler odalarını mobilyalar, vazolar, çiçekler, kuş kafesleri ile doldurur. İyi gizlenmiştik, ama ben bir palmiye ağacının yapraklarının arasından izlemek zorunda kalıyordum. Alake ise bir şarkıcı phurah kuşu ile göz gözeydi.

Sabia Devon'a, ancak evli çiftler için uygun görülebilecek bir yakınlıkta duruyordu. Duenna kötü haberle geldi.

"Zavallı Sabia. Lavanta suyu bitmiş. Nasılolur, anlamadım.

Daha dün doldurmuştum şişeyi."

"Marabella, bana bir iyilik yapıp, tekrar doldurabilir misin Başım korkunç zonkluyor." Sabia elini alnına koydu. "Annemin eski odasında biraz vardı, sanırım."

"Korkarım çok hasta," dedi Devon endişeyle.

"Ama annenin odası Grotto'nun öbür kanadında," dedi duenna. "Siz ikinizi yalnız bırakmamalıyım..."

"Yalnızca bir an kalacağım," dedi Devon.

"Lütfen, Marabella," diye yalvardı Sabia.

Elf prensesi hayatında hiç reddedilmemişti. Duenna kararsızlıkla ellerini oynattı. Sabia hafifçe inledi. Duenna hemen gitti. Orası ile Sabia'nın annesinin odası arasında pek çok yeni oda açıldığını ve pek çok eski koridonun kapandığını bildiğimden, sabah olmadan duennanın geri dönebileceğini sanmıyordum.

Sabia, yumuşak bir sesle her şeyi Devon'a anlatmaya başladı.

ikisi arasında geçen acı dolu sahneyi tasvir etmem mümkün değil. Birlikte büyümüşler, çocukluklarından itibaren birbirlerini sevmişlerdi. Devon dehşet dolu bir şokla dinledi, sonra öfke doldu, sonra hararetle tartıştı, karşı çıktı. Sabia'nın sakinliği, kendine hakimliği karşısında gurur duydum, ama, Devon'ın kederi karşısında ne kadar acı çektiğini bildiğimden, gözlerime yaşlar doldu.

"Onur bağımız olduğundan sırrımızı sana anlattım, sevgilim," dedi, ellerini Devon'ın ellerinin üzerine koyup, doğrudan gözlerinin içine bakarak. "Bizi durdurma, bize ihanet etme gücün var. Ama bunu yapmayacaksın, biliyorum, çünkü sen bir prensin ve bu fedakarlığı halkımızın iyiliği için yaptığını anlıyorsun. Ve biliyorum ki, hayatım, senin yaptığın fedakarlık benimkinden çok daha zor olacak, ama ben nasıl senin aşkın adına güçlü oluyorsam, senin de benim için güçlü olacağını biliyorum."

Devon kedere boğularak, dizlerinin üzerine çöktü. Sabia yanında diz çöktü, kollarını ona doladı. Kendi gözetleme deliğinden çekildim, kendimden fena halde utanmıştım. Alake de kendi deliğinden uzaklaştı, iki deliği de elinin bir hareketi ve büyüyle kapattı. Genellikle aşkı küçük görür. Şimdi konu üzerinde hiçbir şey söylemediğini ve gözlerini oldukça hızlı kırıştırmakta olduğunu fark etmiştim.

Müzik odasında karanlığın içinde, bir lamba yakmaya cesaret edemeyerek oturduk. Gemiyi çalma planımı Alake'e anlattım, o da onayladı. Ama gemiyi nasıl kullanacağım hakkında pek az fikrim olduğunu söylediğimde, yüzü ciddileşti.

"Bunun sorun olacağını sanmıyorum," dedi ve ne kastettiğini tahmin ettim.

Ejder-yılanlar bizi bekliyor olacaktı.

Bana kendi seviyesinde (üçüncü Seviye'ye yeni çıkmıştı, o da her ne demekse) çalıştığı büyülerden birşeyler anlattı. Aslında büyüünden bahsetmemesi gerektiğini biliyordum ve itiraf etmeliyim ki hiç ilgilenmiyordum ve anlattıklarından hiçbir şey anlamıyordum. Ama korkumuzu düşünmememiz için aklımızı meşgul etmeye çalışıyordu, bu yüzden sahte bir ilgiyle dinledim.

Sonra bir kapının kapandığını duyduk. Devon gitmiş olmalıydı. Zavallı çocuk, diye düşündüm ve ne yapacağını merak ettim. Elflerin kederden hastalanıp öldüğü bilindir, Devon'ın Sabia'dan fazla uzun yaşayacağını sanmıyordum.

"Kendini toplaması için ona birkaç dakika verelim," dedi

Alake, sıradışı bir düşüncelilik ile.

"Fazla uzun olmasın," diye uyardım. "Bu geç burçta herkes yatağına gitmiş olmalı. Daha bu labirentten kurtulup sokaklardan geçeceğiz ve iskeleye varacağız."

Alake kabul etti ve birkaç gergin dakikadan sonra ikimiz de daha fazla bekleyemeyeceğimize karar verip kapıya yöneldik.

Koridor karanlık ve boştu. Marabella'yla karşılaşırsak anlatacağımız inanılır bir hikaye düşünmüştük, ama ondan ya da lavanta suyundan iz yoktu. Sabia'nın yatak odasına süzüldük, kapıya hafifçe vurduk ve hafifçe iterek açtık.

Sabia yatak odasında, karanlığın içinde geziniyor, eşyalarını toparlıyordu. Kapının açıldığını duyunca telaşla başına ince bir eşarp örttü ve sonra bize döndü.

"Kim o" diye sordu korkuyla. "Marabella"

"Biziz," dedim. "Hazır mısın"

"Evet, evet. Bir dakika."

Çok heyecanlanmıştı anlaşılın, çünkü karanlıkta, sanki daha önce hiç buraya girmemiş gibi oraya buraya çarpa çarpa dolandı. Sesinin de değişmiş olduğunu fark ettim, ama ağlamaktan boğuk çıktığı sonucuna vardım. Sonunda, bir sandalyeye takılıp düştükten sonra, içinden danteller ve kurdeleler fişkıran ipekten bir çantayı sıkı sıkı kavrayarak yanımıza geldi.

"Hazırım," dedi boğuk bir sesle, eşarbını yüzünden kaldırmadan. Muhtemelen şişmiş gözlerini ve burnunu göstermek istemiyordu. Elfler o kadar kibirli ki!

"Ya lavta" diye sordum.

"Ne"

"Lavta. Lavtanı da alacaktın."

"Ah, şey. Ben... vazgeçtim," dedi hafifçe, öksürdü, sonra boğazını temizledi.

Alake koridorda nöbet tutuyordu. Bizi sabırsızca çağırdı.

"Marabella bizi yakalamadan gelin!"

Sabia arkasında seğirtti. Tam onu izlemek üzereydim ki, karanlıktan bir iç çekiş, Sabia'nın yatağından bir hışırtı geldiğini duyduğumu sandım. Başımı çevirdim, tuhaf bir gölge gördüm, ama tam bir şey söylemek üzereydim ki, Alake üzerime atıldı.

"Hadi, Grudle!" diye ısrar etti, tırnaklarını koluma batırıp, beni dışarı sürüklerken.

Bu konuda daha fazla düşünmedim.

Üçümüz Grotto'dan güven içinde çıktık. Sabia yolu gösterdi ve yalnızca bir kez kaybolduk. Elfler insanlar gibi, heryere muhafız koyma ihtiyacını göstermemeleri için Benzersiz'e şükürler olsun. Elf şehrinin caddeleri, bu saatte bir cüce sokağının olacağı gibi boştu. Yalnızca insan köylerinde, gecenin tüm saatleri boyunca dolananlar görürsünüz.

Gemiye ulaştık. Alake nöbet tutan cücelere bir uyku büyüğü yaptı ve adamlar huzurla horlayarak güverteye devrildiler. Sonra gece boyunca en zorlu işimiz olacak şey ile yüzleştik -uyuyan cüceleri gemiden kıyıya taşımak ve onları fiçilerin arasına saklamak.

Cüceler ölü gibi ağırdı ve ilki ile güreşirken kolumun yerinden çıktığından emindim. Alake'e, yapabileceği bir uçma büyüğü olup olmadığını sordum, ama çalışmalarında o kadar ilerlemediğini söyledi. Tuhaftır ki, zayıf, kırılğan Sabia cüce taşıma konusunda sıradışı bir kuvvet ve beceri gösterdi. Yine, bunun garip olduğunu düşündüm. Gerçekten de kör müydüm acaba Yoksa Benzersiz gözlerimi kapatmamı mı emretmişti

Son cüceyi de taşıdık ve daha önce tasvir ettiğim denizaltının daha ufak bir versiyonu olan gemiye bindik. İlk işimiz, yatakhaneleri, ambarları aramak ve mürettebatın orada burada bıraktığı muhtelif baltaları, mızrakları toplamak oldu. Onları, gözlem adasının arka tarafında bulunan üst güverteye taşıdık.

Alake ile Sabia onları aşağı atmaya başladı. Silahların çıkardığı şapırtılar tüylerimi diken diken etti, şehirdeki herkesin duyduğundan emindim.

"Bekle!" Alake'i yakaladım. "Hepsinden kurtulmamız gerekmiyor, değil mi Bir ikisini saklayamaz mıyız"

"Hayır, yaratıkları savunmasız olduğumuza inandırmamız lazım," dedi Alake kararlılıkla ve son birkaç tanesini küpeştenin üzerinden fırlattı.

"Bizi izleyen gözler var, Grundle," diye fısıldadı Sabia huşu içinde. "Onları hissetmiyor musun"

Hissedebiliyordum ve silahlarımızı yunuslara teslim etmek konusunda beni daha mutlu kılmadı bu. Yatağımın altına bir savaş baltası saklama sağduyusunu göstermiş olduğum için memnundum. Bilmediği şey, Alake'i incitemeyecekti de.

Gözlem odasına döndük, hiçbirimiz bir şey söylemiyor, her birimiz şimdi ne olacağını merak ediyorduk. Oraya varınca, birbirimize bakarak durduk.

"Sanırım bu şeyi yürütebilirim," diye öneride bulundum. Ama bu gerekli olmadı.

Alake'in öngördüğü gibi, geminin kapakları aniden gümleyerek kapandı ve bizi içeride bıraktı. Görebildiğimiz birisi tarafından yönetilmeyen gemi, rıhtımdan ayrıldı ve kayarak açık denize yöneldi.

Gizli kaçışımızın hararetli heyecanı üzerimizden akıp, bizi buz gibi soğuk bıraktı; korkunç sonumuzun neye benzeyeceğini, açık bir biçimde fark etmeye başlamıştık. Su güverteyi aştı ve pencereleri kapladı. Gemimiz İyideniz'e daldı.

Yapayalnız ve korkmuş, birbirimizin ellerine uzandık. Ve o zaman, elbette, Sabia'nın Sabia olmadığını anladım.

Devon'dı.

SEKİZİNCİ BÖLÜM

UYKU SALONU

CHELESTRA

Chelestra'daki Sartan şehrinin Konsey odasında, Samah'ın Patrynlerin savaşa hazırlandığını ifade etmesi, Konsey üyelerini yüzlerinin dehşet bürümesine sebep oldu.

"Niyetleri bu, değil mi" diye sordu Samah, Alfred'e dönerek.

"Ben... sanırım olabilir." Alfred hayretler içinde, tereddüt etti. "Hiç bu konuda konuşmadık..." Sesi azalıp yok oldu.

Samah onu düşünceli düşünceli, dikkatle süzdü. "Buraya kazayla gelip bizi tam da bu anda uyandırman son derece talihtir bir olay, kardeşim."

"Ben -ne dediğini anladığımdan emin değilim, Konsey üyesi," diye yanıt verdi Alfred tereddütle, Samah'ın ses tamından hoşnutsuz halde.

"Belki de gelişin pek de kazayla olmadı, ne dersin"

Alfred bir an, Konsey üyesinin daha yüksek bir güçten mi bahsettiğini merak etti. Bu beceriksiz, kıymetsiz Sartan'a bir haberci olarak güvenmeye cesaret edebilecek bir Benzersiz var mıydı acaba

"Ben -ben sanırım olabilir..."

"Sanırsın demek!" Samah sözcüğün üzerine atladı. "Onu sanırsın, bunu sanırsın! Ne demek 'sanırsın'"

Alfred ne demek olduğunu bilmiyordu. Ne söylediğini bilmiyordu, çünkü Samah'ın ne söylediğini anlamaya çalışıyordu. Alfred kekelemekten, bakakalmaktan ve sanki hepsini öldürmeyi planlıyormuşçasına suçlu görünmekten başka bir şey yapamıyordu.

"Bence zavallı kardeşimize çok sert davranıyorsun, Samah," diye araya girdi Orla. "Ondan kuşkulanan ve onu düşmanla bir olmakla suçlamak yerine ona minnet dolu teşekkürlerimizi sunmalıyız."

Alfred şaşkınlık içinde baktı. Demek Konsey üyesinin kastettiği buydu! Beni Patrynlerin gönderdiğini düşünüyor!... Ama neden Neden ben?

Samah'ın yakışıklı yüzünden bir gölge geçti, güneşin politik ışığını bir öfke bulutu kapladı. Sesinde kalan bir karanlık dışında öfke bulutu hemen geçti.

"Seni hiçbir şeyle suçlamıyorum, kardeşim. Yalnızca bir soru sordum. Yine de, eğer

karım sana haksızlık ettiğimi düşünüyorsa, beni affetmeni rica ediyorum. Yorgunum, kuşkusuz uyanmanın ve bize getirdiğin şok edici haberin etkisi olmalı."

Alfred bir karşılık vermeye zorunlu hissetti kendini. "Beni tanısanız hikayeme inanmakta güçlük çekmezsiniz. Bu konuda sizi temin ederim, Konsey üyeleri. Buraya kazayla geldim. Tüm yaşamım bir tür kaza oldu zaten."

Diğer Konsey üyeleri hafifçe utanmış göründü; bir Sartan, bir yarı tanrı böyle davranmamalıydı.

Samah, Alfred'i indirdiği gözkapaklarının altından izledi.

Adama değil, sözlerinin yarattığı imgelere bakıyordu.

"Eğer başka itiraz yoksa," dedi Konsey üyesi aniden, "yarına kadar Konsey'e ara vermeyi öneriyorum. O zamana kadar, gerçek durumu öğrenebileceğimizi umuyorum. Keşif için yüzeye ekipler gönderilmesini tavsiye ediyorum. İtiraz var mı"

İtiraz yoktu.

"Genç erkek ve kadınların arasından seçin. Onlara dikkatli olmalarını, düşmandan iz aramalarını söyleyin. Onları deniz suyundan kaçınmaları konusunda özellikle uyarın."

Alfred de imgeler görebiliyordu ve Konsey üyeleri ahenk ve fikir birliği içinde ayağa kalkarken, bazılarını diğerlerinden ayıran tuğladan ve dikenden duvarlar olduğunu gördü. Ve karı kocayı ayıran duvardan daha yüksek, daha kalın duvar yoktu.

Uzun uykularını ve dünyanın çevrelerinde paramparça olduğunu öğrendikleri zaman o duvarda çatlaklar oluşmuştu. Ama Alfred çatlakların hızla doldurulduğunu, duvarların güçlendirildiğini gördü. Son derece mutsuz ve rahatsız hissediyordu.

"Orla," diye ekledi Samah, kapıdan çıkarken yarı dönerek. Konsey Başı her zaman başta yürürdü. "Belki de kardeşimizin... Alfred'in ihtiyaçları ile ilgilenecek kadar iyi olursun." Mensch ismi Sartan dudaklarına zorlukla gelmişti.

"Onur duyurum," dedi Orla, nazikçe eğilerek karşılık verirken. Duvar, tuğla tuğla büyüyor, genişliyordu.

Alfred kadının hafifçe içini çektiğini duydu. Kocasını takip eden bakışları özlem dolu ve hüznüydü. O da duvarı görüyor, orada olduğunu biliyordu. Belki de o duvarı yıkmak istiyordu, ama nasıl başlayacağı konusunda hiç fikri yoktu. Samah'a gelince, duvarın varlığından bir şikayeti yok gibiydi.

Konsey üyesi odadan çıktı ve diğerleri onu takip ettiler.

Üçü hemen arkasından yürüdü. İkisi -Orla'ya bir bakış fırlattıktan ve Orla başını salladıktan sonra-arkalarından çıktılar. Alfred huzursuzluk içinde, ne yapacağını bilemeden olduğu yerde kaldı.

Soğuk parmaklar bileğine kapandı. Kadının dokunuşu Alfred'i irkiltti. Neredeyse ayakbıllarından dışarı fırlıyordu, ayakları aksi yönlerde kaydı ve boğucu bir toz bulutu kaldırdı. Alfred sendeledi, gözlerini kırıştırdı, hapşırıldı ve burası dışında, Labirent de dahil, herhangi bir yerde olmayı diledi. Orla da onun düşmanla bir olduğunu mu düşünüyordu kıvrınarak, korkuyla konuşmasını bekledi.

"Ne kadar sinirlisin! Lütfen, sakın ol" Orla ona düşünceli düşünceli baktı. "Ama sanırım,

bizim için olduđu gibi, senin için de büyük birşok olmalı. Aç ve susuz olmalısın. Ben aç ve susuz olduğumu biliyorum. Benimle yürür müsün"

Yemeđe davet edilmekte -Alfred için bile-korkutucu bir şey yoktu. Açtı. Abarrach'ta yemek yemek için zaman ve iştah bulamamıştı. Bir kez daha sessizlik ve huzur içinde, kardeşleri ile birlikte yemek yemek düşüncesi mutluluk vericiydi. Çünkü bunlar gerçekten onun halkıydı, kendisi uzun uykusuna dalmadan önce tanıdığı Sartanlar gibi. Belki de Samah'ın kuşkularının onu rahatsız etmesinin sebebi buydu. Belki de onu rahatsız eden kendi kuşkularıydı.

"Evet, bu hoşuma gider. Teşekkür ederim," dedi Alfred, Orla'ya neredeyse utangaç utangaç bakarken.

Orla ona gülümsedi. Gülümsemesi ürkek, tereddüt doluydu, sanki sık sık kullanılmıyormuş gibi. Ama çok güzel bir gülümsemeydi ve gözlerine ışık getirdi. Alfred ona sersemlemiş bir şekilde, hayranlık içinde bakakaldı.

Morali yükseldi, o kadar yükseldi ki, tüm duvarlar ve duvar düşünceleri çevresinde yıkıldı, yok oldu, zihninden çıktı gitti. Onun yanında yürüyerek, tozlu odayı terk etti. Hiçbiri konuşmadı, birlikte dostça yürüdüler, sessiz, etkin bir koşuşturma ortamına girdiler. Alfred düşünüyordu ve anlaşılan, düşüncelerinde pek de dikkatli davranmıyordu.

"Bana verdiđin kıymet beni gururlandırdı, kardeşim," dedi Orla ona yumuşak bir ses ve yanaklarında hafif bir kızarma ile. "Ama düşüncelerini saklı tutsan senin için daha uygun olur."

"A... afedersin!" Alfred'in nefesi kesildi, yüzü kıpkırmızı yanmaya başladı. "Yalnızca... kardeşlerimin yanında olmaya alışık değilim..."

Elini şöyle bir salladı, yüzyıllardır ölü yatanlara yaşam döndürmekle meşgul olan Sartanları işaret etti. Alfred, ona dik dik bakan Samah'ı görmekten korkarak çevresine hızlı, suçluluk dolu bir bakış gezdirdi. Ama Konsey üyesi yirmilerindeki genç bir adamla konuşmaya dalmıştı. Gencin görünüşündeki benzerliğe bakılırsa, Samah'ın bahsettiđi ođlu olmalıydı.

"Kıskanacağından korkuyorsun." Orla önemsemezce gülmeye çalıştı, ama bu girişimi başarısız oldu ve bir iç çekişle son buldu. "Gerçekten, kardeşim, bu tür bir mensch zayıflığı arıyorsan, çok fazla Sartanla yaşamamışsın."

"Her şeyi yanlış yapıyorum." Alfred başını salladı. "Beceriksiz bir aptalım. Ve bunun suçunu menschlerle birlikte yaşamama yükleyemem. Ben buyum işte."

"Ama halkımız hayatta kalsaydı her şey farklı olacaktı. Yalnız kalmayacaktın. Çok yalnızdın, değil mi, Alfred"

Sesi duyarlı, acıma dolu, merhametliydi.

Alfred gözyaşlarına bođulmak üzereydi. Neşeyle karşılık vermeye çalıştı. "Düşündüğün kadar kötü değildi. Menschler vardı..."

Orla'nın acıma dolu bakışları derinleşti.

Bunu gören Alfred, itiraz etti. "Hayır, hayal ettiğın gibi değil. Menschleri küçük görüyorsun. Hepimiz öyle yaptık, sanırım."

"Uyumadan önce hayatın nasıl olduğunu hatırlıyorum. Menschlerin arasına nadiren karıştık ve karıştığımızda, onlara yalnızca çocuk odasını ziyaret eden ebeveynleri gibi giderdik. Ama ben onların arasında uzun süre yaşadım. Sevinçlerini ve üzüntülerini paylaştım, korkularını ve hırslarını öğrendim. Ne kadar çaresiz ve güçsüz hissettiklerini öğrendim. Ve ne kadar çok yanlış yapmış olurlarsa olsunlar, başardıkları şeyler için onlara hayranlık duymamak elimden gelmiyor."

"Ama yine de," dedi Orla, kaşlarını çatarak, "zihninde gördüğüm gibi, menschler aralarında savaşmaya, birbirlerini katletmeye, elfler insanlarla, insanlar cücelerle dövüşmeye başladılar."

"Ve bilinen en büyük felaketi onların başına kim sardı" diye sordu Alfred. "İyilik adına kim milyonları öldürdü, kim hayatta kalanları tuhaf dünyalara götürdü ve sonra onları kendi başlarının çaresine bakmak üzere yalnız bıraktı"

Orla'nın yanaklarında iki parlak kırmızı nokta belirdi. Alnındaki kara çizgi derinleşti.

"Üzgünüm," Alfred özür dilemek için acele etti. "Hakkım yoktu... orada değildim..."

"Sen orada, yüreğimde bana o kadar yakın gelen, ama kafamın bana uzun zaman önce yok olduğunu söylediği dünyada değildin. Patrynlerin gittikçe büyüyen güçleri karşısında duyduğumuz korkuyu bilmiyorsun. Bizi tamamen silmeyi, soykırım uygulamayı düşünüyorlardı. Ve sonra, o senin menschlerin için ne kalacaktı geride? Despot bir yönetimin demir çizmesinin topuğu altında bir kölelik yaşamı. Konsey'in bu korkunç tehditle nasıl savaşmamız gerektiğine karar vermeye çalışırken nasıl ızdırap çektiğini bilemezsin. Uykusuz geceler, acı tartışmalar. Bizim kendi, kişisel acılarımızı bilemezsin. Samah bile..." Aniden sustu ve dudağını ısırıldı.

Düşüncelerini saklamak, yalnızca istediklerini göstermek konusunda ustaydı. Alfred sözlerine devam etse ne söyleyeceğini merak etti.

Uzun bir mesafe yürümüşler, Uyku Salonu'ndan uzaklaşmışlardı. Duvarların dibinde mavi desenler uzanıyor, tozlu koridorlar boyunca yol gösteriyorlardı. Karanlık odalar yanlara dallanıyordu, kısa süre sonra Sartanlar için geçici yaşam mekanları olacak odalar. Ama şimdilik, ikisi rün ışıklı karanlıkta yalnız duruyorlardı.

"Geri dönmemiz lazım. Bu kadar uzağa yürümeyi düşünmemiştim. Yemek odasını geçtik." Orla geri dönmeye yeltendi.

"Hayır, bekle." Alfred, onu durdurmakla gösterdiği cürete şaşarak, elini koluna koydu. "Bir daha bu şekilde yalnız konuşmak için fırsatımız olmayabilir. Ve... anlamalıyım Sen katılmadın, değil mi Sen ve bazı diğer Konsey üyeleri."

"Hayır. Hayır, katılmadık."

"Sen ne yapmak istemiştin"

Orla derin bir nefes aldı. Ona bakmıyordu; sırtı dönük kaldı. Bir an, Alfred onun yanıt vermeyeceğini sandı, görünüşe göre o da aynı şeyi düşünmüştü, ama sonra, omuzlarını silkerek, fikrini değiştirdi.

"Nasıl olsa yakında öğreneceksin. Koparılış'ı gerçekleştirme kararı konuşuldu, tartışıldı. Acı ayrılıklar yarattı, aileleri böldü." İçini çekti, başını salladı. "Ben ne mi önerdim Hiçbir

şey. Saldırıya uğrarsak Patrynlere karşı kendimizi savunmak dışında hiçbir şey yapmamamızı önerdim. Saldıracakları kesin değildi, hatırlatırım. Yalnızca bizim korktuğumuz bir şeydi..."

"Ve korku kazandı."

"Hayır!" diye terslendi Oda öfkeyle. "Sonunda bu kararı vermemizin sebebi korku değildi. Mükemmel bir dünya yaratma şansına sahip olma özlemimizdi. Dört mükemmel dünya! Herkesin barış ve uyum içinde yaşayabileceği dört dünya. Kötülük olmadan, savaş olmadan... Samah'ın rüyası buydu. Tüm itirazlara rağmen oyumu onun lehine vermeyi kabul etmemin sebebi buydu. Samah karar verdikten sonra göndermelere karşı çıkmamamın sebebi..."

Yine durdu.

"Göndermeler mi" diye sordu Alfred.

Orla'nın yüz ifadesi soğudu. Konuyu değiştirdi. "Samah'ın planı başarılı olmalıydı. Neden olmadı Başarısızlığın sebebi neydi" Alfred'e, neredeyse suçlarcasına dik dik baktı.

Ben değilim! diye itiraz etti Alfred hemen. Benim hatam değildi.

Ama, yine, belki de öyleydi, diye düşündü rahatsızca. Herşeyi düzeltmek için hiçbir şey yapmadım kuşkusuz.

Orla koridorda geri döndü, adımları sertti. "Çok uzun süredir onlardan ayırız. Diğerleri bizim için endişelenecek."

Rün ışığı solmaya başladı.

"Yalan söylüyor."

"Ama, baba, bu mümkün, değil. O bir Sartan..."

"Bir Patryn ile yolculuk yapan zayıf zihinli bir Sartan, Ramu. Yozlaştığı, zihninin ele geçirildiği açık. Onu suçlayamayız. Danışmak için başvurabileceği bir Konsey üyesi yoktu, zor zamanlarında ona yardım edecek hiç kimse yoktu."

"Her konuda mı yalan söylüyor"

"Hayır, sanmıyorum," dedi Samah, bir an derin derin düşündükten sonra. "Arianus'un uyku salonlarında ölü yatan Sartan imgeleri, Abarrach üzerinde yasak ölüçağırıcılık sanatını uygulayan Sartan imgeleri çok gerçektir, yalan olamayacak kadar gerçek. Ama o imgeler kısıydı, uçucuydu. Anladığımdan emin değilim. Neler olduğunu anlamak için onu daha fazla sorgulamalıyız. Ama daha çok, bu Patryn hakkında bilgi almalıyım."

"Anlıyorum. Benim ne yapmamı istiyorsun, baba" "Alfred'le dost ol, oğlum. Onu konuşmaya cesaretlendir, onu kabuğundan çıkar, her söylediğine katıl, duygudaş ol. Adam yalnız, kendi türü ile birlikte olmaya aç. Kendini savunmak için yarattığı kabuğun içinde saklanıyor. Onu iyilikle açacağız ve açtığımız zaman, onu yeniden kazanmak için çalışmaya başlayabiliriz."

"Aslında çoktan başladım." Samah kendinden hoşnut bir şekilde karanlık koridora baktı.

"Gerçekten mi" Oğlu bakışlarını takip etti.

"Evet. Bedbaht adamı annene teslim ettim. Gerçek düşüncelerini onunla paylaşması daha muhtemel."

"Ama annem bilgisini bizimle paylaşacak mı" diye merak etti Ramu. "Adamı sevmiř gibi geliyor bana."

"Kapımıza yalvarmaya gelen her serseriyle dost olurdu zaten." Samah omuzlarını silkti. "Ama daha fazlası yok. Bize' söyleyecektir. Halkına sadıktır. Koparılıř'tan hemen önce, benim tarafıma geçti, tüm itirazlarını bıraktı. Ve Konsey'in geri kalanı da ona uymak zorunda kaldı. Evet, bilmem gerekeni bana söyleyecektir. Özellikle de, hedefimizin zavallı adama yardım etmek olduđunu anladıđı zaman."

Ramu babasının bilgeliđi karřısında eğildi ve gitmeye hazırlandı.

"Yine de, Ramu." Samah ođlunu durdurdu. "Gözlerini açık tut. Bu... Alfred'e güvenmiyorum."

DOKUZUNCU BÖLÜM

İYİDENİZ'DE BİR YERLERDE

Son derece tuhaf bir şey oldu ve o kadar meşguldük ki, şimdiye kadar yazacak zaman bulamadım. Ama sonunda her şey sakin, heyecan dindi ve yalnızca tek şeyi merak ediyoruz: Şimdi bize ne olacak

Nereden başlayayım? Düşününce, her şeyin Alake'in yunusları büyüyle çağırıp, onlarla konuşmaya çalışması ile başladığını görüyorum. Eğer mümkünse, nereye yöneldiğimizi, sonumuz kötü bile olsa, ne ile karşı karşıya olduğumuzu öğrenmek istiyorduk. Katlanmayı bu kadar zor kılan şey "bilmemek."

Denizde sürüklenmekte olduğumuzu söylemiştim. Devon'ın günortası yemeği sırasında işaret ettiği gibi, bu tam olarak doğru değil. Ejder-yılanların rehberliği altında, belirli bir yöne doğru ilerliyoruz. Gemi üzerinde hiçbir kontrolümüz yok. Dümen odasına giremiyoruz bile.

O yöne doğru yürüyünce korkunç bir duygu çöküyor üzerimize. Bacaklarımızdaki gücü tüketiyor ve bizi kıpırdayamaz, titrek bir halde bırakıyor. Yüreklerimizi ve zihnimizi korkunç ölüm imgeleri ile dolduruyor. Bir kez denedik, ama döndük ve panik içinde kaçtık, odalarımızda saklandık. Hala rüyalarım giriyor.

O olaydan sonra, kendimize geldiğimiz zaman, Alake yunuslar ile iletişim kurmayı denemeye karar verdi.

"Yola çıktığımızdan beri hiç yunus görmedik," dedi. "Ve bu tuhaf bir durum. Neler olduğunu, nereye gittiğimizi bilmek istiyorum. "

Şimdi düşününce, hiç balık görmememiz bana da garip gelmişti. Yunuslar arkadaşlık etmekten çok hoşlanırlar ve büyük dedidokuculardır. Genellikle geminin çevresinde sürü halinde yüzerler, haber için yalvanırlar ve dinleyecek kadar aptal olan herkese, kendi bildikleri haberleri aktarırlar.

"Biz onları... ee... nasıl çağırıyoruz" diye sordum.

Alake bilmemem karşısında hayrete düşmüş gibiydi. Neden olduğunu anlamıyorum. Akli başında hiçbir cüce kendi isteğiyle balık çağırılmaz! O sığışık şeylerden kurtulmak için elimizden geleni yapıyoruz zaten.

"Büyümü kullanacağım, elbette," dedi. "Ve Devon ile senin orada benimle olmanızı istiyorum."

Heyecanlandığımı itiraf etmek zorundayım. İnsanlar ve elfler arasında yaşamıştım, ama insan büyü görmemiştim hiç ve Alake'in bizi davet etmesine şaşırılmıştım. Bizim "enerjilerimizin" ona yardım edeceğini söyledi. Ben, kişisel olarak, onun yalnız ve korkmuş hissettiğini düşünüyordum, ama çenemi tuttum.

Belki de Phondra ve Elmas büyü kavramlarını (becerebildiğimce) açıklamalıyım. Ve tabii Gargan bakış açısını.

Cücelerin, elflerin ve insanların hepsi Benzersiz'e, bizi bu dünyaya getiren, biz buradayken bize gözkulak olan ve burayı terk ettiğimiz zaman bize kucak açan büyük bir güce inanır. Ama her ırkın Benzersiz hakkında farklı bir görüşü vardır.

Temel cüce inancına göre, tüm cüceler Benzersiz'de ve Benzersiz her cücenin içindedir. Bu yüzden tek cüceye gelen zarar tüm cücelere ve aynı zamanda Benzersiz'e gelmiş sayılır -bir cücenin asla bilinçli olarak başka bir cüceyi öldürmemesi, kandırmaması ya da dolandırmamasının sebebi budur. (Meyhane kavgalarını saymazsak elbette. Kurallara göre yapılmış bir kavgada atılan bir yumruk, genellikle sağlığa faydalı sayılır.)

Eski günlerde, biz cüceler Benzersiz'in daha çok bizimle ilgilendiğine inanırdık. Elfler ve insanlara gelince, eğer onlar da Benzersiz tarafından yaratılmışlarsa (ve bazıları onların roantarlar gibi karanlıktan fıskırıldığına inanırdı), bu bir kaza sonucu olmalıydılar, ya da Benzersiz'e karşı olan bir güç tarafından yaratılmış olmalıydılar.

Ama Uzun zaman boyunca bir arada yaşamak, hepimize bir diğerini kabullenmeyi öğretti. Şimdi biliyoruz ki, Benzersiz tüm yaşayanlarla ilgilenir (ama bazı ihtiyar dedeler hala Benzersiz'in cüceleri sevdiğini, insanlarla elflere yalnızca tahammül ettiğine inanır).

İnsanlar Benzersiz'in her şeye hükmettiğine, ama -her Phondralı kabile reisi gibi- Benzersiz'in önerilere açık olduğuna inanır. Sonuç olarak insanlar talepleri ve istekleri konusunda durmaksızın Benzersiz'in başının etini yemektedir. Phondralılar aynı zamanda, Benzersiz'in vakarına yakışmayan bazı işgücü gerektiren görevleri yerine getiren astları olduğuna inanır. (Bu kavram o kadar insancadır ki!) Bu astlar, büyü aracılığı ile insanlar tarafından kullanılabilir ve Phondralılar mevsimlerin düzenini değiştirmekten, rüzgarlar çağırmaktan, yağmur yaratmaktan ve yangınlar başlatmaktan çok memnun olurlar.

Elmaslıların Benzersiz görüşü çok daha rahattır. Onların bakış açısına göre, Benzersiz bir patlama ile her şeyi başlatmıştır ve şimdi tembel tembel oturmuş, her şeyin gelişmesini izlemektedir -Sabia'nın çocukken oynadığı parlak, renkli, dönüp duran oyuncakları izlemesi gibi. Elmaslılar büyüü ruhani ve kutsal bir şey olarak değil, eğlenceli ve işgücü tasarrufu sağlayan bir şey olarak görürler.

Yalnızca on altı yaşında olsa da (bizim için bebek demek, ama insanlar çok çabuk olgunlaşıyor), Alake büyü konusunda çoktan büyük beceri kazanmıştı ve annesinin en büyük dileğinin Ocak'ın önderliğini kızına aktarmak olduğunu biliyordum.

Devon ve ben Alake'in sunağın önündeki (ikinci güvertedeki boş ambarda kurmuştu onu) yerini almasını izledik ve itiraf etmeliyim ki, onu izlemek oldukça zevkliydi.

Alake uzun boylu ve yapılıdır. (Bu arada, boy konusunda insanlara hiç imrenmedim. Eski cüce atasözüne göre "Sopan ne kadar uzunsa, onu kırmak da o kadar kolaydır". Ama Alake'in, suyun içinde bükülen bir saz gibi zarif hareketlerine hayran oluyorum.) Derisi abanoz rengi. Siyah saçları, sırtından aşağı sarkan sayısız minik örgü halinde örülmüş ve her örgünün sonuna mavi, turuncu (kabilesinin renkleri) ve bakırdan boncuklar asılmış. Örgülerini saldıği zaman, yürürken boncuklar birbirine çarpıyor ve yüzlerce minik çan gibi ses çıkarıyor.

Phondralıların genel kabul gören elbisesini, yani bedenine sardığı, kıvrımların birbirini tuttuğu (yalnızca Phondralıların bildiği bir marifet) mavi-turuncu bir kumaş parçasını giyiyor. Kumaş parçasının serbest ucunu sağ omzunun üzerine atıyor (bu bekar olduğunu gösteriyor -evli kadınlar kumaşı sol omuzlarına atar).

Gümüş ayin bilezikleri kollarını süslüyordu, kulaklarında gümüş çanlar asılıydı.

"O bilezikleri taktığını hiç görmemiştim, Alake," dedim, derin sessizliği bozmak için sohbet ederek. "Senin mi, yoksa annenin mi Hediye olarak mı verdi"

Normalde yeni mücevherlerini teşhir etmeyi çok seven Alake, beni şaşırtarak yanıt vermedi ve yüzünü çevirdi.

Beni duymadığını sandım. "Alake, sana sorduğum..."

Devon keskin dirseği ile kaburgalarımı dürtükledi. "Şşş!

Mücevherleri hakkında hiçbir şey söyleme!"

"Ama neden" diye fısıldadım sinirle. Dürüst olmak gerekirse, birilerini incitmekten korkarak, ortalıklarda ayak uçlarımda dolanmaktan bıkip usanmışım.

"Cenaze süslerini takıyor," diye yanıt verdi Devon.

Şok geçirdim. Elbette, bu geleneği duymuştum. Doğumda, Phondralı kız çocuklarına gümüş bilezikler, küpeler hediye edilir. Bunları düğünlerinde takmaları ve daha sonra kendi kızlarına aktarmaları umulur. Ama, eğer bir kız zamansız olarak, evlenmeden ölürse, bilezikleri ve diğer mücevherleri, bedeni İyideniz'e Benzersiz ile buluşmaya gönderilirken yanına konulur.

Kendimi çok kötü hissettim, her şeyi düzeltecek birşeyler söylemek istedim, ama söyleyebileceğim hiçbir şeyin yardımı olmayacağını fark ettim. Bu yüzden, topuklarımı yere sürterek ve Alake'in yaptığı şeylerle ilgilenmeye çalışarak oturdum.

Devon yanıma oturdu. Gemideki mobilyalar cüceler için yapılmıştı. Sabia'nın eteğinin ipek kıvrımları arasında uzun bacaklarını kısa bacaklı taburenin iki yanına ayırıp otururken son derece rahatsız görünen Elf için üzüldüm.

Alake sunaktaki nesnelere düzenlerken, her biri üzerinde durup dua ederken zaman geçmiyor gibi göründü.

"Eğer insanlar böyle her minik şey için dua ediyorlarsa, benim tahminimce Benzersiz uzun zaman önce uyuyakalmıştır!" Alçak sesle konuştuğumu sanmışım, ama Alake beni duymuş olmalıydı, çünkü dehşet içinde bana baktı ve kaşlarını çatarak payladı.

Konuyu değiştirmemin daha iyi olacağına karar verdim ve Sabia'nın giysilerini giymiş olan Devon'a bakarak, uzun zamandır merak ettiğim bir şeyi sordum.

"Sabia'yı onun yerine senin gitmene izin vermeye nasıl ikna ettin" diye sordum Elf'e.

Elbette bu da yanılttı. Neşeli görünmeye çalışan Devon, hemen hüzünlü bir ruh haline büründü ve yüzünü çevirdi. Alake bakışlarını bana çevirdi ve beni şiddetle çimdikledi. "Ona onu hatırlatma!"

"Ahh! İşte bu iyi!" diye hırladım, sabrım tükenerek. "Alake'e küpelerinden bahsetmeyeceğim. Devon'a Sabia'dan bahsetmeyeceğim. Hem de onun giysilerini giydiği ve bu elbisenin içinde son derece aptal görüldüğü halde. Eh, her ikinizin de unutmuş olması ihtimaline karşılık, bu benim de cenazem ve Sabia benim de dostumdu. Burada tatile çıkmış gibi yapıyoruz. Ama çıkmadık. Ve biz cücelerin dediği gibi, sözlerimizi midelerimizde saklamamız hiç de doğru değil. Yediklerimizi zehirler." Öfkeyle soludum. "Yemek yiyemememize şaşmamak lazım."

Alake bana sessizlik içinde, şaşkın şaşkın baktı. Devon'ın solgun yüzünde bir gülümseme hayaleti dolaşıyordu.

"Haklısın, Grundle," diye itiraf etti, bakışlarını hüzünle dar gövdeli, kurdelelerle bezenmiş, dantel kaplı, çiçek süslü elbiseye çevirerek. Elf erkekleri neredeyse elf kadınları kadar incedir, ama omuzları daha genişçe olur ve orada burada, bir dikişin gerginliğe dayanamadığını gördüm. "Sabia hakkında konuşmalıyız. Ben konuşmak istedim, ama hüzünlü anıları hatırlatarak sizi üzmem istemedim."

Alake Devon'ın yanında diz çöktü ve elini tuttu "Cesaretin ve fedakarlığın için sana hayranlık duyuyorum, dostum. Senden daha fazla saygı duyduğum başka hiçbir erkek tanımıyorum."

Bir insandan nadir duyulan övgü sözleri. Devon memnun olmuş ve duygulanmıştı. Yanakları kızardı, başını salladı. "Benim kendi bencilliğimdi," dedi yumuşak bir sesle. "Onun öldüğünü... ve nasıl öldüğünü bilerek nasıl yaşayabilirdim Onun güvende ve iyi olduğunu düşünerek benim ölmem daha kolay olacaktı."

Aksi aksi, kendi yerine onun öldüğünü bilerek Sabia'nın kendisini daha mı iyi hissedeceğini merak ettim. Ama, o bir erkekti işte: elf, insan, cüce -hepsi aynıydı.

"Peki senin gitmene izin vermeye nasıl ikna ettin onu" diye ısrar ettim. Sabia'yı tanıyordum, kararlılığını biliyordum ve bu kadar kolay teslim olduğuna inanmayı güç buluyordum.

"Etmedim," dedi Devon, yanaklarındaki kırmızılık koyulaşırken. "Eğer bilmek zonındaysan, onu ikna eden bu oldu."

Yumruğunu kaldırdı ve bereli eklemlerini gösterdi.

"Onu yumrukladın!" dedim hayretle.

"Ona vurdun!" diye tekrarladı Alake.

"Onun yerine benim gitmem için yalvardım. Reddetti. Onu ikna etmenin yolu yoktu ve gitmesini engelleyecek tek şeyi yaptım. Onu bayılttım. Başka ne yapabilirdimki Çaresizdim. İnanın bana, Sabia'yı incitmek hayatım boyunca yapmak zorunda kaldığım en zor şeydi"

Buna inanabilirdim. Kazayla bir örümceğin üzerine basan bir Elmaslı, günlerce vicdan

azabı çeker.

"Mücevherlerime gelince," dedi Alake, kolundaki bileziği eliyle çevirerek, "bunlar benim, Grundle, doğduğumda annem verdi. Nereye gittiğim ya da ne yapacağım konusunda onlara başka bir mesaj bırakamazdım. Denedim, ama duygularımı sözlere dökmek çok zor geldi. Annem bunların yok olduğunu görünce, bilecektir. Anlayacaktır."

Alake sunağa geri döndü. Devon, kan dolaşımını kesiyor olması gereken elbisesinin dar kol yenlerini çekiştirdi. Oturup ağlamak istedim. Sözcükler gelmişti, ama işitmesi zordular ve bunların olaylara nasıl yardımcı olabileceğini anlamıyordum.

"Cüce atasözlerinden bu kadar," diye mırıldandım yan sakallarına doğru.

"Başlamaya hazırım," dedi Alake ve ben rahatlayarak içimi çektim.

Alake törenin ayrıntılarını yazmamı yasakladı, ama istesem de yazamazdım zaten, çünkü neler olup bittiği konusunda en ufak bir fikrim bile yok. Tek bildiğim, tuzlanmış morina balığı (bulabilirlerse, yunusların en sevdiği yiyecek), flüt müziği, Alake'in bir sürü tuhaf sözcüğü şarkı halinde söylemesi ve balık seslerine benzer sesler çıkarmasını içerdiği. (İnsanlar yunus dilini konuşabiliyor. Sanırım cüceler de konuşabilirdi, ama neden bunu isteyelim ki Yunuslar cüce dilini oldukça iyi konuşuyorlar.)

Bir ara, flüt müziği sırasında uyukladım ve Alake normal ses ve sözcüklerle konuşunca irkilerek uyandım.

"Bitti. Şimdi yunusların bize gelmesi lazım."

Tuzlanmış balığı denize atsan gelirler belki, diye düşündüm. Orada, sunağın üzerinde, gümüş bir tabağın içinde yatarken ne işe yaradığını anlamıyordum. Belki de Alake kokusunun onları çekeceğini düşünmüştü.

Tahmin edebileceğiniz gibi; insan ve elf büyülerine pek güvenim yoktur ve hepimiz bir şeyin geminin gövdesine çarptığını duyduğumuzda nasıl şaşırdığımı hayal edebilirsiniz.

"Geldiler," dedi Alake kendinden hoşnut bir şekilde ve boncukları şingirdayarak, çıplak ayakla (insanlar nadiren ayakkabı giyerler) hızla güvertede ilerleyerek, onları karşılamak üzere su kilidine seğirtti.

Devon'a bir göz attım. Omuzlarını silkip kaşlarını kaldırdı. Onları, benim duyabileceğim hiçbir ses çıkarmayan büyülü yunus ıslığı ile çağırmayı planlıyordu. Devon beni, yunusların bu sesi açıkça duyabildikleri ve sesi oldukça hoş buldukları konusunda temin etmişti.

İkimiz Alake'in ardından koşturduk.

Gemimizin dört güvertesi var ve en aşağıdan yukarıya doğru numaralanıyorlar. Güneş-kovalayanlar ile karşılaştırıldığında büyük bir araç değil, ama bu gemi yalnızca zaman zaman, diğer alemlere batmak için kraliyet ailesi tarafından kullanılıyor.

Dördüncü güverte en üstteki güverte (dışarısını saymazsanız). Gözlem odası buradadır ve onun ötesinde, hiçbirimizin yaklaşmaya cesaret edemediği pilot kabini var. Gözlem odasından aşağıya, her güverteden bir diğerine açılan boşluktan bir merdiven iniyor. Gözlem odasının arka ucunda, dev bir pencere dizisi, o sırada nerede olduğunuza bağlı olarak kara ya da deniz manzarası sunuyor. Denizin içinden parlayan denizgüneşi bu odayı neşeli, mavi-yeşil bir ışıkla dolduruyor. Dışarıda, bir küpeşteyle çevrili açık güvertelyi

görebilirsiniz. Gemi hareket ederken, ancak bir insan oraya gidecek kadar çılgın olabilir.

Kargo amban üçüncü güvertede bulunuyor. Onun arkasında, yiyip içmek, balta fırlatma antrenmanları ya da yalnızca oturmak için kullanılan ortak oda var. Bu odanın yan taraflarında pek çok küçük pencere var. Ortak odanın arkasında, kraliyet ailesinin ve gemi mürettebatının kamaraları, bir alet odası, sonra büyüdü elf kristalleri ile geminin ilerlemesini sağlayan sevk odası var.

Birinci ve ikinci güverteler daha çok kargo için kullanılır.

Bir de su kilidi vardır -önemli bir özellik. Bir cüce değilseniz, muhtemelen su kilidinin ne olduğunu merak ediyorsunuzdur.

Daha önce de belirttiğim gibi, hiçbir cüce yüzmeyi öğrenemez (ya da öğrenmek istemez). Denize düşen bir cüce, muhtemelen yakalanıp taş zemine geri getirilmezse Chelestra'nın dibine kadar batar. Bu yüzden, tüm gemilerde, denize düşen cüce olursa, kurtarmak için su kilidi bulunur.

Alake'i su kilidinin dibinde durmuş, yüzünü lomboz deliklerinden birine bastırılmış, suya doğru bakarken bulduk. Yaklaştığımızı duyunca döndü. Gözleri faltaşı gibi açılmıştı.

"Yunuslar değil. Bir insan. En azından, ben bir insan olduğumu düşünüyorum," diye ekledi kuşkuyla.

"Öyle mi, değil mi," dedim, "Ayırt edemiyor musun" "Kendin bak." Alake sarsılmış görünüyordu.

Devon ve ben lomboz deliğinin yanına yanaştık, Elf benim seviyeme gelebilmek için neredeyse iki büklüm olmuştu.

Dışarıdaki şeyin bir insan erkeğine benzediği kesindi, Ya da, belki de, elf ya da cüceye benzemediğini söylemek daha doğru olurdu. Bir cüceden uzundu, kulakları sivri değildi, gözleri yuvarlaktı ve badem şekilli değildi. Ama bir insan için rengi yanılttı, derisi bir tür ekmek hamuru rengindeydi. Dudakları maviydi, gözlerinin altında mor lekeler vardı ve çökmüş görünüyordu. Yan çıplaktı, yalnızca dar, kahverengi bir pantolon ve beyaz bir gömleğin lime lime parçaları vardı üzerinde. Bir tahta parçasına tutunmuştu ve bana işi bitmiş görünüyordu.

Muhtemelen duyduğumuz gümlleme bu adamın gemiye çarpmasından kaynaklanmıştı. Bizi lomboz deliğinden görebiliyordu ve biz onu izlerken, geminin yanına vunnak için zayıf bir teşebbüste bulundu. Zayıf düşmüş görünüyordu, çünkü kolu, kaldıracak gücü kalmamış gibi yana düştü. Bacakları suyun içinde gevşek bir şekilde asılı vaziyette, tahta parçasının üzerine çöktü.

"Adam her ne ise, bu uzun sürmeyecek," dedim.

"Zavallı adam," diye mırıldandı Alake, kara gözleri merhamet ile yumuşak. "Ona yardım etmeliyiz," dedi telaşla ve ikinci güverteye giden merdivene yöneldi. "Onu gemiye alacağız. Onu ısıtıp, yiyecek vereceğiz." Arkasına bir göz attı ve ikimizin de yerimizden kıpırdamadığını gördü. "Hadi ama! Ağır olacak. Kendi başıma başaramam."

İnsanlar. Her zaman birşeyler yapmak için yarış ederler. Asla düşünmek için durmazlar. Neyse ki, yanında bir cüce vardı.

"Bekle, Alake. Bir an dur. Nereye gittiğimizi düşün. Bize ne olacağını düşün."

Alake bana kaşlarını çattı, isteklerine karşı gelinmesi onu öfkelenmişti. "Ee, ne olmuş Adam ölüyor! Onu bırakamayız."

"Onun için yapacağımız en iyi şey olabilir bu," dedi Devon ona nazikçe.

"Eğer şimdi onu kurtarırsak, yalnızca onu daha kötü bir kadere mahkum etmek için yapmış olabiliriz bunu."

Bu kadar açıksözlü olduğum için üzgündüm, ama bazen bir insanın kafasına bir fikir sokmanın tek yolu budur. Sonunda ne söylediğimizi anlayan Alake, büzülmüş gibi göründü. Yemin ederim gözlerimizin önünde küçüldü. Küpeşteye yaslandı. Gözlerini indirerek, elini amaçsızca pürüzsüz ahşap korkuluklarda gezdirdi.

Gemi hızla ilerliyordu. Kısa süre sonra adamı çok arkada bırakmış alacaktık. Görünüşe göre o da bunu görmüştü ve gittikçe tükenen gücünün son kalıntıları ile, arkamızdan yüzmeye çalışıyordu. Manzara yürek paralayıcıydı. Sırtımı döndüm. Ama Alake'in dayanamayacağını bilmeliydim.

"Onu Benzersiz gönderdi," dedi, merdivenleri tırmanmaya başlayarak. "Benzersiz onu bize, duama yanıt olarak gönderdi. Onu kurtarmak zorundayız!"

"Bir yunus için dua ettin," dedim sinirle.

Alake hiçbir şey söylemedi, bana paylarcasına baktı. "Günahkar olma, Grundle. Bu şeyi işletebilir misin"

"Evet, ama Devon'ın yardımına ihtiyacım olacak," diye homurdandım, arkasından giderken.

Aslında, Elf Prensi'nden daha güçlü olduğumdan kendi başıma da yapabiliirdim, ama Devon ile konuşmak istiyordum. Alake'e, yüzen insana gözkulak olmasını söyledim, Devon'ı ikinci güverteye, su kilidinin en üst kısmına götürdüm. Pencereden, bölmenin güneşle aydınlanmış içine baktım, sıkıca kapalı ve kilitli olduğundan emin olmak için kapağın kolunu çevirdim.

"Ya bu adamı gönderen Benzersiz değilse" diye telaşla Fısıldadım Elfin kulağına. "Ya bizi gözetlemek için ejder-yılanlarca gönderilmişse"

Devon büyük dehşete kapılmış göründü. "Bunun olası olduğunu mu düşünüyorsun" diye sordu, yardım etmek için elinden geleni yapıp, yalnızca yoluma çıkarak.

Onu bir kenara ittim. "Ya sen"

"Sanırım. Ama bunu neden yapsınlar ki Zaten ellerindeyiz. İstesek de kaçamayız."

"Bütün bunları neden yapıyorlar Benim tek bildiğim, bu insana güvenmekte acele etmeyeceğim. Tabii bir insansa. Ve sanırım sen de Sabia olmaya geri dönsen iyi olur."

Tekrar merdivenlerden aşağı yöneldim. Devon eteklerine basıp takılarak arkamdan geldi.

"Evet, belki de haklısın. Ama ya Alake? Bize uyması lazım. Ona söylemelisin."

"Ben söylemem. Ondan kurtulmak için başka bir bahane uydurduğumu düşünür. Sen söyle. Seni dinler. Hadi. Ben bunu tek başıma yapabilirim."

Tekrar güverteye çıkmıştık. Devon Alake'in yanına gitti ve sonunda, rahatsız edilmeden

çalışmaya başlayabildim. Konuşmalarını duyamıyordum, ama başta Alake'in bize katılmadığını anladım, çünkü küpelerini çılğınca şıkırdatarak başını salladığını görebiliyordum.

Ama Devon sabırlıydı, benden çok daha sabırlı ve yavaş yavaş onu ikna etti. Alake'in bana baktığını, sonra dışarıdaki adama baktığını gördüm. Yüzü endişeli ve düşünceliydi. Sonunda mutsuzca başını salladı.

Su kilidinin içini gören alçak pencerenin önünde durdum, manivelayı kavradım ve hızla çektim. Gövdedeki bir panel sonuna kadar açıldı. Köpürüp guruldayan deniz suyu su kilidinin içine doldu ve yanında pek çok kızgın balığı (hiçbiri yunus değildi) ve insanı da sürükledi.

Suyun uygun seviyeye ulaşmasını bekledim ve sonra paneli kapattım.

"Onu yakaladım!" diye haykırdım.

ikinci güverteye, su kilidinin tepesine koşturduk. Kapağını açıp içine baktım. Eğer adam bir cüce olsaydı, dipte yatıyor olacaktı ve onu çekmek için pençeleri kullanmak zorunda kalacaktık. Ama insan olduğundan, suyun tepesine yüzmeyi başardı ve orada, bir kol uzaklığında yüzmeye başladı.

"Alake ve ben onunla ilgileniriz, Devon," dedim ona yumuşak bir sesle. "Sen git, eşarbını başına tak."

Devon yanımdan ayrıldı. Alake bana yardım etmeye geldi ve birlikte insanı kenardan içeri çekip güverteye taşımayı başardık. Su kilidini kapatıp kilitledim, alt paneli açtım, sinirli balıkların dışarı yüzmesine izin verdim ve pompaları çalıştırdım. Sonra gelip avladığımız balığa baktım.

İtiraf etmeliyim ki, adamı gemiye alıp, ona yakından bakınca fikrimi değiştirmiştım. Ejder-yılanlar bir casus göndereceklerse, bundan daha iyi bir şey seçebileceklerini düşünüyordum.

Gerçekten acınası durumdaydı, güvertede yatmış, öksürüyor, kasılıyor, sıvı tükürüyor ve sudan çıkmış balık gibi ağzını açıp kapatıyordu. Anlaşılan Alake daha önce buna benzer bir şey görmemişti. Neyse ki ben görmüştüm.

"Ona ne oluyor" diye sordu endişeyle.

"Beden ısısı çok düşmüş ve su solumadan tekrar hava solumaya alışmakta zorluk çekiyor."

"Nereden anladın? Onun için ne yapacağız" diye sordu

Alake.

"Bazen Cüceler suya düşer, bu yüzden bir cüce olsaydı ne yapacağımı biliyorum. Onun içini dışını ısıtacağız. Üzerine bir sürü battaniye koyun ve içebileceği kadar brendi verin."

"Emin misin" Alake kuşkulu görünüyordu. "Yani konyak hakkında. "

Phondralılar arasında bir cüce kadar sarhoş deyimi vardır.

Ama brendimizin en iyi müşterileri kimdir sizce?

"Beynini şaşırtmamız lazım. Bu şekilde nefessiz kalmasının sebebi bu. Beyni bedenine, su soluyor olması gerektiğini söylüyor. Beynine düşünmesi gereken başka bir şey verirsek,

bedeni tekrar hava solumaya başlayabilir -yapması gerektiği gibi," diye ekledim sertçe.

"Anlıyorum. Grundle, bana bir şişe brendi ve bitki keselerimi getir. Ve Dev -Sabia'ya. rastlarsan, ona bulabildiği bütün battaniyeleri getirmesini söyle."

Eh, büyük bir başlangıç yapmak üzere olduğumuz kesindi.

Neyse ki, insan canlı kalmakla o kadar meşguldü ki, Alake'in kafa karışıklığını fark etmemiş gibiydi. Brendi için ambara yollandım ve dönerken Dev-Sabia'ya rastladım. Eşarp ve bir peçe takmıştı, yırtık dikişleri saklamak için omuzlarına bir şal almıştı. Alake'in talimatlarını ilettim. Battaniye almak için kamarasına döndü.

Alake'in söylediklerini düşünerek yoluma devam ettim. Phondralılar karada geçirdikleri kadar zamanı suda geçirirler ve sonuç olarak asla, biz cücelerin "su zehirlenmesi" dediği rahatsızlığı yaşamazlar. Bu adamın Phondralı olmadığı açıktı. O zaman kimdi ve nereden geliyordu?

Bunu anlamak için bir cüce yetmeyecekti. Ambara vardığımda, brendi şişelerinden birini aldım, tıpasını çıkardım ve iyi olduğundan emin olmak için bir yudum aldım. İyiydi. Gözlerimi kırpıştırdım.

Bir iki yudum daha aldım, sonra tıpayı yerine taktım, yan sakallarımı sildim ve aceleyle yolcumuza döndüm, Alake ve Devon onu bosun sandalyesine oturtmuştu -bir halata bağlanmış olan, bir mil boyunca indirilip kaldırılabilen, yaralıları veya merdivenlerden çıkamayacak kadar şişman olanları kaldırmak için kullanılan bir sandalyedir bu, Adamı ikinci güvertedeki mürettebat kabinine taşıdık ve küçük bir kamaraya girmesine yardım ettik.

Neyse ki, bacakları yeni doğmuş bir kedi yavrusu kadar titrek olsa da yürüyebiliyordu. Alake yere battaniyelerden bir yığın serdi. Adam battaniyelerin üzerine zayıfça çöktü ve üzerine daha fazla battaniye yığıldı. Nefes almakta hala zorlanıyordu ve büyük acı içinde gibi görünüyordu.

Brendi şişesini uzattım. Anlamış göründü, çünkü yaklaşmamı işaret etti. Şişeyi dudaklarına dayadım, bir yudum aldı. Kesik nefesleri öksürmeye dönüştü ve bir an tedavimizin onun sonu olacağından korktum, ama dayandı. Birkaç yudum daha almayı başardı, sonra zayıfça battaniyelerin üzerine yığıldı. Nefes alması kolaylaşmıştı. Birimizden diğerine, hepimizi süzdü, gözleri her şeyi içeri alıyor, dışarı hiçbir şey vermiyordu.

Aniden, battaniyeleri üzerinden fırlattı. Alake, civcivi tüylerinin altından uzaklaşan bir tavuk gibi cık cıkladı.

İnsan onu duymazdan geldi. Kollarına bakıyordu. Kollarına uzun uzun, derisini çılgınca ovuşturarak baktı. Ellerinin arkasına baktı. Gözlerini acı bir çaresizlik içinde kapatarak, battaniyelerin üzerine çöktü.

"Ne oldu" diye sordu Alake, insan dilinde konuşarak. Gelip yanında diz çöktü. "Yaralı mısın? Sana yardım etmek için ne yapabiliriz?"

Koluna dokunacak oldu, ama adam ondan uzaklaştı ve yaralı bir hayvan gibi hırladı.

Alake ısrar etti. "Sana zarar vermeyeceğim. Yalnızca yardım etmek istiyorum."

Adam Alake'e bakmaya devam etti, kaşlarının öfke ve kızgınlık içinde çatıldığını

gördüm.

"Alake," dedim sessizce. "Seni anlamıyor. Ne söylediğini bilmiyor. "

"Ama insan dilini konuşuyorum..."

"Dev -Sabia, sen dene," dedim, en az Alake kadar kekeleyerek. "Belki de insan değildir."

Elf eşarbu ağzına kadar çekti. "Nereden geliyorsun? Adın nedir?" diye sordu, ahenkli Elmas dilini yavaşça ve tane tane konuşarak.

Kaşlarını çatan yabancı gözlerini Devon'a çevirdi. Çaresizlik ifadesi öfkeye dönüştü. Bir kolunun üzerinde doğrularak, bize bağırdı. Onu anlamıyorduk, ama bir çevirmene ihtiyacımız yoktu.

"Çıkın dışarı!" diye haykırıyordu basitçe. "Çıkın dışarı, beni yalnız bırakın!

İnleyerek battaniyelerin üzerine yıkıldı. Gözlerini kapattı, Vücudundan ter boşanıyordu. Ama dudakları hareket etmeye, artık telaffuz etmeye gücü kalmadığı sözcükler şekillendirmeye devam etti.

"Zavallı adam," dedi Alake yumuşak bir sesle. "Kaybolmuş, hasta ve korkmuş."

"Bu mümkün," dedim, konu hakkında kendi -fikrim olduğundan, "ama istediğini yapsak iyi olur bence."

"O... o iyileşecek mi" Alake gözlerini adamdan alamıyordu.

"İyileşecek," diye temin ettim onu, bir yandan onu kapıdan çıkarmaya çalışarak. "Burada kalırsak onu altüst etmekten başka bir şey yapamayız."

"Grundle haklı," diye ekledi Devon. "Dinlenmesi için onu yalnız bırakmalıyız."

"Bence onunla kalsam iyi olur," dedi Alake.

Devon ve ben korkmuş bir halde bakıştık. Yabancıнын vahşi haykırışı ve karanlık ifadesi ikimizin de sinirini bozmuştu. Sanki yeterince derdimiz yokmuş gibi, şimdi de elimizde deli bir insan vardı.

"Şşş," dedim, "onu uyandıracaksın. Gidip koridorda konuşalım. "

Gönülsüz Alake'i odadan çıkardık.

"İçimizden biri ona gözkulak olmalı," diye fısıldadı Devon kulağıma.

Ne demek istediğini anlayarak başımı salladım. İçimizden biri, Alake olmamalıydı.

"Battaniyelerimi buraya getiririm..." Geceyi adamın yanında geçirmek için çoktan plan yapmaya başlamıştı.

"Hayır, hayır, sen yatmaya git. Ben onunla otururum. Bu hastalık konusunda deneyimliyimdir." İtirazlarını kestim. "Zaten büyük olasılıkla saatlerce uyuyacaktır. Sen iyice dinlenmelisin ve sabahleyin, uyandığı zaman onunla ilgilenmeye hazır olmalısın."

Bu düşünce Alake'in canlanmasına sebep oldu, ama yine de kararsızdı. Bakışları arkamdan kapattığım kapıya gidiyordu. "Bilemiyorum..."

"Bir değişiklik olursa seni çağırırım," diye söz verdim. "Sabahleyin seni kıpkırmızı gözlü ve uykulu görmesini istemezsin, değil mi"

Bu işe yaradı. Alake bize iyi geceler diledi, hastasına son bir bakış fırlattı, kendi kendine yumuşak bir şekilde gülümsedi ve koridorda uzaklaştı.

"Şimdi ne yapıyoruz" diye sordu Devon, o gittikten sonra. "Nereden bileyim" diye terslendim sinirle.

"Ee, sen bir kızsın. Bu tür şeyleri bilirsin."

"Ne tür şeyleri" diye sordum, neden bahsettiğini çok iyi bilmeme rağmen.

"Çok açık. Ondan hoşlandı."

"Hıh! Bir seferinde yaralı bir kurt yavrusu kurtardığını hatırlıyorum. Eve götürdü ve aynı şekilde davrandı."

"Bu bir kurt yavrusu değil," dedi Devon ciddiyetle. "Genç, güçlü, yakışıklı ve bir insan için bile yapılı. Alake ile ben koridordan aşağı zor taşıdık onu."

Bu da bir başka sorunu akla getiriyordu. Eğer bu adam çılgına dönerse ve gemiyi paramparça etmeye karar verirse, biz üçümüz onu durdurmakta zorlanırdık. Ama ya ejder-yılanlar

Hala her şeyi kontrol altında bulurdurdukları açıktı; gemi suda hızla ilerlemeye devam ediyordu. Bu yabancıların gemiye bindiğini biliyorlar mıydı? Aldırış ediyorlar mıydı?

Brendiden bir yudum aldım. "Sen yatmaya git," dedim Devon'a aksi aksi. "Bu gece bir şey öğreneceğimiz yok. Belki sabaha kadar bir şey olur."

Oldu da.

Odaya, adamın yanına döndüm ve kapının yanındaki karanlık bir köşeye yerleştim. Eğer insan uyanırsa, diye düşünüyordum, o ne olduğunu anlamadan fırlayıp çıkabilirdim.

Uykusu huzursuz kesik kesikti. Battaniyelerinin üzerinde döndü durdu, kendi dilinde mırıldandı, Sözleri bana karanlık, keskin kenarlı, öfke ve nefretle dolu gibi geldi. Bazen haykırıyordu, bir seferinde korku dolu bir çığlık attı, dimdik oturdu ve dosdoğru bana baktı. Aslında beni göremediğini anlayana kadar çoktan ayağa fırlamış, kapıya koşmuştum.

Sonra tekrar yattı. Ben de oturduğum yere döndüm. Battaniyeleri kavradı, tekrar tekrar bir sözcük söyledi. "Köpek" gibiydi. Ve bazen inliyor, başını sallıyor ve "Lordum!" diye bağıırıyordu.

Sonunda, bitkin düşerek derin bir uykuya daldı.

Sanırım, cesaret ateşimi brendi ile serbestçe besleyerek uyanık tuttuğumu itiraf edebilirim. Artık ondan korkmuyordum. (Dürüst olmak gerekirse hiçbir şey hissetmiyordum aslında.) Adamın derin bir uykuya daldığını görünce, onun hakkında ne öğrenebileceğime bakmaya karar verdim. Belki, eğer varsa, ceplerini karıştırabilirdim.

Biraz güçlkle de olsa, ayağa kalktım. (Gemi hatırladığımdan da fazla sallanıyor gibiydi.) Yanına yaklaştım ve çömeldim. Gördüklerim beni annemin karakök tozundan daha çabuk ayılttı.

Sonra ne olduğunu hatırlamıyorum, yalnız kendimi koridordan aşağı, deli gibi bağıırarak koşarken buldum.

Alake, geceliğine sannarak kapısında durmuş, bana panik içinde bakıyordu. Devon alev almış gibi odasından fırladı. Elbisesinin içinde uyumak zorunda kalmıştı. Zavallı çocuk. Yanında getirmeyi düşünebildiği tek giysi, Sabia'nın elbisesi olmuştu.

"Bağırdığını duyduk! Ne oldu" İkisi beni yakaladı. "Sorun ne"

"Yabancı insan!" Nefes almaya çalışıyordum. "O... mavileşti!"

Alake'in nefesi kesildi, "Ölüyor!" ve koridordan aşağı, adamın odasına koşmaya başladı. Arkasından koştuk. Devon tam zamanında peçesini kapatmayı hatırlayıp kafasına sardı.

Sanırım haykırışlarım adamı uyandırmıştı. (Devon daha sonra bana, Chelestra'daki tüm ejder-yılanların peşimden geldiğini sandığını söyledi.) İnsan, yatağından doğrulup oturmuş, ellerine ve kollarına bakıyor, onları evirip çeviriyor, sanki kollarının yerinde olmasına inanamıyor gibi görünüyordu.

Onu suçlamıyorum. Eğer böyle bir şey benim başıma gelseydi, ben de öyle bakardım. Nasıl tarif edebilirim ki? Bana inanmayacağınızı biliyorum. Ama Benzersiz'e yemin ederim ki, adamın kolları, ellerinin tersi, çıplak göğsü ve ensesi, mavi resim-yazılarla doluydu.

Adamın kendine geldiğini fark etmeden önce hepimiz kamarasına doluşmuştuk bile. Adam başını kaldırıp, doğrudan bize baktı. Hepimiz geri çekildik. Alake'in bile gözü korkmuş görünüyordu. Yabancı'nın yüzü sertti.

Ama, sanki korkumuzu hissetmiş gibi, bizi rahatlatmak istercesine gülümsemeye çalıştı.

Ama yüzü, gülümseye alışık olmayan bir yüz gibiydi. Bunu düşündüğümü hatırlıyorum.

"Korkmayın. Adım Haplo," dedi Alake'e. "Sizin adınız ne" Yanıt veremedik. Adam Phondraca konuşmuştu. Mükemmel, akıcı Phondraca.

Ve sonra...

Ama bunun beklemesi lazım. Alake beni çağırıyor. Yemek zamanı.

Aslında oldukça aç hissediyorum kendimi.

ONUNCU BÖLÜM

SURUNAN

CHELESTRA

Becerikli Samah tarafından yönetilen Sartanlar öyle bir enerjiyle yaşama döndüler ki, Alfred şaşkınlık ve hayranlığa boğuldu. Tabutlarından kalkan Sartanlar, uzun zaman önce kendileri için inşa ettikleri bir aleme çıktılar. Kısa sürede Sartan büyüü çevrelerine yaşam getirdi. Her şey o kadar güzeldi ki, Alfred sık sık manzaraya sevinç gözyaşları ile perdelenmiş gözlerle bakıyordu.

Surunan. Sözcüğün kendisi merkez anlamına gelen bir kök rününden geliyordu -yürek, medeniyetin merkezi. En azından böyle olması öngörülmüştü. Ne yazık ki, yürek atmaya bırakmıştı.

Ama şimdi bir kez daha hayattaydı.

Alfred caddelerde yürüdü ve kentin güzelliğine hayran kaldı. Binalar, eski dünyadan getirilen gül ve inci rengi mermerden yapılmıştı. Büyüyle şekillendirilmiş yüksek kuleler zümrüt yeşili ve turkuaz mavisi bir gökyüzüne doğru yükseliyordu. Yaratıcıları kadar derin bir uykuya dalmış olan caddeler, sokaklar, muhteşem bahçeler büyüü bir yaşama döndüler ve hepsi Surunan'ın kalbine, Konsey Odası'na gidiyordu.

Alfred kendi türündekilerle birlikte olmanın, kendini başkaları ile paylaşmanın zevkini unutmuştu. Kendini o kadar uzun süre saklamış, gerçek doğasını gizli tutmuştu ki, kendi büyü gücünü göstermekten endişelenmemek ferahlamasını sağlamıştı. Ama yine de bu yeni ve harika dünyada, kendi halkının arasında bile yeterince rahat ve huzurlu hissetmiyordu.

İki kent vardı -içteki merkezi kent ve o kadar incelikli olmasa da, daha büyük olan dış kent. Dış kenti keşfeden Alfred, buranın menschlerin eskiden yaşadığı yer olduğunu hemen anladı. Ama Sartanlar uyurken onlara ne olmuştu? Gördüklerine bakılırsa, yanıt hazindi. Sartanlar bunları hemen kaldırmaya çalışmışlarsa da, kentin bu kısmında yıkıcı savaşlar yaşandığına ilişkin izler hala duruyordu. Binalar çökmüş, duvarlar yıkılmış, pencereler kırılmıştı. İnsan, elf ve cüce dillerinde tabelalar sökülmiş, sokaklarda kırık bir halde yatmaktaydı.

Alfred hüznle çevresine bakındı. Menschler bunu kendi kendilerine mi yapmıştı?

Savaşsever doğaları hakkında bildiklerine bakılırsa bu olasıydı. Ama Sartanlar neden onları durdurmamıştı? Sonra Samah'ın düşüncelerinde gördüğü, korkunç yaratıklara ilişkin imgeler geldi aklına. Kimdi onlar? Bir başka soru daha. Ne kadar çok soru vardı! Neden bu Sartanlar uykuya çekilmişti? Neden yarattıkları bu ve diğer dünyalara karşı sorumluluklarını terk etmişlerdi?

Samah'ın evindeki taraçalı bahçede bir akşam durmuş, aklına devamlı bu tür düşünceler gelmesine sebep olan korkunç bir kusur olması gerektiğini düşünüyordu; mutlu olmasını engelleyen bir kusur. Sonunda, sahip olmayı hayal ettiği her şeyi bulmuştu. Halkını bulmuştu ve umut ettiği her özelliğe sahiptiler; güçlü, kararlı, dayanıklı. Yolunda gitmeyen her şeyi yoluna sokmaya hazırdılar. Tepesine yığılan ağır yükler azalmıştı. Yükü taşımasına yardım edecek başkaları vardı.

"Benim sorunum nedir" diye sordu kendine hüznle.

"Bir kez," dedi bir ses yanıt olarak, "yıllarca bir hapisane hücrelerinde kapalı kalmış bir insanın hikayesini duymuştum. Sonunda hücre kapısını açmışlar ve adama özgürlüğünü sunmuşlar, ama dışarı çıkmayı reddetmiş. Özgürlükten, ışıktan, taze havadan korkmuş. Karanlık hücrelerinde kalmak istemiş, çünkü orayı tanıyormuş. Orada güvende hissediyormuş."

Alfred döndü ye Orla'yı gördü. Ona gülümsüyordu; sözleri ve ses tonu hoştu. Ama Alfred karmaşık, huzursuz durumuna gerçekten endişelendiğini gördü.

Kızardı, içini çekip, bakışlarını yere indirdi.

"Henüz hücreni terk etmedin, Alfred." Orla gelip yanında durdu ve elini koluna koydu. "Mensch giysileri giymekte ısrar ediyorsun." Bu konu aklına belki de, Alfred'in aşırı büyük ayaklarını barındıran ayakkabılarına bakmakta olduğu gerçeği yüzünden gelmişti. "Bize Sartan ismini söylemiyorsun. Yüreğini bize açmıyorsun."

"Peki siz yüreklerinizi bana açtınız mı" diye sordu Alfred sessizce, bakışlarını ona kaldırarak. "Burada nasıl bir trajedi yaşandı? Eskiden burada yaşayan menschlere ne oldu? Baktığım her yerde, yıkım imgeleri görüyorum, taşların üzerinde kan görüyorum. Ama kimse bundan bahsetmiyor. Kimse hatırlıyor gibi görünmüyor."

Orla soldu, dudakları gerildi.

"Üzgünüm." Alfred içini çekti. "Beni ilgilendirmez. Hepiniz bana çok iyi davrandınız. Çok sabırlı ve naziktiniz. Hata bende. üstesinden gelmeye çalışıyorum. Ama, dediğin gibi, karanlıkta çok uzun süre kapalı kaldım. Işık... gözlerimi acıtıyor. Anlayabileceğini sanmıyorum."

"Anlat bana, kardeşim," dedi Orla iyilikle. "Anlamama yardım et."

Yine konudan kaçınmış, konuşmayı kendinden ve halkından uzaklaştırmış, doğrudan Alfred'e çevirmişti. Neden bu konuda konuşmaya isteksizdi? Tabii bu konu her açıldığında korku ve utanç hissettiği açıktı.

Yardım çağrımız... demişti Samah.

Neden? Eğer bu Sartanların kaybetmekte olduğu bir savaş değilse. Peki bu nasıl mümkün olabilirdi? Onlarla aynı seviyede savaşmayı becerebilecek tek düşmanları

Labirent'e kapatılmıştı.

Alfred, ne yaptığını fark etmeden, çiçek açmış bir sarmaşığın yapraklarını koparmaya başlamıştı. Birer birer yaprakları yoldu, onlara görmeden baktı, sonra yere bıraktı.

Orla'nın eli Alfred'in elinin üzerine kapandı. "Bitki acı içinde haykırıyor."

"Özür dilerim!" Alfred çiçeği bıraktı, dehşet içinde yarattığı yıkıma baktı. "Ben... düşünmeden yaptım..."

"Ama senin acın daha fazla," diye devam etti Orla. "Lütfen, benimle paylaş."

İyilik dolu gülümsemesi Alfred'in içini baharatlı şarap gibi ısıttı, onu sarhoş etti, kuşkularını ve sorularını unutturdu. O kadar uzun süredir kapalı tuttuğu, kendinin bile tam olarak farkında olmadığı düşünceleri, duyguları dökerken buldu kendini.

"Uyandığım ve diğerlerinin ölmüş olduğunu fark ettiğim zaman, gerçeği kendime itiraf etmeyi reddettim. Arianus'taki anıt mezarda ne kadar yaşadım bilmiyorum... aylar, belki de yıllar boyunca. Geçmişte yaşıyor, kardeşlerim arasında yaşamamın nasıl olduğunu hatırlıyordum. Ve kısa süre sonra, geçmiş bugünden daha gerçek gelmeye başladı.

"Her gece, uykuya dalarken, ertesi sabah uyandıgımda onları uyanık bulacağımı söylüyordum. Bir daha yalnız kalmayacaktım. Elbette, o sabah asla gelmedi."

"Şimdi geldi!" dedi Orla, elini bir kez daha Alfred'in elinin üzerine koyarken.

Alfred ona baktı, gözlerinin yaşlarla parladığını gördü, neredeyse o da ağlayacaktı. Boğazını temizleyerek, yutkundu.

"Öyleyse, sabahın gelmesi çok uzun sürdü," dedi boğuk bir sesle. "Ve ondan önce süren gece çok karanlıktı. Anlattıklarımın seni rahatsız etmemeliyim..."

"Hayır, üzgünüm," dedi Orla telaşla. "Sözünü kesmemeliydim. Lütfen, devam et."

Elini bırakmamıştı. Dokunuşu sıcak, kararlı ve rahatlatıcıydı. Alfred, bilinçsizce Orla'ya biraz daha yanaştı.

"Bir gün, kendimi dostlarımin tabutlarının önünde dururken buldum. Kendi tabutum boştu ve 'İçeri tırmanmam ve gözlerimi kapatmam yeterli olacak, o zaman bu acı sona erecek,' diye düşündüğümü hatırlıyorum. Evet, intihar," dedi Alfred sakinlik içinde, Orla'nın korku ve dehşet içinde baktığını görerek. "Menschlerin dediği gibi, bir dönüm noktasına gelmişim. Sonunda bu dünyada yapayalnız olduğumu kendime itiraf etmişim. Ya gidip yaşamın bir parçası olacaktım, ya da bu yaşamı terk edecektim. Mücadelem acıydı. Sonunda, bildiğim ve sevdiğim her şeyi geride bıraktım ve dünyaya çıktım.

"Bu deneyim korkunçtu, dehşet vericiydi. Birden fazla kez geri dönmeyi, sonsuza dek mezarların arasında gizlenmeyi düşündüm. Menschlerin gerçek gücümü keşfedeceklerinden ve beni kullanmaya çalışacaklarından korkarak yaşadım. Önceden geçmişte yaşıyor, anılarımda huzur buluyordum, ama şimdi o anıların tehlike arzettiğini görmüştüm. Önceki yaşamıma ilişkin tüm düşüncelerimi kafamdan çıkardım, aksi halde devamlı onları kullanmaya, onların gücünden faydalanmaya çalışacaktım. Mensch yaşam tarzına alışmak zorunda kaldım. Onlardan biri olmak zorunda kaldım."

Alfred konuşmayı bıraktı ve açık mavi bulutlarla süslü, koyu mavi gece göğüne baktı.

"Ne kadar yalnız olduğuma inanamazsın," dedi sonunda.

Sesi o kadar yumuşak çıkmıştı ki, Orla duyabilmek için eğilmek zorunda kaldı. "Menschler o kadar, o kadar yalnızlar ki! Bildikleri tek iletişim, fiziksel iletişim. Ne hissettiklerini anlatmak için sözcüklere, bir bakışa ya da el hareketine güvenmek zorundalar ve dilleri çok kısıtlı. Çoğu zaman, ne demek istediklerini tam olarak ifade edemiyorlar, bu yüzden kendileri ve diğerleri hakkındaki gerçeği bilmeden yaşayıp ölüyorlar."

"Ne kadar korkunç bir trajedi," diye mırıldandı Orla. "Ben de başta böyle düşünmüştüm," diye yanıt verdi Alfred. "Ama sonra, menschlerin sahip olduğu pek çok erdemin, biz Sartanların yapabildiği gibi, birbirlerinin ruhlarının içini görememelerinden kaynaklandığını fark ettim. Dillerinde inanç, güven, onur gibi sözcükler var. Bir insan bir diğerine, 'Sana inanıyorum, sana güveniyorum,' diyor. Ama arkadaşının yüreğinde ne olduğunu bilmiyor. İçini görmüyor. Ama ona inanıyor."

"Ve biz Sartanların sahip olmadığı başka sözcükleri de var," dedi Orla sertçe. Alfred'in elini bıraktı, ondan uzaklaştı. "Hile, yalan, ihanet, aldatma gibi."

"Evet," diye kabul etti Alfred uysallıkla. "Ama bütün bunların bir şekilde birbirini dengelediğini öğrendim."

Bir sızlanma duydu, soğuk bir burnun bacağına yaslandığını hissetti. Uzanan Alfred, dalgın dalgın köpeğin yumuşak kulaklarını okşadı, sessiz kalması için başını sevdi.

Seni bana, casusluk yapman için göndermiştir. Öyle, değil mi"

Köpek Alfred'e terslercesine tek bir bakış fırlattı. Senden daha iyisini beklerdim, der gibiydi.

"Hayvan Patryn'e ait," dedi Orla.

Alfred ona baktı, tereddüt etti. "Öyle de diyebilirsin. Ama belki de..."

"Şu anda onun adına casusluk yapıyor olabilir."

"Olabilir," diye onayladı Alfred. "Ama sanmıyorum. Gerçi hayvanı bu tür amaçlar için kullanmıştık..."

"Biz mi!" Orla Alfred'den uzaklaştı.

"Ben... Yani... Haplo yapıyordu... Abarrach'ta... Prens ve Baltazar, bir ölüçağırın. Aslında onları gizlice dinlemek istemedim, ama başka seçeneğim yoktu..."

Alfred meseleyi düzeltmek için birşeyler yapamadığını gördü. Tekrar başladı. "Haplo ve ben Abarrach'ta kaybolmuştuk..."

"Lütfen!" diye araya girdi Orla hafifçe. "Lütfen o ismi söylemeyi bırak. Ben..." Gözlerini kapattı. "Korkunç şeyler görüyorum! İğrenç canavarlar! Vahşi ölümler..."

"Labirent'i görüyorsun. Yüzyıllardır sizin... Patrynlerin kapalı kaldığı yeri görüyorsun."

"Bizim onları kapattığımız yer demek üzereydin. Ama, zihninde o kadar gerçek ki! Sanki oraya gitmişsin gibi..."

"Ben oraya gittim, Orla."

Orla'nın renginin solduğunu, ona korku ile baktığını görünce Alfred fena halde şaşırdı. Alfred onu temin etmekte acele etti. "Yani oraya gerçekten gittiğimi söylemek istemedim."

"Elbette," dedi Orla, bayılacakmış gibi. "Bu... bu mümkün değil. Gerçekten kastetmiyorsan, böyle şeyler söyleme o zaman."

"Üzgünüm. Seni rahatsız etmek istemedim." Kadının neden bu kadar rahatsız olduğunu Alfred hiç anlamamıştı. Ve korkmuştu. Neden korkuyordu? Daha fazla soru.

"Sanırım belki de, söylediklerini açıklasan daha iyi olur," dedi Orla.

"Evet, deneyeceğim. Ben Labirent'e gittim, ama Haplo'nun bedeninde gittim. Onunla zihin değiş tokuşu yaptık da denebilir. Ölüm Kapısı'ndan geçerken oldu."

"O da senin yerine mi geçti"

"Sanırım. Bana hiçbir şey söylemedi, ama zaten söylemezdi de. Bana ismimle hitap etmek bile zordu onun için. Bana Sartan derdi. O kadar. Alaylı alaylı. Onu suçlayamam. Bizi sevmek için pek az nedeni var..."

Oda kaşlarını çatmıştı. "Bir Patrynin bilincine girdin. Daha önce bir Sartan'ın başına böyle bir şey geldiğini sanmıyorum."

"Muhtemelen gelmemiştir," diye kabul etti Alfred hüzünle.

"Devamlı bir yerlere düşüp, girip duruyorum..."

"Samah'a söylemelisin."

Alfred kızardı, gözlerini indirdi. "Aslında söylemesen daha iyi olur.." Köpeği okşamaya başladı.

"Ama bu son derece önemli olabilir! Anlamıyor musun Bir Patrynin içindeydin. Bize ne düşündüklerini, neden bu tür tepkiler verdiklerini anlatabilirsin. Onları yenmemiz için gerekli fikri verebilirsin bize."

"Savaş bitti," diye hatırlattı Alfred ona nazikçe.

"Ama yeni bir savaş başlayabilir!" dedi Orla, yumruğunu sıkıp diğer avucuna vurarak.

"Buna Samah inanıyor. Sen de inanıyor musun"

"Samah ve benin fikir farklılıklarımız vardı," dedi Orla kısaca. "Herkes biliyor. Hiç saklamadık. Ama o bilgedir, Alfred.Ona saygı duyuyorum. O Konsey'in başıdır. Ve o hepimizin istediği şeyi istiyor. Barış içinde yaşamak."

"Onun bunu istediğini mi düşünüyorsun"

"Eh, elbette!" diye terslendi Orla. "Sen ne sanmıştın"

"Bilmiyorum. Emin değilim." Alfred Samah, Öyle görünüyor ki, kardeşlerim, doğru zamanda uyanmışız. Eski düşmanımız bir kez daha savaşa hazırlanıyor derken ki yüz ifadesini hatırladı. Zihni imgeyi yarattı. Oda imgeyi onunla paylaştı. Yüzü yumuşadı.

"Samah ile konuş. Ona karşı dürüst ol! ve" -içini çekti- "o da sana karşı dürüst olacaktır. Sorularını yanıtlayacaktır. Sana Chelestra'da bize neler olduğunu anlatacaktır. Ve senin iddia ettiğin gibi, neden sorumluluklarımızı terk ettiğimizi açıklayacaktır."

Alfred'in yüzü kıpkırmızı kesildi. "Bunu söylemek..."

"Hayır, Bir anlamda haklısın. Ama bizi yargılamadan önce gerçeği bilmelisin. Tıpkı bizim de seni yargılamadan önce gerçekleri bilmemizin gerektiği gibi."

Alfred ne diyeceğini bilemedi. Daha fazla itiraz gelmiyordu aklına.

"Ve şimdi," dedi Orla, ellerini önünde kavuşturarak, "ya köpek"

"Köpeğe ne olmuş" Alfred huzursuz görünüyordu.

"Eğer bu köpek bir Patryn'e aitse, neden burada Neden sana geldi"

"Emin değilim," diye başladı Alfred tereddütle, "ama sanırım kaybolmuş."

"Kayıp mı olmuş"

"Evet. Sanırım köpek Haplo'yu kaybetmiş. Hayvan sahibini bulmama yardım etmemi istiyor."

"Ama bu saçma! Bir masal kitabı gibi konuşuyorsun. Bu yaratık türü arasında zeki sayılabilir, ama gene de aptal bir hayvandan başka bir şey değil..."

"Ah, hayır. Bu son derece sıradışı bir köpek," dedi Alfred ciddiyetle. "Ve eğer o burada, Chelestra'daysa, Haplo'nun da burada... bir yerde olduğundan emin olabilirsiniz."

Bütün bu konuşmalarla biraz gelişme kaydedebileceklerini varsayan köpek, başını kaldırdı ve kuyruğunu salladı. "Patryn'in burada, Chelestra'da olduğunu mu düşünüyorsun"

"Mantıklı geldiği kuşkusuz. Bu dördüncü dünya, bu dünyayı ziyaret ettikten sonra..." Durdu.

"...Patrynler saldırıya geçecek."

Alfred sessizce başını salladı

"Düşmanımızın bu dünyada olduğu bilgisinin seni neden bu kadar rahatsız ettiğini anlayabiliyorum. Ama sanki rahatsız olmaktan çok, üzgün gibisin." Oda şaşkın şaşkın köpeğe baktı. "Kayıp bir köpek hakkında neden bu kadar endişeleniyorsun"

"Çünkü," diye yanıt verdi Alfred ciddiyetle, "eğer köpek Haplo'yu kaybetmişse, korkarım Haplo da kendini kaybetmiş."

ON BİRİNCİ BÖLÜM

İYİDENİZ'DE BİR YERLERDE

Haplo, bu tuhaf geminin içinde, dinlenmek ve kolları ile ellerine bakmak dışında hiçbir şey yapmadan yatağında yattı. Desenler zar zor görülebiliyordu -o aptal Sartan'ın, Alfred'in gözleri kadar solgun ve zayıf. Ama rünler oradaydı! Geri gelmişlerdi! Ve onlarla beraber, büyü de geri gelmişti. Haplo gözlerini kapattı, rahatlayarak, derin bir nefes aldı.

Gemide ayıldığı, kendini menschlerle sarılmış olarak bulduğu, çaresiz, savunmasız olduğunu bildiği anı hatırladı. Ne söylediklerini bile anlamıyordu!

Hepsinin, çocuk odasından yeni çıkmış gibi görünen dişiler olmasının bir önemi yoktu. Nazik ve iyi olmalarının, ona şaşkınlık, duygudaşlık ve merhamet ile bakmalarının da bir önemi yoktu. Önemli olan, durumun kontrolüne onların sahip olmasıydı. Yorgunluktan ve açlıktan bitkin düşmüş, büyüünden mahrum kalmış Haplo'nun kaderi onların ellerindeydi. Bir an, onlardan yardım istediği için acı acı pişman oldu. Ölse daha iyiydi.

Ama şimdi büyü de geri dönüyordu. Gücüne tekrar kavuşuyordu. Desenler gibi, büyü de henüz zayıftı. En temel rün yapılarından ötesini yapmayı beceremiyordu. Ama dillerini anlayabiliyor, onlarla konuşabiliyordu. Muhtemelen, gerekirse kendine besin de sağlayabilirdi. Küçük yaralarını iyileştirebilirdi. Ama o kadar.

Nelerden yoksun olduğunu düşününce, Haplo aniden öfkelenmişti. Kendini sakinleşmeye zorladı. Öfkesine teslim olursa, yine kontrolünü kaybedecekti.

"Sabır," dedi kendi kendine, yatağında sırtüstü yatarken. "Bunu Labirent'te zor yoldan öğrendin. Sakin ve sabırlı ol."

Tehlikede gibi görünmüyordu. Ama durumun ne olduğu tam olarak açık da değildi. Üç mensch kızı ile konuşmaya çalışmıştı, ama aniden dillerini kullanmaya başlamasına -ve derisinde aniden rünlerin belirmesine-o kadar şaşırılmışlardı ki, onlara soru sormadan kaçmışlardı.

Haplo gerginlik içinde, daha büyük menschlerin içeri girip neler olduğunu sormalarını bekledi. Ama kimse gelmedi. Kıpırdamadan yatıp dinlemeye çalışan Haplo, geminin ahşaplarının gıcırdamasından başka hiçbir şey duymadı. Bu kadar imkansız görünmese, gemide o ve üç kızdan başka hiç kimse olmadığını düşünecekti.

"Onlara çok sert davrandım," dedi Haplo kendi kendine. "Daha sakin olmalı, onları ürkütmemeye çalışmalıyım. İşime yarayabilirler." Tatmin içinde çevresine bakındı. "Kendime yeni bir gemi buldum gibi görünüyor."

Her an daha da güçlendiğini hissederek, tam kamarasından çıkıp birisini aramaya karar vermişti ki, kapısının hafifçe vurulduğunu duydu. Haplo telaşla uzanıp, battaniyeyi üzerine çekti ve uyuyor numarası yapmaya başladı.

Kapı tekrar vuruldu. Ne yapılması gerektiğini tartışan sesler -üç kişiye ait-duydu. Kapı gıcırdadı. Yavaş yavaş açılıyordu. Onu gizlice izleyen gözler hissetti.

"Hadi, Alake!" Bu cüceydi, sesi alçak ve boğuktu.

"Ama uyuyor! Onu uyandırmaktan korkuyorum." "Yemeği yere koy ve çık, yeter." Bir elf kızı. Sesi hafif ve tizdi, ama Haplo, bu seste tam olarak doğru olmayan bir şey olduğunu düşünürken buldu kendini.

Haplo odasına giren çıplak ayakların sesini duydu. Artık yavaş yavaş, kimseyi korkutmadan uyanma zamanının geldiğine karar verdi. Derin bir nefes aldı, kıpırdandı, sonra homurdandı. Ayak sesleri aniden durdu. Kızın nefesini tuttuğunu duydu.

Gözlerini açan Haplo, bakışlarını ona kaldırıp gülümsedi. "Merhaba," dedi kızın dilinde. "Alake, değil mi"

Kız insandı ve Haplo'nun gördüğü en çekici insan kadınlarından biriydi. Büyüdüğü zaman muhteşem bir güzelliği olacak, diye düşündü. Cildi yumuşak, kadife gibi bir siyahtı; saçları o kadar siyahtı ki, neredeyse mavi mavi ışıldıyordu ve bir kuzgunun kanadı gibi parlaktı. Gözleri iriydi ve yumuşak bir kahverengiliğe sahipti. Son derece anlaşılabilir bir korkuya sahip olsa da, olduğu yerde kaldı, kaçmadı.

"Güzel kokuyor," diye devam etti Haplo, elini yiyeceğe uzatarak. "Denizde hiçbir şey yemeden, ne kadar sürüklendiğimi bilmiyorum. Belki günler boyunca. Alake, adın bu. değil mi" diye tekrarladi.

Kız tabağı eline verdi. Gözlerini indirdi. "Evet," dedi utangaç utangaç. "Adım Alake. Nereden bildin"

"Çok güzel bir isim," dedi Haplo. "Neredeyse onurlandırdığı kadın kadar güzel."

Bir gülümseme ve uzun kirpiklerinin titreşmesi ile ödüllendirildi. Haplo yemeğe başladı. Bir tür yahni ve hafifçe bayatlamış ekmek.

"Gitmeyin," diye mırıldandı, ağzı dolu. Ne kadar acıktığının farkında değildi. "İçeri girin. Konuşalım."

"Dinlenirken seni rahatsız etmekten korkuyoruz," diye başladı Alake, hala kapının yanında duran iki arkadaşına bakarken.

Haplo başını sallayıp, bir ekmek parçasıyla işaret etti. Aralarında Haplo'ya en yakın oturan Alake'ydi, ama yakışsız kaçacak kadar yakına oturmamıştı. Elf kızı kapıdan içeriye girdi ve gölgelerin arasında kendine bir sandalye buldu. Tuhaf hareket ediyordu, Haplo'nun genelde elflerle özdeşleştirdiği zerafetten yoksundu. Ama belki de bunun sebebi, elbisenin üzerine dar geliyor gibi görünmesiydi. Kollarını bir şal örtüyordu. Uzun, ipek bir peçe başına ve yüzüne sarılmış, badem şekilli gözlerinden başka bir şey

göstermiyordu.

Cüce kısa, kalın bacaklarının üzerinde, ayaklarını güm güm vurarak girdi, rahatça yere bağdaş kurdu ve kollarını göğsünde kavuşturarak Haplo'yu derin bir şüpheyile süzmeye başladı.

"Nereden geliyorsun" diye sordu, cüce dilinde konuşarak. "Grundle!" diye payladı onu Alake. "Bırak yemeğini yesin." Cüce onu duymazdan geldi. "Nereden geliyorsun Seni kim gönderdi ejder-yılanlar mı"

Haplo yanıt vermekte acele etmedi. Kasesini ekmekle temizledi, içecek bir şey istedi. Cüce ona keskin kokulu bir içkiyi konuşmadan uzattı.

"Yoksa su mu tercih ederdin" diye sordu Alake endişeyle.

Haplo içinden, ona yaşam boyu yetecek kadar su gördüğünü düşündü, ama yeteneklerini bir brendi şişesinin dibinde kaybetmek istemiyordu, bu yüzden başını salladı.

"Grundle..." diye başladı Alake.

"Ben giderim," diye mırıldandı elf kızı ve küçük odadan çıktı.

"Adım Haplo," diye başladı Haplo.

"Dün gece söyledin," diye bildirdi Grundle.

"Sözünü kesme!" dedi Alake, arkadaşına kızgın bir bakış fırlatarak.

Grundle birşeyler mırıldandı ve duvara yaslanarak küçük ayaklarını uzattı. "Gemim parçalandı. Kaçmayı başardım ve siz beni bulup, geminize alma iyiliğini gösterene kadar suda sürüklendim." Haplo yine Alake'e gülümsedi. Alake bakışlarını indirdi ve saçlarındaki bakır boncuklarla oynamaya başladı. "Nereli olduğuma gelince, muhtemelen ismini hiç duymadınız, ama sizin dünyanıza çok benzeyen bir yerdir."

Bu yeterince güvenli bir yanıtı. Ama cüceyi tatmin etmeyeceğini bilmeliydi.

"Bizimki gibi bir denizuydusu mu"

"Benzer birşey."

"Bizim denizuydumuzun neye benzediğini nereden biliyorsun"

"Tek bildiğim Chelestra'nın... eee... denizuydularının aynı olduğu," diye yanıt verdi Haplo.

Grundle parmağını ona uzattı. "Neden derine resimler çizdin"

"Neden cüceler sakal uzatır" diye karşılık verdi Haplo.

"Bu kadar yeter, Grundle!" diye terslendi Alake. "Söyledikleri son derece mantıklı geliyor."

"Ah, iyi konuşuyor, bu kadarı doğru," diye karşılık verdi cüce. "Gerçi bir şey söylediğinden değil, eğer fark ettiysen. Ama ejder-yılanlar hakkında ne söyleyeceğini duymak isterim."

Elf kızı suyla beraber döndü. Elindeki sürahiyi Alake'e uzatarak, alçak sesle konuştu, "Grundle haklı. Ejder-yılanlar hakkında bilgi almalıyız."

Alake Haplo'ya özür dilercesine baktı. "Sabia ve Grundle senin casusluk yapman için ejder-yılanlar tarafından gönderilmiş olabileceğini düşünüyor. Neden böyle düşündüklerini bilmiyorum, çünkü biz onların tutsaklarıyız ve ölümümüze gönüllü olarak gidiyoruz..."

"Bekle! Yavaş! " Haplo bilgi selini durdurmak için elini kaldırdı. Genç kadınları süzdü. "Söylediklerinizi anladığımdan emin değilim. Ama siz açıklamadan önce, beni gönderen kişinin lordum olduğunu söyleyeyim size. O bir adamdır, ejder değil. Ve benim dünyamda ejderler hakkında gördüklerime dayanarak, bir ejder için, onu öldürmekten başka bir şey yapmayacağımı söyleyebilirim."

Haplo sessizce konuşmuştu, ses tonu ve tavırları ikna ediciydi. Ve bu konuda gerçeği söylemişti. Labirent'teki ejderler son derece zeki ve korkunç varlıklardır. Yolculukları sırasında başka ejderler de görmüştü. Bazıları kötü, bazıları iyi görünüyordu, ama bu yaratıklar arasında güvенеbileceği birini bulamamıştı.

"Şimdi," diye devam etti Haplo, cücenin ağzını açtığını görerek, "üçünüzün bu gemide yapayalnız ne yaptığınızı bana söylemeye ne dersiniz"

"Yalnız olduğumuzu kim söylüyor" diye araya girdi

Grundle, ama itirazı zayıf ve yüreksizdi.

Haplo, üç kızın ona inanmayı güç bulduğunu, ama inanmak istediklerini görüyordu. Hikayelerini dinledikten sonra sebebini anladı.

Alake hikayelerini anlatırken, kendine hakim görünerek dinledi. Ama içten içe köpürüyordu. Kaderini kontrol eden yüksek bir güce inansaydı, ki Alfred'in onu inandırmak için yaptığı numaralara rağmen [\[22\]](#) öyle bir şey olmadığından neredeyse emindi, şu anda o yüksek gücün kendisine yürekten gülmekte olduğunu düşünürdü. Büyüsü hayatında hiç olmadığı kadar zayıflayan Haplo, uysal uysal ölümlerine giden üç kurbanlık kuzu tarafından kurtarılmayı başarmıştı!

"Ciddi olamazsınız!"

"Ciddiyiz," dedi Alake. "Halkımızın hatırı için."

"Bunu yapmayı siz mi seçtiniz Kaçmaya çalışmadınız mı? Kurtulmaya?"

"Hayır ve yapmayacağız da," dedi Grundle kararlılıkla. "Bu bizim kararımızdı. Ebeveynlerimiz gittiğimizi bile bilmiyorlardı. Yoksa bizi durdurmaya çalışabilirlerdi."

"Ve haklı da olurlardı!" Haplo üçüne dik dik baktı. Ölümlerine gidiyorlardı... ve onu da yanlarında götürüyorlardı.

Alake'in sesi fısıltıya dönüştü. "Bizim aptal olduğumuzu düşünüyorsun, değil mi"

"Evet," dedi Haplo açıksözlülükle. "Anlattıklarınıza bakılırsa, bu ejder-yılanlar halklarınızı öldürmüş, onlara işkence yapmış. Ve siz sözlerini tutup, üçünüzü kurban olarak kabul edeceklerini ve uysallıkla sürünüp gideceklerini düşünüyorsunuz, öyle mi"

Grundle yüksek sesle boğazını temizledi, topuklarını yere vurdu. "O zaman neden pazarlık yapınlar ki ejder-yılanların bundan kazancı ne? Neden bizi öldürüp kurtulmuyorlar?"

"Ejder-yılanların bundan kazancı ne mi? Sana ne kazandıklarını söyleyeyim. Korku. Acı. Kargaşa. Benim ülkemde, korkuyla yaşayan, korkuyla beslenen yaratıklar vardır. Bir düşünün.

Eğer bu ejder-yılanlar anlattığınız kadar güçlüyse, o zaman geceleyin gelip deniz-uydularınıza saldırabilirlerdi. Ama, hayır. Ne yapıyorlar Gündüz geliyorlar. Halkınızdan

küçük toplulukları katlediyorlar. Mesaj iletip, kurban istiyorlar. Ve sonuca bakın!

"Halkınız şimdi, ani bir saldırı karşısında olacaklarından daha büyük bir dehşet içinde. Ve üçünüzün bu şekilde kaçıp gitmesi her şeyi halkınız için daha da zorlaştırdı, kolaylaştırmadı. "

Alake Haplo'nun öfkeli bakışları altında soldu. İnatçı Grundle bile meydan okur tavrını yitirir gibi göründü ve huzursuzca yan sakallarını çekiştirmeye başladı. Yalnızca Sabia, elf kızı, sakin ve serinkanlıydı. Taburesinin üzerinde dimdik oturmuş, sanki kararından memnunmuş gibi mesafeli ve soğuk duruyordu. Haplo'nun söylediği hiçbir şey onu etkilemiyordu.

Tuhaf. Ama zaten elf kızı da tuhaftı. Haplo sebebini çıkaramıyordu. Normal olmayan bir şey vardı bu kızda...

Kız.

Haplo aniden, Sabia'nın nasıl oturduğunu fark etti. İlk oturduğunda dizlerini birbirine yapıştırmış, ayak bileklerini uzun eteğinin altında edeplice çaprazlamıştı. Ama Alake'in uzun hikayesi sırasında kız rahatlamış, kendini unutmuştu. Şimdi kısa taburenin üzerinde bacaklarını açmış, dizlerini ayırmış, ellerini dizlerinin üzerine koymuş, ayaklarını arkaya atmıştı.

Eğer haklıysam, diye düşündü, bu işi sağlama sağlayacak.

Benim söylediğimi yapmaktan başka seçenekleri olmayacak.

"Şu anda. ailen ne yapıyordur sence" diye sordu Alake'e. "Yapmaları gerektiği gibi savaşa hazırlanmak yerine, baban herhangi bir şey yapmaya dahi korkuyordur! Siz tutsakken bu ejder-yılanlara saldırmaya cesaret edemezler. Vicdan azabıyla tükeniyordur, her geçen gün ümitsizlik içinde zayıflıyordur."

Alake sessizce ağlıyordu. Sabia uzanıp, onun elini tuttu. Haplo ayağa kalkıp küçük kamarayı adımlamaya başladı.

"Ve sen." Cüceye döndü. "Ya senin halkın? Ne yapıyorlardır? Silahlanıyorlar mıdır, yoksa prenseslerinin ardından yas mı tutuyorlardır? Hepsi bekliyordur. Umut ve korku içinde. Ve bekleyişleri ne kadar uzarsa, korkuları da o kadar büyüyecek."

"Savaşacaklardır!" diye ısrar etti Grundle, ama sesi titriyordu.

Haplo onu duymazdan geldi, adımlamaya devam etti. Her yöne on adım, her dönüşü, Alake'i rahatlatmaya çalışmakla meşgulolan Sabia'ya daha da yaklaştırıyordu onu.

Grundle aniden taburesinden fırladı ve küçük ellerini kalçalarına dayayarak, meydan okurcasına Haplo'nun karşısına çıktı.

"Fedakarlığımızın boşa olabileceğini biliyorduk. Ama bize, ejder-yılanların pazarlıkta kendilerine düşeni yapmaları konusunda en ufak bir ihtimal olsa bile halkımızı kurtarmak için kendimizi tehlikeye atmamıza değer gibi göründü. Ve ben hala aynı şeyi savunuyorum. Ya sen Alake Sabia"

Alake'in kahverengi gözleri gözyaşlarıyla parlıyordu, ama onaylayarak başını sallamayı başardı.

"Ben de aynı fikirdeyim," dedi Sabia, sesi eşarbi ile boğulmuş bir şekilde. "Ve sonuna

kadar gitmeliyiz. Halkımızın hatırına."

"Demek ejder-yılanlar pazarlıkta kendilerine düşeni yapacaklar, ha" Haplo ona sert sert, eğlenerek baktı. "Peki ya siz? Ya sizin payınıza düşen? Uzak bir ihtimal de olsa, bu yaratıklar adil ve onurlu ise, kandırıldıklarını öğrendikleri zaman nasıl tepki gösterecekler sizce"

Elini uzatan Haplo, Sabia'nın peçesini yakaladı ve çekip çıkardı.

Sabia eşarbına tutunmaya çalıştı, ama nafi. Başarısız olunca, yüzünü çevirip, başını eğdi. "Gerçekten de, bayım, ne yaptığınızı sanıyorsunuz" Dizlerini bir araya getirdi, ayak bileklerini çaprazladı, ama artık çok geçti.

"Kraliyet ailelerinden üç kız evlat.". Haplo kaşını kaldırdı. "Ejder-yılanlara ne anlatmayı planlıyordunuz? Bütün elf kızlarının boğazlarına birer adem elması sokulmuş gibi görüldüğünü mü? Tüm elf kızlarının güçlü çeneleri olduğunu ve gelişmiş, kaslı omuzlarının olduğunu mu? Göğüslerinin bu kadar düz olmasının sebebinin bu olduğunu mu? Normalde kızlarda bulunmayan başka donanımlardan hiç bahsetmiyorum." Haplo bakışlarını anlamlı anlamlı Elfin kasıklarına kaydırdı.

Sabia, bir kızmışçasına kıpkıpkırmızı kesildi. Hayretle donakalmış, Haplo'ya bakmakta olan Alake'e bir göz attı, sonra içini çekip başını sallayan Grundle'e baktı.

Genç Elf ayağa kalktı ve Haplo'yla, meydan okurcasına yüzleşti.

"Haklısın, bayım. Yalnızca sevdiğim ve evlenmek üzere olduğum kızı kurtarmayı düşündüm. Bu aldatmacanın ejder-yılanlara, bizim sözümüzü tutmadığımızı iddia etme hakkını vereceği aklıma hiç gelmedi."

"Biz de bunu hiç düşünemedik!" Alake ellerini kenetledi, parmakları endişeyle kıvranıyordu. "Ejder-yılanlar çok öfkelenecek.. "

"Belki de fark etmez."

Bu Cüce'ydi, Grundle, yine sorun yaratıyordu. Haplo keyifle boğabilirdi onu.

"Devon bir prenses değil, ama bir prens. Ejder-yılanlar kraliyet ailelerinden üç kişi aldıkları sürece, bunların erkek ya da kadın olmalarının ne önemi var"

"Üç kız evlat demişlerdi," diye mırıldandı Alake, acınası bir biçimde umutlu görünerek. "Ama belki Grundle haklıdır..."

Haplo bunu sona erdirmenin zamanın geldiğine karar verdi. "Aklınıza ejderlerin sizi öldürmeyeceği hiç gelmedi mi? Sizin için başka planları olabilir, kadın gerektiren planlar. Mesela, üremek gibi."

Alake inleyerek, ağzını kapadı. Elf kolunu rahatlatırcasına ona doladı, alçak sesle bir şey söyledi. Grundle, Cüce'nin fındık rengi, derisinin izin verdiği ölçüde solmuştu. Bir tabureye çöktü, mutsuz mutsuz ayaklarının altındaki zemine baktı.

Onları korkutmak istemiştin. Başardım ve önemli olan da bu, dedi Haplo kendi kendine soğuk bir biçimde. Şimdi ne söylersem yapacaklar. Tartışmayacaklar. Bu gemiyi ele geçireceğim, bu üç menschi bir yerlerde sepetleyip kendi işime bakacağım.

"Bizden ne yapmamızı istiyorsun, bayım" diye sordu Elf. "İlk önce, bana gerçek adını söyle," diye hırladı Haplo. "Devon, geldiğim soy..."

"Devon yeterli. Bu gemiyi yönlendiren kim ya da ne? Siz değilsiniz anladığım kadarıyla. Gemide başka kim var"

"Biz... bilmiyoruz, bayım," dedi Devon çaresizce. "Ejder-yılanlar olduğunu varsayıyoruz. Büyüleri..."

"Yön değiştirmeyi denemediniz mi Gemiyi durdurmayı"

"Dümen kabinine yaklaşamıyoruz bile'. Orada korkunç birşey var."

"Nedir Görebildiniz mi"

"Hayır," diye itiraf etti Devon utanarak. "Biz... bir şey görece kadar yaklaşamadık."

"Korkunç bir duygu, diyorum sana!" diye bildirdi Grundle sessiz bir öfkeyle, meydan okurcasına. "Ölüme gitmek gibi."

"Şu anda tam olarak yaptığınız da bu," diye terslendi Haplo.

üçü birbirlerine baktılar, sonra başlarını eğdiler. Kaybolmuş, yalnız, korkunç bir sona hazırlanan çocuklar. Haplo yaptığı sert yorumdan pişman olmuştu.

Onları fazla korkutmak istemezsin, diye uyardı kendini.

Yardımlarına ihtiyacın olacak.

"Sizi üzmem istemezdim," diye özür diledi sertçe. "Ama bizde bir deyiş vardır: Ejder göze, her zaman zihne geldiğinden küçük gelir."

"Gerçeği bilmenin daha iyi olduğu anlamına geliyor," dedi Alake, gözyaşlarını silerken. "Haklısın. Şimdi eskisi kadar korkmuyorum. Ama söylediğin doğruysa, aslında korkmak için daha çok nedenim var."

"Sanki dışın çekiliyor gibi," dedi Grundle. "Düşünürken daha fazla acı çekersin." Parlak bakışlarını Haplo'ya çevirdi. "Bir insan için çok akıllısın. Nereden geldiğini söylemiştin"

Haplo Cüce'ye keskin bir bakış fırlattı. Kurnaz bir cüceydi bu. Bir gözünü üzerinden ayırmasa iyi olacaktı. Ama şu anda, delici dürtüklemelerini savuşturmak için zamanı yoktu.

"Bu gemiyi çevirmeyi başarmadığımız sürece benim geldiğim yer değil, sizin gideceğiniz yer hakkında endişeleniyor olmanız lazım. Dümen kabini ne tarafta"

"Ama bunu nasıl yapacaksın" diye sordu Alake, yaklaşarak. Haplo'ya baktığı zaman gözleri ışıyor, yumuşuyordu. "Güçlü bir büyü tarafından yönlendirildiği açık."

"Benim de biraz büyü bilgim vardır," dedi Haplo.

Normalde, bu bilgiyi kendine saklardı, ama bu sefer menschler onu büyü kullanırken görecekerdi. Onları önceden hazırlamak daha iyiydi.

"Öyle mi" Alake derin bir nefes aldı. "Benim de. Üçüncü Seviye'ye kabul edildim. Sen hangi seviyedensin"

Haplo insanların kaba büyü yetenekleri hakkında pek az şey biliyordu ve en temel büyü bilgilerini bile gizemle kaplamaya bayıldıklarını hatırlıyordu.

"Eğer o kadar yüksek seviyedensen, bundan bahsetmene izin verilmediğini de bilmen gerekir," dedi.

İlimli paylaşması insan kızının gözlerinde bir kırgınlık yaratmamıştı. Tam aksine, parlak gözlerine bakılırsa, hayranlığı daha da artmıştı.

"Beni affet," dedi hemen. "Sormam hataydı.Sana yolu gösterelim. "

Cüce, Haplo'ya kurnaz bir bakış daha fırlattı ve yan sakallarını çekiştirdi.

Alake ona geminin dar koridorları boyunca yol gösterdi. Grundle ile Devon arkadan geldiler. Cüce, "denizaltı" adını verdiği gemiye güç veren bazı mekanik aletlere işaret etti. Lomboz deliklerinden dışarı bakan Haplo, aşağıdan, yukarıdan, her yerden yumuşak bir ışıkla aydınlatılan sudan başka bir şey göremiyordu.

Bu sözde su dünyasının, aslında sudan başka bir şey olmadığını düşünmeye başlamıştı. Bir yerlerde kara parçaları olmalıydı. Denizde yolculuk yapmak için gemiler yapan halkların balık gibi denizde yaşamadıkları açıktı. Cüce'nin bahsettiği denizuyduları hakkında birşeyler öğrenmek için can atıyordu, ama bunun için, bu menschlerin beyinlerindeki çarkların dönmeye başlamasına yol açmayacak bir yol bulmalıydı. Aynı zamanda, deniz suyu hakkında daha fazla şey bilmesi, gittikçe büyüyen şüphelerinin doğru olup olmadığını öğrenmesi gerekiyordu.

Grundle ve Devon, ona denizaltının nasıl işlediğini anlatıyorlardı. Cüceler tarafından yapılan araç, cücelerin mekanik dehası ve elflerin mekanik büyülerinin birleşimi ile çalışıyordu.

Cüce'nin karmaşık açıklamalarından Haplo'nun anladığı kadarıyla, bir gemiyi batırmakta (yüzdürmekte) karşılaşılan en büyük zorluk, onu denizuydularının etkisinden uzaklaştırmaktı. Uyduların yeritimi (yerçekimi değil) yüzünden, havayla dolu olan denizaltılar, doğal olarak çevrelerindeki sudan daha az yoğunlardı ve sanki bir iple çekiliyorlarmış gibi uydulara doğru yüzme eğilimi gösteriyorlardı. Denizaltıların batmasını sağlamak için, gemiyi tamamen suyla doldurmadan yoğunluğunu arttırmak gerekiyordu.

Elf büyüü, diye açıkladı Devon, burada işe karışıyordu. Elf sihirbazlar tarafından yapılan özel, büyüü kristaller komut ile kendi kütle ağırlıklarını arttırıp azaltabiliyorlardı. Kütle değiştiricileri adı verilen bu kristaller geminin iki sorununu çözüyorlardı aslında. İlk olarak, omurgadaki kütle arttırarak geminin yoğunluğunun çevresindeki suyun yoğunluğundan daha fazla olmasını sağlıyor, böylece geminin batmasını sağlıyorlardı. İkinci olarak, gemi, uyduların dışa iten etkisinden uzaklaştıkça, kütle değiştiricileri gemide bulunanlar için yapay bir yerçekimi sağlıyordu.

Haplo konuyu belli belirsiz anlamıştı, "dışa iten yer itimi" ve "kütle değiştiricileri" hakkında ise hiçbir şey anlamamıştı. Bütün bunların büyü olması dışında bir şey kavramamıştı.

"Ama, dedi Haplo kayıtsızca, dolaşık bir halatlar, makaralar, çarklar yığını çok ilgisini çekmiş gibi yaparak, "büyünün deniz suyunda işlemediğini sanıyordum."

Alake başta irkilmiş göründü, sonra gülümsedi. "Elbette. Beni deniyorsun. Sana doğru yanıtı verirdim, ama büyü bilmeyenlerin yanında olmaz." Başını Grundle ile Devon'a doğru salladı.

"Hıh!" diye homurdandı Cüce, etkilenmemiş bir şekilde. "Pilot kabini bu tarafta." En üst güverteye giden merdivene tırmanmaya başladı. Devon ile Alake arkasından gittiler.

Haplo, başka bir şey söylemeden takip etti. Alake'in şaşkın ifadesini kaçırmamıştı.

Görünüşe göre insan ve elf büyüleri denizde işe yarıyordu. Ve gemiyi yönlendiren bir şey olduğuna göre, ejder büyüü de deniz suyunda işe yarıyordu. Tabiri caizse, deniz suyu Haplo'nun büyüünü yıkayıp yok ediyordu. Yoksa öyle miydi Belki de bu zayıflık Haplo'nun Ölüm Kapısı'ndan geçmesinden kaynaklanmıştı. Belki...

Haplo'nun derisindeki bir karıncalanma düşüncelerini kesintiye uğrattı. Hafifti, zar zor hissediliyordu, sanki örümcek ağlarının ipeksi iplikçikleri etine sürtünüyor gibi. Hissi tanıdı ve battaniyeyi üstüne örtebilmeyi diledi. Hızlı bir bakış korkularını doğruladı. Derisindeki desenler tehlike işareti olarak parlamaya başlamıştı. Işık solgundu, rünlerin kendisi kadar solgun, ama büyüü onu bu zayıf durumunda yetebildiğince uyarıyordu.

Menschler kendilerini tepeye çektiler, ama daha öteye gitmediler. Devon'ın dudakları gerginleşti. Grundle ani, yüksek, endişeli bir sesle "ehem!" dedi ve herkesin yerinden sıçramasına sebep oldu. Alake kendi kendine, muhtemelen bir tür büyü fısıldamaya başlamıştı.

Haplo'nun kollarındaki karıncalanma, sayısız örümcek, üzerinde sürünüyormuş gibi çıldırtıcı bir hal aldı. Bedeni tehlikeye karşı içgüdüsel olarak hazırlanıyordu. Kanına adrenalin pompalandı, ağzı kurudu, mide kasları gerginleşti. Her gölgeyi araştırmaya başladı ve desenlerin zayıf ışığına, kendisinin zayıf olmasına küfretti.

Cüce titreyen elini kaldırdı, ileriye, koridorun ucundaki karanlık bir kapıya işaret etti.

"Dümen kabini... orası."

O kapıdan dışarıya, karanlık bir ırmak gibi korku akıyor, hepsini boğucu dalgalarıyla kaplamakla tehdit ediyordu. Menschler birbirlerine sokuldular ve dehşet dolu bir büyülenme ile koridora baktılar. Hiçbiri henüz Haplo'nun değişimini hissetmemişti.

Alake titriyordu. Grundle bir köpek gibi hızla nefes alıp veriyordu. Devon hafifçe bölme duvarına yaslanıyordu. Menschlerin daha ileri gidemeyeceği açtı. Haplo kendisinin gidebileceğinden emin değildi.

Ter yüzünden aşağı aktı. Nefes almakta güçlük çekiyordu. Ve daha hiçbir şeyden iz yoktu! Ama şimdi, tehlikenin bir merkezi olduğunu ve kendisinin de tam ortasına yürüdüğünü biliyordu. Daha önce hiç buna benzer bir korku yaşamamıştı, Labirent'teki en karanlık, en dehşet verici mağarada bile. Varlığının her lifi onu becerebildiğince hızla kaçması için uyarıyordu. İlerlemeye devam etmesi için büyük çaba harcaması gerekiyordu.

Ve aniden, yerinden kırıdayamaz oldu. Menschlerden fazla uzaklaşmadan durdu. Grundle dönüp ona baktı. Gözleri açıldı, ağzından bir hayret çığılığı kaçırıldı. Alake ve Devon ürperdiler, bakmak için döndüler.

Haplo üç çift şaşkın, dehşet içindeki gözde kendi yansımasını gördü. Bedeni hafif bir mavi ışıltıyla parlıyordu, yüzü gergindi ve terle kaplıydı.

"Önümüzde ne var" diye sordu, işaret ederek. "O kapının ötesinde ne var" Sözcükleri göğsündeki gerginliğin içinden çıkarmak için üç nefes gerekti.

"Derine ne oldu" diye haykırdı Grundle tiz bir şekilde. "Işıldıyorsun... "

"Orada ne var" diye tısladı Haplo sığıdığı dişlerinin arasından, Cüce'ye dik dik bakarken.

Grundle yutkundu. "Pi... pilot kabini. Anlıyor musun" diye ekledi, cesaretlenerek. "Haklıydım. Ölümüne gider gibi." "Evet, haklıydın." Haplo bir adım attı.

Alake ona tutundu. "Bekle! Gidemezsin! Bizi bırakma!" Haplo döndü. "Sizi her nereye götürüyorlarsa -daha mı iyi olacak" Üçü ona bakakaldı, sessizce hata yaptığını, her şeyin yoluna gireceğini söylemesi için yalvardılar. Ama yapamazdı. Sert, acı gerçek, soğuk bir rüzgar gibi umudun solgun, titrek alevini söndürdü.

"O zaman biz de seninle geleceğiz," dedi Devon, solgun ama kararlı bir şekilde.

"Hayır, gelmeyeceksiniz. Tam burada kalacaksınız, üçünüzde."

Haplo koridora baktı, sonra bakışlarını kollarına çevirdi. Desenlerin parıltısı solgundu, bedenindeki rünler zar zor görülebiliyordu. Hafif bir sesle, kendi kendine küfretti. Şu anda, Labirent'teki bir çocuk bile kendisini ondan daha iyi savunabilirdi.

"Hiç silahınız var mı? Sen, elf? Bir kılıç, bir hançer?"

"H -hayır," diye kekeledi Devon.

"Silah getirmememiz söylendi," diye fısıldadı Alake korkuyla.

"Benim bir baltam var," dedi Grundle, meydan okur bir sesle. "Bir savaş baltası."

Alake dehşet içinde bakakaldı ona.

"Onu bana getir," diye emretti Haplo, baltanın zayıf bir oyuncak çıkmamasını umarak.

Cüce ona uzun uzun, dikkatle baktı, sonra koşarak uzaklaştı. Oflayıp puflayarak döndüğünde, sağlam, iyi yapılmış bir silah taşıdığını görünce Haplo rahatladı.

"Grundle!" dedi Alake paylarcasına. "Bize ne dediklerini biliyordun!"

"Sanki bir avuç yılanı dinleyecekmişim gibi!" dedi Grundle küçümseyerek. "Bu işe yarar mı"

Baltayı Haplo'ya uzattı.

Haplo baltayı aldı, denercesine elinde tarttı. üzerine rünler yazarak büyü gücüyle güçlendirecek zamanının olmaması yazıktı. Bunu yapacak gücüm olmaması da yazık, diye hatırlattı kendine üzüntüyle. Eh, hiç yoktan iyiydi.

Haplo sessizce ilerlemeye başladı. Arkasından gelen ayak seslerini duyunca hızla döndü ve menschlere dik dik baktı.

"Siz burada kalın! Anladınız mı" üçü kararsız kaldı, önce birbirlerine, sonra Haplo'ya baktılar. Devon başını salladı.

"Lanet olsun!" diye küfretti Haplo. "üç korkmuş çocuk bana yardım etmek için ne yapabilir ki Yoluma çıkmaktan başka işe yaramazsınız. Şimdi, geride kalın!" , Onlara söylediği gibi yaptılar, duvarın dibinde büzüldüler ve iri iri açılmış, korku dolu gözlerle onu izlediler. Ama, sırtını döndüğü anda arkasından geleceklerini hissediyordu.

"Bırak kendi başlarının çaresine baksınlar," diye mırıldandı.

Elinde balta, koridorda ilerlemeye başladı.

Derisindeki desenler kaşınıyor, yanıyordu. ümitsizlik üzerine kapandı, Labirent'in ümitsizliği. Yorgunluktan uyudun, asla huzurla dinlenemedin. Her gün korkuyla, acıyla, ölümlü uyandın. Ve öfkeyle.

Haplo öfkenin üzerinde yoğunlaştı. Labirent'te Patrynleri hayatta tutan öfke olmuştu.

Öfke onları ileri götürmüştü. Menschler gibi uysallıkla ölüme koşmayacaktı. Savaşacaktı. O...

Haplo dümen kabinine giden kapiya ulaştı, ölüm gibi tehditler savuran -ölümü garantileyen-kapiya. Durarak izledi ve dinledi. Derin, delinemez bir karanlıktan başka bir şey göremedi. Kendi yüreğinin atışlarından, kendi kısa ve sığ nefes alışlarından başka bir şey duyamadı. Baltayı kavrayan eli o kadar gergindi ki, ağnyordu. Bir nefes alıp içeriye girdi.

Karanlık üzerine kapandı, Labirent'in geveze maymunlarının, dikkatsizleri avlamak için attıkları ağ gibi düştü üzerine. Desenlerin solgun ışıltısı yok oldu. Tamamen savunmasız, içeride her ne varsa, tamamen onun merhametine kaldığını biliyordu.. Kör bir panik içinde sendeledi, kendini kurtarmaya çalıştı. Balta terle ıslanmış elinden kaydı.

İki göz, kızıl-yeşil alevlerden iki yarık, yavaş yavaş açıldı. Karanlık gözlerin çevresinde şekil kazandı ve Haplo dev bir yılan kafasının farkına vardı. Karanlıktaki bir dalgalanmanın, bir kuşku ve hayret pırıltısının da farkındaydı.

"Bir Patryn, ha" Ses yumuşak, ıslıklıydı.

"Evet," diye yanıt verdi Haplo gergin ve ihtiyatlı bir şekilde. "Ben bir Patrynim. Sen nesenin"

Gözler kapandı. Güçlü, derin, gözetleyici karanlık geri döndü. Haplo, dümen mekanizmasını bulmayı umarak elini uzattı. Parmakları soğuk, pullu deriye sürtündü. Yapışkan bir sıvı derisine bulaştı, kanını dondurdu, derisini yakmaya başladı. ürpererek, pisliği pantolonuna silmeye çalıştı.

Gözler, ürkütücü ışıklarıyla yine açıldı. Çok iriydiler. Karanlık, yarık gözbebeklerine eğilmeden girebileceğini düşündü.

"Kral hoşgeldin dediğini iletmemi istedi. Ve şöyle diyor: 'Zaman geldi. Düşmanın uyandı.'"

"Ne demek istediğini, neden bahsettiğini anlamıyorum," dedi Haplo ihtiyatla. "Hangi düşman"

"Eğer onu varlığıyla onurlandırırsan, Kral açıklayacak. Yine de, ilgini çekebilecek bir sözcük söylememe izin verildi. Söyleyeceğim sözcük, 'Samah.'"

"Samah!" diye soludu Haplo. "Samah!"

Duyduğuna inanamıyordu. Mantıklı gelmiyordu. Yaratığı sorgulamak istiyordu, ama, aniden, kalbi hızla atmaya başladı. Kan başına fırladı, beynini ateş doldurdu. Bir adım attı, sendeledi ve yüzüstü yığılarak kıpırdamadan yattı.

Kızıl-yeşil gözler pırıldayıp, yavaşça kapandı.

ON İKİNCİ BÖLÜM

İYİDENİZ'DE BİR YERLERDE

Ve şimdi bu insan, bu Haplo var yanımızda. Ona güvenmeyi çok isterdim, ama güvenemiyorum. Acaba bu yalnızca, bir cücenin başka ırktan birine karşı önyargısı mı? Eski günlerde olsa, olabilirdi. Ama Alake'e yaşamımı emanet edebilirdim, Devon'a da. Ne yazık ki, hayatım onların değil, Haplo'nun ellerinde gibi görünüyor.

Onun hakkında hissettiklerimi yazmak beni çok rahatlatıyor. Alake'e onun aleyhinde hiçbir şey söyleyemiyorum. Adamın aşkından, bira fıçısına düşen bir cüceden daha fazla sarhoş oldu. Devon'a gelince... başta ondan kuşkulanıyordu, ama ejder-yılanlarla olan olaydan sonra... eh, eski günlerden bir elf savaşçısının onu savaşa çağırdığını sanırdınız.

Alake diyor ki, Haplo kendimizi kurban etmek için kaçarak aptallık ettiğimizi gösterdiği için ekşi üzüm yiyip duruyormuşum. Ama biz cüceler doğal olarak şüpheliyiz ve yabancılardan kuşulanırız. Yüzlerce devirdir, tanımadan kimseye güvenmeyiz.

Bu Haplo değil nereden geldiği ve kim olduğu hakkında bir şey söylemedi ve daha da ötesi, bir iki oldukça merak uyandırıcı şey söyledi ve ejder-yılanlar konusunda çok tuhaf davrandı.

Bir şey konusunda haksız çıktığımı itiraf etmeliyim -Haplo'nun ejderler tarafından gönderilen bir casus olmadığı açık. Adamın içini görmek çok güç. Onu ve sözlerini kaplayan bir gölge var. Kendi yaratımı bir karanlığın içinde yürüyor ve sanırım onu kendini korumak ve savunmak için kullanıyor. Yine de, zaman zaman, tüm çabasına rağmen bulutlar, hem korkutucu hem de aydınlatıcı bir şimşekle aralanıyor. Ona ejder-yılanlardan bahsettiğim zaman Haplo'dan böyle bir şimşek geldi.

Aslında, tepkisini düşününce, neden normal davranışının dışına çıkarak bizi geminin kontrolünü ele geçirip kaçmaya ikna etmeye çalıştığını anlamaya başlıyorum. Bu da, sonra olanları daha da garip kılıyor.

Ve hakkını vermek lazım. Haplo şimdiye kadar rastladığım en cesur adam. O dehşet dolu koridorda yürüyüp dümen kabinine girecek, Hartmut da dahil tek cüce tanımıyorum.

Biz arkada kaldık, emrettiği gibi onu bekledik.

"Onunla gitmeliyiz," dedi Devon.

"Evet," diye onayladı Alake sessizce, ama ikisinin de tek kaslarını oynatmadıklarını fark

ettim. "Keşke biraz korkusuz otumuz olsaydı. O zaman korkmazdık."

"Eh, ama yok. O da her ne ise," diye fısıldadım. "Dileklere gelince, ben evde olmayı dilerdim!"

Devon, elfler hastalanınca ya da korkunca büründükleri o soluk mavi-yeşil renge dönmüştü. Alake'in siyah derisi terle parlıyordu ve bir yaprak gibi titriyordu. Benim ayakkabılarımın güverteye çivilenmiş gibi olduğunu söylemekten utanmıyorum. Aksi halde en mantıklı şeyi yapacak, tatlı canımı kurtarmak için kaçacaktım.

Haplo'nun dümen kabinine girdiğini gördük. Onu bir karanlık kapladı, bütün olarak yuttu. Alake küçük bir çığlık attı ve yüzünü elleriyle sakladı. Sonra sesler duyduk... Haplo'nun konuşan sesi ve yanıt veren bir başkası.

"En azından daha öldürmediler onu," diye mırıldandım. Alake dikildi, başını kaldırdı. Neler söylendiğini duymak için hepimiz kulak kabarttık. Sözcükler anlamsızdı. Birbirimize sorgularcasına baktık.

Hiçbirimiz anlamamıştık.

"Kendinde değilken konuştuğu o tuhaf dil bu," diye fısıldadım. "Ve orada her ne varsa, anlıyor!"

Bu da, hiç hoşlanmadığım bir şey, demek üzereydim ki Haplo aniden nefesimi kesen büyük bir çığlık attı. Ve sonra Alake birisi kalbini sökmüş gibi bir haykırış kopardı. Koridora fırladı ve dosdoğru dümen kabinine yöneldi!

Devon, Alake'in arkasından koştu ve beni arkada, elflerin, insanların (ve cücelerin) akılsız doğaları hakkında düşünmek üzere bıraktı. Elbette benim de arkalarından koşmak dışında bir seçeneğim yoktu.

Dümen kabinine vardığımda Alake'i, baygın yatan Haplo'nun üzerine eğilmiş buldum. Devon, bir elften beklenmeyecek bir aklıbaşındalıkla savaş baltasını yakalamış, korumak istercesine ikisinin tepesine dikilmişti.

Hızla dümen kabininde çevreme bakındım. Bizim dağımızın içinden de karanlıktı ve berbat kokuyordu. Koku öğürmemeye sebep oldu. Son derece soğuktu, ama bizi buradan uzak tutan tuhaf, dondurucu korku yok olmuştu.

"Ölmüş mü" diye sordum.

"Hayır!" Alake Haplo'nun saçlarını okşuyordu. "Bayılmış. Onu kovdu! Görmüyor musun, Grundle"

Gözlerindeki aşkı ve hayranlığı gördüm ve Yüreğim sıkıştı.

"Onunla savaştı ve buradan kovdu! Bizi kurtardı."

"Evet. Gerçekten yaptı" dedi Devon, Haplo'ya hayranlık içinde bakarak.

"Şunu bana ver!" dedim aksi aksi ve baltayı Elfin elinden aldım. "Yoksa kıymetli bir şeyini kesip gerçekten kız olacaksın! Ve kovdu demekle ne demek istiyorsunuz O attığı çığlık bana savaş çığlığı gibi gelmedi."

Ama, elbette, ne Alake ne de Devon beni dinliyordu. Endişeleri kahramanları içindi. Ve itiraf etmeliyim, dümen kabinin de her ne vardıysa, gitmiş görünüyordu. Ama onu Haplo mu kovmuştu, yoksa ikisi dostça bir anlaşmaya mı varmışlardı?

"Burada kalamayız," diye işaret ettim, baltayı bir köşeye, Elften (ve Haplo'dan) olabildiğince uzağa dikip.

"Evet, haklısın," diye kabul etti Alake, çevresine ürpertiyle bakarak.

"Battaniyelerden bir sedye yapabiliriz," diye öneride bulundu Devon.

Haplo gözlerini açtı, Alake'in üzerine eğildiğini, elini başına koyduğunu gördü. Hayatımda hiç bu kadar hızlı hareket eden birini görmemiştim. Hareketleri bulanıktı. Alake'e vurdu, onu kendinden uzağa fırlattı, ayağa kalktı ve sıçramaya hazır vaziyette, çömeldi.

Alake güvertenin üzerinde uzanmış, ona dehşet içinde bakıyordu. Hiçbirimiz kıpırdamadık, hiçbir şey söyleyemedik.

En az daha önce korktuğum kadar korkmuştum.

Haplo çevresine bakındı, yalnızca bizim olduğumuzu gördü ve akli başına gelmiş gibi göründü. Ama çok öfkeliydi.

"Bana dokunma!" diye hırladı, dümen kabinindeki karanlıktan daha karanlık ve soğuk bir sesle. "Bana bir daha asla dokunma!"

Alake'in gözleri yaşlarla doldu. "üzgünüm," diye fısıldadı. "Zarar vermek istemedim. Yaralanmış olduğundan korktum..."

Haplo başka her ne söyleyecekse dilini ısırıp sustu ve zavallı Alake'e sert sert baktı. Sonra, içini çekerek doğruldu ve başını salladı. Öfkesi söndü. Bir an, üzerindeki karanlık kalkar gibi oldu.

"Hadi ama, artık ağlama. üzgün olan asıl benim," dedi yorgun yorgun. "Sana öyle bağırmamalıydım. Ben... başka bir yerdeydim. Bir kabusta. Korkunç bir yerde."

Kaşlarını çattı ve karanlık yine üzerine kapandı. "İçgüdülerim yüzünden böyle tepki veriyorum. Kendime hakim olamıyorum ve kazayla içinizden birine zarar verebilirim. Bu yüzden... ben uyurken bir daha bana yaklaşmayın. Tamam mı?"

Alake yutkundu, başını salladı, hatta gülümsemeyi başardı. üzerinde hoplayıp zıplamış olsa bile onu affederdi. Bunu yeterince açıkça gördüm ve sanırım Haplo da görmeye başlamıştı. İrkildi, kafası karıştı, hatta bir an, neredeyse çaresiz göründü. Bu durum beni güldürmek için yeterliydi, ama ben ağlamak istiyordum.

Bir şey söyleyeceğini sandım, o da öyle sandı, ama bunun her şeyi daha da kötüleştireceğini anlamış olmalıydı. Sessiz kaldı, dümen odasını incelemek üzere döndü.

Devon Alake'in ayağa kalkmasına yardım etti. Alake elbisesini düzeltilti.

"Sen iyi misin" diye sordu Haplo sertçe, ona bakmadan.

"Evet," diye yanıt verdi Alake titreyerek.

Haplo başını salladı.

"O zaman," dedim, "Ejder-yılanı, ya da her neydiyse, kaçırttın mı? Geminin kontrolünü aldın mı?"

Bana baktı. Gözleri daha önce gördüğüm hiç kimsenin gözlerine benzemiyordu. Karşısındakinin içine iğne gibi işliyordu.

"Hayır. Ejder-yılanı buradan kaçırtmadım. Ve hayır, geminin kontrolünü alamayız."

"Ama yaratık burada değil!" diye işaret ettim. "Farkı hissedebiliyorum. Hepimiz hissedebiliyoruz. Ben deneyeceğim. Gemi idare etmek konusunda birşeyler biliyorum..."

Bilmiyordum, ama ne olacağını görmek istiyordum. Elimi dümenin üzerine koydum. Elbette, hemen yanımda bitti. Eli kolumun üzerine kapandı. Kavrayışı demir gibiydi.

"Deneme, Grundle." Tehdit etmiyordu. Çok sessiz, çok sakindi. Midemin büzülüp minicik olduğunu hissettim. "Bunun akıllıca olacağını sanmıyorum. Ejder-yılan gitmedi. Zaten burada değildi. Ama bu, şu anda bizi izlemiyorlar, dinlemiyorlar anlamına gelmiyor. Büyüleri çok güçlü. İncinmeni istemem."

Ejder-yılanların beni incitmesini istemediğini söylüyordu. Ama gözlerine baktığımda, gerçekte ne anlatmak istediğinden o kadar emin değildim. Kolumdaki kavrayışı sıkılaştı. Yavaş yavaş dümeni bıraktım, o da beni bıraktı.

"Ve şimdi, sanırım hepimiz kamaralarımıza dönmeliyiz," dedi Haplo.

Kıyırdamadık. Alake ve Devon çarpılmış gibi duruyorlardı, son umutları da yok olmuştu. Kolumdaki eli hala hissedebiliyor, parmaklarının bıraktığı izi görebiliyordum.

"Sen onlarla konuştun!" dedim. "Seni duydum! Kendi dilinde! Yoksa onların dili miydi? Bence sen onlarla birliktesin!"

"Grundle!" diye haykırdı Alake. "Bunu nasıl söylersin."

"Sorun yok." Haplo omuzlarını silkti, yarım ağız gülümsedi. "Grundle bana güvenmiyor, değil mi, Grundle"

"Hayır," dedim açık açık.

Alake kaşlarını çatıp, kınadı. Devon bana başını salladı.

Haplo beni aynı tuhaf yarım gülümseme ile süzmeye devam ediyordu. "Eğer bu seni rahatlatırsa, Grundle, ben de size güvenmiyorum. Elfler, cüceler, insanlar. Bana dost olduğunuzu söylüyorsunuz. Irklarınız birlikte, barış içinde yaşıyormuş. Gördüklerimden sonra buna inanmamı mı bekliyorsunuz Yoksa bunların hepsi, düşmanlarım tarafından bilinçli olarak hazırlanmış bir aldatmaca mı"

Hepimiz sessizdik. Alake mutsuz görünüyordu, Devon ise rahatsız. İnanmayı o kadar istiyorlardı ki...

Haplo'nun derisine, ürkütücü, parlak bir ışıkla yandığını gördüğüm resimlere işaret ettim.

"Sen bir savaş büyücüsün," dedim, insan terimini kullanarak. "Büyük, çok güçlü. Hissettim. Hepimiz hissettik. Bu gemiyi çevirip, bizi eve götürebilir misin"

Bir an sessiz kaldı ve beni soğuk, kısık gözlerle süzdü.

Sonra, "Hayır," dedi.

"Yapamaz mısın, yapmaz mısın?" diye sordu.

Yanıt vermedi.

Alake ile Devon'a, acı bir zafer bakışı fırlattım. "Hadi. Kendi kendimize nasıl yardım edeceğimize karar versek iyi olacak. Belki yüzebiliriz..."

"Grundle, sen yüzemezsin," dedi Alake, içini çekerek.

Gözyaşlarına boğulmak üzereydi. Omuzları çökmüştü.

"Zaten yakında kara parçası da yok," diye itiraz etti Devon. "Bitkin düşeriz, aklıktan ölürüz. Ya da daha kötüsü." "Ejder-yılanlardan daha iyi olmaz mı"

Sonunda ne dediğimi anladılar. Tereddüt içinde, kararsız kalarak birbirlerine baktılar.

"Hadi," diye tekrarladım.

Kapının yanındaydım. Boynunu büken Alake, arkamdan gelmeye hazırlandı. Devon kolunu omuzlarına sarmıştı. Haplo kulağıma küfür gibi gelen sözlerle, bizi kabaca ittirip geçti. Kapiya ulaşarak, uzattığı koluyla yolumuzu kesti.

"Kimse, kendi kamarası dışında bir yere gitmiyor." Alake dimdik dikildi, vakarla yüzleştirdi onunla. "Bırak, geçelim." Sesinin titrememesi için çok çaba gösteriyordu. "Kenara çekilin, bayım," dedi Devon alçak sesle.

Bir adım attı.

"Lanet olsun!" Haplo dik dik baktı bize. "Bu ejder-yılanlar gitmenize izin vermezler. Gemiden kaçmak gibi bir aptallık yaparsanız, canınızı yakmaktan başka bir şey başaramazsınız. Beni dinleyin. Grundle haklıydı. Bu ejder-yılanlarla konuşabiliyorum. Biz... birbirimizi anlıyoruz. Ve size şu sözü veriyorum. Bunu önlemek elimde olduğu sürece, zarar görmenizi engelleyeceğim." Alake'e, Devon'a ve bana baktı. "Yemin ederim. "

"Neyin üzerine" diye sordum.

"Neyin üzerine yemin etmemi istersiniz"

"Benzersiz'in, tabii," dedi Alake.

Haplo şaşırılmış göründü. "Hangi Benzersiz? Bu bir insan tanrısı mı?"

"Benzersiz Benzersiz'dir," diye yanıt verdi Devon, nasıl

açıklayacağını bilemeden. Herkes Benzersiz'i bilir. "En yüksek güç," diye yanıt verdi Alake. "Yaratıcı, Hareket Ettirici, Şekillendirici, Sona Erdirici."

"En yüksek güç, ha" diye tekrarladı Haplo. Bu fikirden fazla hoşlanmadığını görebiliyordum. "Hepiniz bu Benzersiz'e inanıyor musunuz Elfler, insanlar, cüceler"

"Bu bir inanç meselesi değil," dedi Devon. "Benzersiz vardır."

Haplo bizi kısılmış gözlerle süzdü. "Odanıza gidip, orada kalacaksınız. Bir daha kendinizi denize atmaktan konuşmayacaksınız. Tamam mı"

"Eğer Benzersiz'e yemin edersen," dedim. "Ve bu dönemeyeceğin bir yemindir."

Sessizce, sanki aynı fikirde değilmişçesine gülümsedi. Sonra omuzlarını silkerek konuştu. "Benzersiz'e yemin ederim. Gücüm yettiği sürece zarar görmenizi engelleyeceğim."

Alake ile Devon'a baktım. ikisi de tatmin olarak başlarını salladılar.

"Pekala," diye hırladım, sözcükleri söylerken ağzının büküldüğünü görmeme rağmen.

"Ben bir şey pişireyim," diye öneride bulundu Alake zayıf bir sesle ve telaşla uzaklaştı.

Devon -ben onu durduramadan-baltayı aldı. Elfin gözlerindeki savaş arzusunu, kılıç ve zırh pırıltılarını görebiliyordum.

"Bunun nasıl kullanıldığını bana öğretir misin, bayım" "Elbise giydiğin sürece olmaz!" dedim ona ve ayaklarımı yere vurarak odadan çıktım.

Yalnız kalmak, düşünmek ve neler olduğunu anlamak istiyordum. Özellikle de Haplo'yu anlamak istiyordum.

Kapım çalındı.

"Aç değilim!" diye seslendim sinirle, gelenin Alake olduğunu düşünerek.

"Benim, Haplo." irkilerek kapıyı azıcık araladım ve dışarıya baktım. "Ne istiyorsun"

"Deniz suyu."

"Deniz suyu mu" Yine kafayı yedi herhalde, diye düşündüm.

"Deniz suyuna ihtiyacım var. Bir deney için. Alake bana kapağı açmayı bildiğini söyledi."

"Deniz suyunu neden istiyorsun"

"Boşver, unut," Haplo döndü. "Devon'dan isterim..."

"Elf!" Tiksinti içinde hıhladım. "Gemiyi suya boğar. Benimle gel."

Bu tam olarak doğru değildi. Muhtemelen Devon deniz suyu almayı başarabilirdi, ama Haplo'nun şimdi neyin peşinde olduğunu öğrenmek istiyordum.

Denizaltının içinden bir kez daha geçerek, arka tarafa yollandık. Mutfaktan bir kova aldım.

"Bu yeterli mi" diye sordum.

Haplo başını salladı. Alake yemeğin kısa süre sonra hazır olacağına ilişkin birşeyler söyledi.

"Uzun sürmez," dedi Haplo.

Devam ettik, savaş baltası ile egzersiz yaptığını düşünen Devon'ın yanından geçtik.

"Ayağını kesecek!" diye homurdandım, baltayı vahşiçe çevresinde sallaması karşısında büzülürken.

"Onu küçümseme," dedi Haplo. "Elflerin savaş konusunda oldukça becerikli olduğu ülkelere gittim. Sanırım yine öğrenebilirler. Eğer onlara öğretecek birisi olursa."

"Ve savaştacak birisi," diye işaret ettim.

"Ama halkın toplanıp bu ejder-yılanlarla savaşmaya hazırды. Ya size, asıl düşmanın ejder-yılanlar olmadığını kanıtlarsam? Ya size, asıl düşmanın çok daha belirsiz, niyetinin çok daha korkunç olduğunu gösterirsem Ya size bu düşmana karşı savaştacak, daha büyük güç ve bilgelik sahibi bir önder getirirsem? Halkın, insanlar ve elfler bir arada savaşmaz mı"

Burnumu çektim. "Yani bu ejder-yılanların, sırf bize daha tehlikeli bir düşman olduklarını kanıtlamak için mi güneş-kovalayanlarımızı parçaladığını, halkımızı öldürüp işkence ettiğini söylüyorsun"

"Daha tuhaf şeyler de olmuştur," diye yanıt verdi Haplo serinkanlılıkla. "Belki de her şey bir yanlış anlaşmadan ibarettir. Belki sizin düşmanla birlik yaptığınızı düşünmüşlerdir."

Gözleri aniden yine iğne gibi delici oldu ve içimden geçti. İkinci kez böyle bir şey söylüyordu. Tartışmakta bir fayda göremedim, özellikle de neden bahsettiğini bilemediğimden. Bu yüzden hiçbir şey söylemedim ve o da konuyu kapattı.

Bu sırada zaten su kilidine ulaşmıştık. Paneli açtım ve biraz su akmasına izin verdim - ayak bileğine gelecek kadar-ve tekrar kapattım. Giriş kapağını açtım, kovayı yakalayıp,

sapına bir ip bağladım, suya indirdim, doldurup tekrar yukarı çektim.

Dolu kovayı Haplo'ya uzattım. Hayretler içinde, gerilediğini, ona dokunmayı reddettiğini gördüm.

"Şuraya götür," dedi, ambara işaret ederek.

Söylediğini yaptım. Yine fena halde meraklanmaya başlamıştım, Kova ağırdı ve taşınması zordu. Su ayakkabılarımın üzerine ve güverteye döküldü. Haplo en ufak birikintinin üzerine bile basmamak konusunda son derece dikkatliydi.

"Yere bırak," diye emretti, uzak bir köşeyi göstererek. Kovayı yere koydum, sapının avuçlarımda iz yaptığı yerleri ovaladım.

"Teşekkür ederim," dedi, durup bekleyerek.

"Bir şey değil" Bir tabure çekip, rahatça oturdum. "Artık gidebilirsin."

"Yapacak daha iyi bir işim yok," dedim.

Kızmıştı ve bir an beni kaldırıp dışarı atacağını düşündüm.

(Ya da, en azından deneyeceğini. Yerinden kıpırdamamaya bir kere karar verince, cüceleri kıpırdatmak kolay değildir.) Bakışlarına karşılık verdim, kollarımı göğsümde kavuşturdum ve taburenin üzerine daha da rahatça yerleştim.

Sonra, aklına bir şey gelmiş gibi göründü. "Hem, işime yarayabilirsin," diye mırıldandı ve beni kendi halime bıraktı.

Sonra olana gelince, kendi gözlerimle görmeme rağmen ben de inandığımdan emin değilim.

Haplo güvertenin üzerinde diz çöktü ve parmakucunu kullanarak tahta zemine yazı yazmaya başladı!

Gülmeye başladım, ama neredeyse boğulup ölecektim. Parmağı tahtaya değdiğinde, ince bir duman bulutu kıvrılarak yükseldi. Arkada alevden bir iz bırakarak düz bir çizgi çizdi. Ateş hemen söndü ve sanki tahtaların üzerine kor hale gelmiş demirden bir çubukla yazı yazıyormuşçasına, kahverengi bir yanık izi bıraktı. Ama demirden çubuk kullanmıyordu. Yalnızca kendi parmağını kullanıyordu ve ahşabı yakıyordu.

Hızla çalışarak, kollarındaki ve ellerinin arkasındaki işaretlere benzediğini düşündüğüm garip desenler yaptı. Bu işaretlerden çember halinde, belki on tane çizdi. Her işaretin bir diğerine dokunmasını sağlamıştı. Yanık ahşap kokusu o, kadar güçlüydü ki, hapşırdım.

Sonunda işini bitirdiğinde çember tamamlanmıştı. Çekilip oturdu, bir an yaptıklarını inceledi, sonra tatmin içinde kendi kendine başını salladı. Parmaklarına dikkatle baktım, ama yanık izi yoktu.

Haplo ayağa kalkıp çizdiği çemberin içine girdi. Güverteye yazdığı mavi işaretler aniden mavi mavi ışıldamaya başladılar ve artık Haplo güvertede durmuyordu. Ayaklarının altında mavi ışıktan başka bir şey olmadığı halde, havada süzülüyordu.

Nefesim kesildi, o kadar hızla ayağa fırladım ki, taburemi devirdim.

"Grundle! Gitme," dedi telaşla. Kıpırdadı ve bir sonraki an yine güvertede duruyordu. Ama mavi ışık parlamaya devam ediyordu. "Benim için bir şey yapmanı istiyorum."

"Ne" diye sordum, tuhaf ışıktan olabildiğinde uzak durmaya çalışarak.

"Kovayı buraya getir ve çemberin üzerine su dök."

Ona şüpheyile baktım. "Bu kadar mı"

"Bu kadar."

"Ne olacak"

"Emin değilim. Belki de hiçbir şey."

"O zaman neden sen yapmıyorsun"

Gülümsedi, iyi davranmaya çalıştı. Ama gözleri soğuk ve sertti. "Suyun bana yaradığını sanmıyorum."

Düşündüm. üzeri çizilmiş tahtalara su dökmek beni incitecek bir şey değil gibiydi. Ve itiraf etmeliyim, ne olacağını görmek için fena halde meraklanıyordum.

Su konusunda endişelenmesi şaka değildi. Ben kovayı kaldırır kaldırmaz, Haplo bir köşeye çekildi ve üzerine su sıçramasını engellemek için bir fiçinin arkasına saklandı.

Su dolu kovayı mavi mavi parıldayan işaretlerin üzerine döktüm.

Işık hemen yok oldu. Ve ben şaşkınlık içinde izlerken, tahtanın üzerindeki işaretlerin solmaya başladığını gördüm.

"Ama bu mümkün değil!" diye haykırdım, kovayı yere düşürüp geri çekilirken.

Haplo fiçinin arkasından çıktı. Güvertenin üzerinde yürüdü ve hızla silinmekte olan çemberin önünde durdu.

"Çizmelerini ıslatıyorsun," diye işaret ettim.

Yüzündeki sert ifadeye bakılırsa, artık umurunda değildi.

Bir ayağını kaldırdı, çemberin biraz önce onu havaya kaldırdığı yerin üzerinde tuttu. Hiçbir şey olmadı. Çizmesi yere indi.

"Tüm hayatım boyunca, buna benzer bir şeyi ne gördüm, ne de duydum..." Sustu, başka bir düşünceyi ifade etmeye başladı. "Neden? Bu ne anlama geliyor olabilir?" Yüzü karardı, yumruğunu sıkı. "Sartanlar."

Dönerek, bana tek kelime etmeden, tek bakış fırlatmadan, kamaradan fırtına gibi çıktı. Koridorda ayak seslerini duydum, sonra bir kapı çarpılarak kapandı. Yaklaştım, ıslak zemine baktım. Yanık izleri tamamen gitmişti. Tahtalar ıslaktı, ama üzerlerinde en ufak bir iz bile yoktu.

Üçümüz, Alake, Devon ve ben yemeğimizi yalnız yedik. Alake Haplo'nun kapısını vurdu ve seslendi, ama yanıt alamadı. Hayal kırıklığı içinde, morali bozularak geri döndü.

Ona ya da Devon'a bir şey söylemedim. Dürüst olmak gerekirse, bana inanacaklarından emin değildim ve bir tartışma başlatmak istemiyordum. Hem, ıslak tahtalar dışında gördüklerimin bir kanıtı da yoktu.

Ama en azından gerçeği biliyorum.

O gerçek her ne ise.

Dahası sonraya. O kadar uykum geldi ki, kalemi zor tutuyorum.

ON ÜÇÜNCÜ BÖLÜM

SURUNAN

CHELESTRA

Alfred, Surunan caddelerinde yürüyerek pek çok hoş saat geçirdi. Sakinleri gibi kent de uzun, zorlama uykusundan uyanmış, hızla yaşama dönmüştü. Alfred'in başta tahmin ettiğinden çok daha fazla kişi vardı. Uyku odalarından yalnızca bir tanesini keşfetmiş olmalıydı.

Sartanlar, Konsey rehberliğinde kenti baştaki güzelliğine döndürmek için çalıştılar. Sartan büyüsü ölü bitkileri yeşillendirdi, ufalanan binaları onardı, tüm yıkım izlerini sildi. Kentleri güzelliğini, ahengini, huzurunu ve düzenini tekrar kazanan Sartanlar, aynısını diğer üç dünyada nasıl yapabileceklerini tartışmaya başladılar.

Alfred ruhunun hatırladığı huzurdan, güzellikten büyük zevk alıyordu. Sartanların sohbetlerinden, rün büyüsünün yarattığı harika imgelerin çeşitliliğinden büyük zevk alıyordu. Rünlerin müziğini duydu ve gözleri keyiften yaşarmış bir halde, böylesine bir güzelliği nasıl unutmış olabileceğini merak etti. Kardeşlerinin dostça gülümsemeleriyle ısındı.

"Burada yaşayıp, mutlu olabilirim," dedi Orla'ya.

Kentin içinde, Yediler Konseyi'nin toplantısına katılmak üzere yürüyorlardı. Önceki geceden beri Alfred'in yanından ayrılmamış olan köpek de onlara eşlik ediyordu. Surunan'ın güzelliği Alfred'in, açlıktan neredeyse kuruyup ölmek üzere olduğunu şimdi fark ettiği ruhunu besliyordu.

Özlemle, caddelerde kendisinin ya da başkasının ayaklarına takılıp düşmeden yürüyebildiğini fark etti. .

"Kendini nasıl hissettiğini anlayabiliyorum," dedi Orla, çevresine hazla bakınarak. "Tıpkı eskiden olduğu gibi. Sanki hiçzaman geçmemiş."

Unutulduğunu hisseden köpek inledi ve başını Alfred'in sarkan eline doğru ittirdi.

Soğuk bumun dokunuşu Alfred'i yerinden sıçarttı. İrkilerek köpeğe baktı, nereye gittiğine dikkat etmeyi unutup bir mermer banka takıldı.

"İyi misin" diye sordu Orla endişeyle.

"Evet, teşekkür ederim," diye mırıldandı Alfred, kendini toparlayıp ayağa kalkmaya

çalışırken.

Yumuşak beyaz cüppesi içindeki Orla'ya ve diğer Sartanlara baktı. Sonra hala giymekte olduğu, Arianuslu mensch kralı Stephen'in sarayından kalma, solmuş kadifeden mor takımına baktı. Lime lime dantel manşetleri uzun kolları için fazla kısaydı; beceriksiz bacaklarını kaplayan pantolon kırıştı ve torba torba olmuştu. Elini kelleşmekte olan kafasından geçirdi. Ona öyle geldi ki, kardeşlerinin gülümsemeleri artık dostça değildi, üstünlük taslıyordu, merhamet doluydu.

Alfred aniden kardeşlerinin uzun, beyaz dippelerinin yakalarına yapışmak ve dişleri takırdayana kadar sarsmak istedi.

Zaman geçti ama! diye bağırarak istedi. Çağlar. Yüzyıllar. Ateşten doğan, genç dünyalar soğudu ve yaşlandı. Siz uyurken nesiller doğdu, acı çekti, mutlu oldu ve öldü. Ama bütün bunların sizin için anlamı ne? Mükemmel beyaz mermerlerinizi kaplayan kalın bir toz tabakasından başka bir şey değil. Tozu süpürüp, kaldığınız yerden devam etmeye hazırlanıyorsunuz. Ama yapamazsınız. Kimse sizi hatırlamıyor. Kimse sizi istemiyor. Çocuklarınız büyüdü ve evi terk etti. Kendi başlarına o kadar da iyi idare edemiyor olabilirler, ama en azından denemekte özgürler.

"Bir şey var," dedi Orla merakla. "İncindiysen, Konsey bekleyebilir... "

Alfred kendini titrerken bulunca irkildi; söylenmemiş sözler içinde çalkalanıyordu. Neden söylemeyeyim onları? Neden salıvermeyeyim? Çünkü yanılıyor olabilirim. Büyük ihtimalle yanılıyorum. Hem, ben kimim ki? O kadar da bilge değilim. Samah ve Orla ile karşılaştırılmam bile.

Alfred'in ani, dengesiz hareketlerine alışık olan köpek, o düşerken kolaylıkla kenara sıçramıştı. Bakışlarını paylarcasına ona kaldırdı.

Benim düşünmem gereken dört ayağım var, seninse iki, dedi köpek ona. Senin daha iyisini becerebileceğin düşünülürdü.

Alfred Haplo'yu, Sartan ne zaman kendi kendine takılıp sendelesen nasıl sinirlendiğini hatırladı.

"Sanırım," dedi Orla, köpeği sert sert süzerek, "hayvanı bırakıp gelmeliydik."

"Kalmazdı," dedi Alfred.

Samah da aynı fikirde gibiydi. Alfred'in ayaklarının dibinde oturan köpeği şüpheli şüpheli süzdü.

"Köpeğin bir Patryne ait olduğunu söyledin. Bu Patrynin hayvanı başkalarını gizlice dinlemek için kullandığını kendin söyledin. Konsey toplantısında bulunmamalı. Çıkar onu. Ramu" -Konsey Hizmetkarı [23] olan oğluna işaret etti- "hayvanı çıkar."

Alfred itiraz etmedi. Köpek Ramu'ya hırladı, ama -Alfred'in yumuşak sesle söylediği bir sözcük ile-Konsey Odası'ndan çıkarılmasına izin verdi. Ramu döndü, arkasından kapıyı kapadı ve kapının önündeki yerini aldı. Samah uzun, beyaz, meffiler masanın başına geçti. Altı Konsey üyesi, üçü sağında, üçü solunda olmak üzere yerlerini aldılar. Hepsi aynı anda oturdular.

Sartanlar, beyaz çüppelerinin içinde, yüzleri bilgelik ve zeka ile aydınlanmış halleriyle, güzel, ihtişamlı ve parlaktılar.

Başvuran Sandalyesinde oturmuş olan Alfred, tüm karşıtlığı ile kendisini gördü -çökmüş, solmuş, kel. Köpek, dili bir karış dışarıda, ayaklarının dibinde yatıyordu.

Samah'ın gözleri Alfred'in üzerinden kaydı ve köpeğe sabitlendi. Konsey Başı kaşlarını çatıp, oğluna baktı.

Ramu hayretler içindeydi. "Onu dışarı çıkardım, baba ve" -arkasına baktı- "kapıyı da kapattım! Yemin ederim!"

Samah, Alfred'in ayağa kalkması ve öne, Başvuran Halkası'nın içine gelmesi için işaret etti.

Alfred, ayaklarını sürüyerek denileni yaptı.

"Senden hayvanı dışarı çıkarmanı istiyorum, kardeşim." Alfred içini çekip, başını salladı. "Geri dönecek. Ama sahibi adına casusluk yapmasından endişelenmene gerek yok bence. Sahibini kaybetmiş. Burada olmasının sebebi bu."

"Sahibini, bir Patryni mi aramanı istiyor"

"Öyle sanıyorum," dedi Alfred uysallıkla.

Samah'ın kaşları daha da fena çatıldı. "Peki bu sana tuhaf gelmiyor mu? Bir Patryne ait köpek, yardım aramak için sana, bir Sartana geliyor."

"Şey, hayır," dedi Alfred, bir an düşündükten sonra. "Köpeğin ne olduğunu düşününce, gelmiyor. Yani, benim ne olduğunu sandığımı düşününce. Ya da olabileceğini." Heyecandan şaşırmişti.

"Bu köpek nedir, o zaman"

"Söylemesem daha iyi, Konsey üyesi."

"Konsey'den gelen bir soruyu yanıtlamayı reddediyorsun, öyle mi"

Alfred başını, tehdit edilmiş bir kaplumbağa gibi omuzlarının arasına gömdü. "Muhtemelen yanılıyorum. Pek çok şey konusunda yanıldım. Konsey'e yanlış bilgi vermek istemem," diye bitirdi zayıf bir sesle.

"Bundan hoşlanmıyorum, kardeşim!" Samah'ın sesi kırbaç gibiydi. Alfred büzüldü. "Arkadaşlardan, danışacak birilerinden, kendi türünün tavsiyelerinden uzakta, menschlerin arasında bu kadar uzun süre yaşadığın için sana hoşgörü göstermeye çalıştım. Ama artık aramızda yaşıyor, ekmeğimizi yiyorsun, yine de inatla sorularımızı yanıtlamayı reddediyorsun. Bize gerçek adını bile söylemiyorsun. Bize güvenmiyorsun sanki -kendi halkına!"

Alfred bu suçlamaların ne kadar haklı olduğunu hissetti. Samah'ın haklı olduğunu, hatanın kendisinde olduğunu, orada durmayı, halkının arasında olmayı hak etmediğini biliyordu. Tüm bildiklerini onlara anlatmak için can attı. Ayaklarına, kapanmak, beyaz dippelerinin eteklerinde saklanmak için can attı.

Saklanmak. Evet, yapmakta olduğu şey buydu. Kendisinden saklanıyordu. Köpekten saklanıyordu. ümitsizlikten saklanıyordu. Umuttan saklanıyordu...

İçini çekti. "Sana güveniyorum, Samah, Konsey üyelerine de. Asıl güvenmediğim kişi

benim. Yanıtını bilmediğim soruları yanıtlamamam yanlış mı" "Bilgini, tahminlerini bizimle paylaşman hepimiz açısından faydalı olabilir."

"Belki," dedi Alfred. "Belki de değil. Karar veren ben olmalıyım."

"Samah," dedi Orla nazikçe, "bu tartışma anlamsız. Dediğin gibi, hoşgörölü olmalıyız."

Samah bir mensch kralı olsaydı, oğluna Alfred'i götürüp bilgi alana kadar sıkıştırmasını emrederdi. Ve bir an, Konsey üyesi böyle bir kral olmadığı için üzülmüş gibi göründü. Elleri sinirle yumruk oldu, kaşları çatıldı. Ama kendine hakim oldu ve sözlerine devam etti.

"Şimdi sana başka bir soru soracağım ve yüreğinin yanıtlamanı söylemesini umuyorum."

"Yanıtlayabilirsem, yanıtlarım," diye cevap verdi Alfred alçakgönüllülükle.

"Diğer üç dünyadaki kardeşlerimizle acilen iletişim kurmamız lazım. Bu mümkün mü"

Alfred hayretler içinde başını kaldırdı. "Ama anladığımı sanıyordum! Diğer dünyalarda kardeşlerimiz kalmadı! Yani," diye ekledi, ürpererek, "Abarrach'taki ölüçağırانları saymazsak."

"Senin ölüçağırان dediğin kişiler de Sartan," dedi Samah. "Eğer kötü yola girmişlerse, onlara ulaşmaya çalışmamız daha da önemli. Ve Pryan'a gitmediğini kendin söyledin. Halkımızın o dünyada artık yaşamadığını kesin olarak bilmiyorsun."

"Ama oraya gitmiş biriyle konuştum," diye itiraz etti Alfred. "Bir Sartan kenti bulmuş, ama Sartanlardan iz yokmuş. Yalnızca bizim yarattığımız korkunç varlıklar..."

"Peki bu bilgiyi nereden aldın" diye gürlledi Samah. "Bir Patrynden! Zihninde imgesini görebiliyorum! Buna inanacağımızı mı sanıyordun"

Alfred büzüldü. "Yalan söylemek için bir sebebi yoktu..."

"Her türlü sebebi vardı! O ve lordu bizi ele geçirip köleleştirmek istiyor!" Samah Alfred'e dik dik bakarak sustu. "Şimdi, sorumu yanıtla!"

"Peki, Konsey üyesi. Sanırım Ölüm Kapısı aracılığı ile gidilebilir." Alfred'in pek yardımı dokunmuyordu, ama söyleyecek başka bir şey gelmiyordu aklına.

"Ve bu Patryn'e varlığımızı belli edeyim. Hayır, henüz olmaz. Onunla yüzleşecek kadar güçlü değiliz."

"Ama," dedi Orla, "başka seçeneğimiz de olmayabilir. Alfred'e kalanını da anlat."

"Ona güvenmeliyiz," dedi Samah acı acı, "o bize güvenmese de."

Alfred kızardı, bakışlarını ayakkabılarına indirdi.

"Koparıliş'ı takiben bir kargaşa dönemi yaşandı. Korkunç bir zamandı," dedi Samah, kaşlarını çatarak. "Acı ve can kaybı olacağını biliyorduk. Buna üzülyorduk, ama sonunun daha iyi olacağını düşünüyorduk."

"Savaşanların bahanesi hep bu olmuştur," dedi Alfred alçak sesle.

Samah öfkeyle soldu.

Orla araya girdi. "Söylediğin doğru, kardeşim. Ve bu karara karşı çıkanlar da oldu."

"Ama olan oldu ve o dönemin üzerinden çok zaman geçti," dedi Samah sert bir sesle, Konsey üyelerinin pek çoğunun yerlerinde huzursuzca kıpırdandığını görerek. "Serbest bıraktığımız büyü gücü beklediğimizden çok daha yıkıcı çıktı. Bunları kontrol altında tutamadığımızı çok geç anladık. Dünyayı süpüren yıkım dalgasını durdurmak için

halkımızdan pek çoğu yaşamlarını feda etti. Ama faydası olmadı. Ümitsiz bir dehşet içinde seyretmekten başka bir şey yapamıyorduk ve her şey sona erdiği zaman, hayatta kalmayı başaranları kurtarmak için elimizden geleni yaptık.

"Dört dünyanın yaratımı başarılı olmuştu, düşmanlarımızın hapsedilmesi de öyle. Menschleri aldık, huzur dolu ve güvenli sığınaklara getirdik. Chelestra da böyle bir dünyaydı.

"En fazla gurur duyduğumuz dünya burasıydı. Evrenin karanlığında güzel, mavi beyaz bir mücevher gibi asılı duruyor. Chelestra tamamen sudan oluşuyor. Dışı buz kaplı; çevresindeki uzayın soğukluğu suyu dondurup katılaştırıyor. Chelestra'nın kalbine, suyu ve durnaileri, yani denizgüneşinin çevresinde sürüklenen uyuyan, canlı varlıkları ısıtan denizgüneşini koyduk. Menschler bu varlıklara denizuydusu adını verdi. Menschler burada nesiller boyunca yaşayıp, buraya alıştıktan sonra onları denizuydularına nakletmeyi hedeflemiştik. Biz burada, bu kıtada kalacaktık."

"Bu bir denizuydusu değil mi" Alfred'in kafası karışmış görünüyordu.

"Hayır, daha katı, daha istikrarlı bir şeye ihtiyacımız vardı. Arkada bıraktığımız dünyaya daha çok benzeyen bir şey. Gökyüzü, güneş, ağaçlar, bulutlar. Bu alem kadehe benzer, katı bir kaya formasyonunun üzerinde. Yüzeyini, taşın hem dışında hem de içinde yer alan güç desenleri kaplıyor.

"Kadehin içinde eriyik taştan bir örtü var. Bunun üzerinde, eski dünyamızdakinden çok da farklı olmayan bir kabuk yüzey var. Burada bulutlar, ırmaklar, vadiler, göller ve verimli topraklar yaptık. Her şeyin üzerinde, denizgüneşinin ışığını içine alan ama denizi dışarıda tutan bir kubbe yükseliyor."

"Yani," dedi Alfred huşu içinde, "şu anda çevremizin tamamen suyla kaplı olduğunu mu söylemek istiyorsun"

"Gökyüzü dediğin, yukarıdaki turkuaz mavi aslında bildiğin gibi bir gökyüzü değil, su," dedi Orla gülümseyerek. "Diğer dünyalarla, Abarrach gibi dünyalarla paylaşabileceğimiz su." Gülümsemesi soldu. "Buraya ümitsizlik içinde, huzur bulmayı umarak geldik. Bunun yerine ölüm ve yıkım bulduk."

"Büyümüzle bu kenti yaptık," diye devam etti Samah. "Burada yaşamaları için menschleri getirdik. Bir süre her şey yolunda gitti. Sonra, derinliklerden gelen yaratıklar ortaya çıktı. Gördüklerimize inanamıyorduk. Tüm dünyalardaki tüm hayvanları yapmış olan bizler, bunları tanımıyorduk. Çirkindiler, korkunç görünüyorlardı. Pis kokuyorlardı, çürüme ve kokuşma kokuyorlardı. Menschler, Eski Dünya'daki mitolojik hayvanlara atfen onlara ejder diyorlardı."

Samah'ın sözleri zihinlerde imgeler yarattı. Alfred dinledi, gördü ve Konsey Başı ile birlikte çok eski bir zamana taşındı...

...Samah dışarıda, Konsey Odası'nın basamaklarında durmuş, öfke ve hayal kırıklığı içinde yeni yapılmış Surunan kentine bakıyordu. Çevresindeki her şey güzellik doluydu,

ama o bunda teselli bulamıyordu. Tam tersine gzellikler onunla alay ediyormuř gibi geliyordu. Yksek, pırıltılı, iek kaplı kent duvarlarının tesinde, menschlerin mermer duvarı fırtınalı denizin yaptıđı gibi dvdđn duyabiliyordu.

"Onlara evlerine dnmelerini syle," diye emretti Samah ođlu Ramu'ya. "Onlara her Őeyin yoluna gireceđini syle."

"oktan syledik, baba," diye yanıt verdi Ramu. "Reddediyorlar."

"Korkuyorlar," diye aıkladı Orla, kocasının yznn sertleřtiđini grerek. "Paniđe kapıldılar. Onları sulayamazsın. Yařadıkları onca Őey, ektikleri onca acıdan sonra."

"Ya bizim ektiđimiz onca acı Bunu hi dřnmyorlar!" diye karřılık verdi Samah acı acı.

Uzun dakikalar boyunca sessiz kaldı ve sesleri dinledi. Seslerden ırkları ayırt edebiliyordu: insanların yksek bađırıřları, elflerin flt gibi dvnmeleri, ccelerin gmbrdeyen bas sesleri. Varlıkları boyunca ilk defa, birbirlerinin sesini bastırmaya alıřmaktansa, bir arada alan bir orkestra gibi.

"Ne istiyorlar" diye sordu sonunda.

"Bu szde ejderlerden korkuyorlar. Halk, kentin bizim kısımımıza aılan kapılarını amamızı istiyor," dedi Ramu. "Duvarların iinde daha fazla gvende olacaklarını dřnyorlar."

"Kendi evlerinde de aynı derecede gven iindeler!" dedi

Samah. "Aynı by koruyor onları."

"Anlamadıkları iin onları sulayamazsın, baba," diye yanıt verdi Ramu horgryle. "Gkgrltsnden korkup, anne babasının yatađında gvenlik arayan ocuklar gibiler."

"O zaman kapıları aın. Onları ieri alın. Onlara yer verin ve verdikleri zararı en azda tutmak iin elinizden geleni yapın. Bu durumun yalnızca geici bir durum olduđunu anlamalarını sađlayın. Onlara Konsey'in canavarları yok edeceđini ve bu iř bittiđinde menschlerin sakın sakın evlerine dnmelerini beklediđimizi syleyin. Ya da menchlerden beklenebilecek bir sakinlik iinde," diye ekledi zehir gibi bir sesle.

Ramu eđildi ve ona yardım etmeleri iin diđer hizmetkarları da yanına alarak, babasının sylediđini yapmaya gitti.

"Ejderler ciddi bir zarar vermedi," dedi Orla. "ldrmekten bıktım artık. Onlarla konuřmaya alıřmanı tekrar istiyorum senden, Samah. Onlar ve ne istedikleri hakkında birŐeyler bulmaya alıřmalısın. Belki pazarlık yapabiliriz..."

"Btn bunları Konsey'in nnde syledin zaten, eřim," diye szn kesti Samah sabırsızlıkla. "Konsey oylama yaptı ve karar verdi. Bu yaratıkları biz yaratmadık. zerlerinde hi kontrolmz yok..."

"Ve bu yzden yok edilmeleri gerekiyor, yle mi" diye bitirdi Orla sođuk bir sesle.

"Konsey szn syledi."

"Ama karar oybirliđi ile alınmadı."

"Biliyorum." Samah'ın sesi sođuktu, hala fkeliydi. "Konsey'deki ve evimdeki huzuru korumak iin bu yılanlarla konuřacađım ve onlar hakkında đrenebildiđimi đreneceđim.

İnanan da, inanmayan da, eşim, ben de öldürmekten bıktım."

"Teşekkür ederim, eşim," dedi Orla, kolunu onun koluna geçirmeye çalışarak. Samah katılaştı, Orla'nın dokunuşundan kaçındı.

Sartanların Yediler Konseyi duvarlarla çevrili kentlerini, yarattıkları bu yeni dünyaya geldiklerinden beri ilk kez terk ettiler. Ciddi, zarif bir dans ile ellerini birleştirdiler, rünleri söylediler ve devamlı değişen olasılık rüzgarlarını çağırarak, onları merkez kentin duvarlarının ötesine, feryat eden menschlerin başlarının üstünden yakındaki deniz kıyısına taşımalarını istediler.

Suda, ejderler onları bekliyordu. Sartanlar onlara bakınca hayretler içinde kaldılar. Yılanlar dev gibiydi, derileri buruştu. Dişleri yoktu, yaşlıydılar, zamanın kendisinden daha yaşlı. Ve kötüydüler. Ejderlerden korku yayılıyor, kızıl-yeşil gözlerinde, öfkeli güneşler gibi nefret pınılıyor, Patrynlerin, en büyük düşmanlarının gözlerinde bile buna benzer hiçbir şey, görmemiş olan Sartanların yüreklerinin büzülmesine sebep oluyordu.

Bir zamanlar, ufalanmış mermer gibi beyaz ve parlak olan kumlar şimdi pis kokulu, sümüksü izlerle kaplanmış, gri-yeşil bir renk almıştı.

Kalın bir yağ tabakası ile kaplı su, uyuşuk uyuşuk kirli sahile vuruyordu.

Samah'ın önderliğinde, Konsey üyeleri kumun üzerinde sıralandılar.

Ejderler kıvranmaya, sıçramaya, seğirmeye başladılar. Denizi çalkalandıran yılanlar, dev dalgalar yarattılar ve sahile doğru yolladılar. Dalgalardan çiseleyen su Sartanların üzerine yağdı. Koku pisti, dehşet dolu imgeler yaratıyordu. Sanki kötücül suçlarının kurbanı olanların, savaş alanlarının çürük cesetlerinin, yüzyıllar boyunca süren şiddetin ölümlerinin aceleyle gömüldüğü bir mezara bakıyor gibiydiler.

Elini kaldıran Samah, seslendi, "Ben Sartanların yöneticisi olan Konsey'in başıyım. Bizimle konuşmak üzere içinizden birini yollayın."

Diğerlerinden daha iri ve güçlü olan bir ejder başını sudan çıkardı. Dev bir dalga kıyıya doğru kabardı. Sartanlar kaçamadılar, derilerine kadar ıslandılar. Giysileri ve saçları sırlıslıkla olmuştu. Su soğuktu, iliklerine kadar dondurdu onları.

Titreyen Orla kocasının yanına seğırtti. "Ben ikna oldum. Haklısın. Bu yaratıklar kötü ve yok edilmeli. Yapmamız gerekeni bir an önce yapıp gidelim."

Samah yüzündeki deniz suyunu sildi ve eline kafası karışmış bir durumda baktı. "Neden bu kadar tuhaf hissediyorum? Neler oluyor Sanki bedenim aniden kurşuna dönmüş gibi ağır ve beceriksiz. Ellerim bana ait değil gibi. Ayaklarım kıpırdayamıyor..."

"Ben de hissediyorum," dedi Orla. "Büyüyü çabuk yapmalıyız..."

"Ben Kral'ım, halkımın kralıyım," diye seslendi yılan. Sesi yumuşaktı, ancak işitiliyordu ve çok uzaktan gelir gibiydi. "Sizinle ben konuşacağım."

"Neden geldiniz Ne istiyorsunuz" diye bağırdı Samah, gürleyen dalgaların üzerinden.

"Sizin yok olmanızı."

Sözcükler Samah'ın zihninde, ejderlerin suda kıvranması, yılan başlarını suya sokup çıkarmaları, bedenlerini ve kuyruklarını savurmaları gibi kıvranıp, seğırdi. Deniz suyu

dengelesizce köpürdü, kaynadı ve kıyıya doğru kabardı. Samah daha önce hiç bunun kadar büyük bir tehlikeyle karşılaşmamıştı, kendinden emin değildi, huzursuzdu. Su onu üşütüyor, kollarını ve bacaklarını uyuşturuyor, ayaklarını donduruyordu. Büyüsü onu ısıtamıyordu.

Samah havada rünler çizmek için elini kaldırdı. Bedeniyle onları resmetmek için ayaklarını hareket ettirmeye başladı.

Rünleri rüzgara ve suya söylemek için sesini yükseltti. Ama sesi düz ve çirkin geliyordu kulağına. Elleri havayı yırtan pençeler gibiydi. Ayakları aksi yönlerde hareket ediyordu. Samah beceriksizce, yakışksızca sendeledi. Büyüsü dağılıp gitti.

Orla kocasının yardımına koşmaya çalıştı, ama bedeni anlaşılmaz bir şekilde ona itaat etmedi. Ayakları artık kendine ait olmayan bir iradeyle kıyıda dolandı. Konsey üyelerinin geri kalanı kıyıda sendelediler, sarhoş gibi suya düştüler.

Samah kumların üzerine çöktü ve korkusuyla savaştı. Korkunç bir ölümle karşı karşıya olduğunu tahmin ediyordu.

"Nereden geldiniz" diye haykırdı acı bir ümitsizlikle, ejderlerin kıyıya doğru kabarmalarını izleyerek. "Sizi kim yarattı"

"Siz yarattınız," oldu aldığı yanıt.

Korkunç imgeler soldu ve Alfred'i zayıf, sarsılmış bir durumda bıraktı. O yalnızca bir izleyiciydi. Bunu yaşamanın nasıl bir şey olduğunu hayal bile edemiyordu.

"Ama tahmin edebileceğin gibi, ejder-yılanlar bizi o gün öldürmedi," diye bitirdi Samah katı bir sesle.

Hikayesini sakinlik içinde anlatmıştı, ama her zamanki sert, güvenli gülümsemesi ince ve gergindi. Mermer masanın üzerindeki eli hafifçe titriyordu. Orla fena halde solmuştu. Konsey üyelerinin kalanı ürperdi, biri başını ellerinin arasına aldı.

"Ölümü özlediğimiz bir zaman geldi," diye devam etti Samah, sanki kendi kendine konuşur gibi yumuşak bir sesle. "Ejderler bizimle alay ettiler, biz yorgunluktan bayılacak hale gelene kadar bizi kumsalda bir o tarafa, bir bu tarafa koşturdular. İçimizden biri düştüğü zaman, büyük, dişsiz bir ağız üzerinde kapanıyor, onu ayağa kaldırıyor. Bedenlerimize can veren tek şey dehşetti. Ve sonunda, artık koşamaz hale geldiğimiz zaman, sanki yüreklerimiz patlayacakmış, bacaklarımız bizi taşıyamayacakmış gibi olduğu zaman, ıslak kumların üzerine uzanıp ölmeyi bekledik. O zaman ejderler bizi bıraktı."

"Ama geri geldiler, hem de daha büyük sayılarla," dedi Orla. Elleri, zaten pürüzsüz olan mermer masayı düzeltecekmiş gibi yüzeyini ovalıyordu. "Kente saldırdılar, dev bedenlerini duvarlara çarptılar, buldukları her canlı varlığı öldürdüler, işkence ettiler, sakatladılar. Büyümüz onlara karşı işe yaradı ve onları uzun zaman uzak tuttuk. Ama büyümüzün de, kentimizi çevreleyen rün kaplı duvarlar gibi ufalanmakta olduğunu görebiliyorduk. "

"Ama neden" Alfred şaşkın bakışlarını birinden diğerine kaydırdı. "Bu ejderlerin büyümüz üzerindeki gücü nedir"

"Hiç. Onunla savaşabiliyorlar kuşkusuz ve karşılaştığımız diğer canlı varlıklardan daha

fazla direnebiliyorlar, ama kısa sürede, ejderlerin bizi kumsalda çaresiz ve savunmasız bırakmalarını sağlayan güçlerini keşfettik. Bu, deniz suyuydu."

Alfred'in ağız hayret içinde açık kaldı. Köpek başını kaldırdı, kulakları dikildi. Ejderlerle savaşın hikayesi sırasında burnunu patilerinin üzerine koymuş ve uykuya dalmıştı. Şimdi doğrulup oturmuş, ilgiyle bakıyordu.

"Ama deniz suyunu siz yarattınız," dedi Alfred.

"Bu ejder-yılanları yarattığımız gibi mi" Samah acı bir kahkaha attı. Alfred'i keskin bakışlarla süzdü. "Diğer dünyalarda onlara benzer bir şeye rastlamadın mı"

"H -hayır. Ejderler var, evet, kuşkusuz, ama her zaman büyüyle kontrol edilebiliyorlar, hatta mensch büyüyle. Ya da öyle görünüyordu," diye ekledi aniden, düşünceli düşünceli.

"Denizin suyu, 'İyideniz' adını verdiğimiz bu okyanus" -Samah sözcüğü alayla söylemişti-"büyümüzü tamamen yok ediyor. Neden ve nasıl olduğunu bilmiyoruz. Tek bildiğimiz, bu denizin suyunun bir damlası derimize değince, rün yapısını tamamen yok eden bir döngü oluşturduğu ve bizi menschler kadar -hatta onlardan da fazla-çaresiz bıraktığı.

"Ve sonuçta, menschlere İyideniz'e açılmalarını emretmemizin sebebi de bu oldu. Denizgüneşi uzaklaşıyordu. Onu durduracak büyü enerjimiz yoktu; tüm gücümüzü ejderlerle savaşmak üzere korumak zorundaydık. Menschleri denizgüneşini takip edip üzerinde yaşayabilecekleri başka denizuyduları bulmaya yolladık. Derinlerin yaratıkları, balinalar, yunuslar ve menschlerin dostluk kurdukları diğerleri onlarla beraber gittiler ve onları ejderlerden korumaya, onlara karşı savunmaya yardım ettiler.

"Menschlerin güvenlik içinde hedeflerine varıp varmadıklarını bilmiyoruz. Kuşkusuz, bizden daha fazla şansları vardı. Deniz suyunun onlar ya da onların büyüü üzerinde hiç etkisi yok. Aslında, faydası bile oluyor gibi. Biz arkada kaldık, denizgüneşinin bizi terk etmesini, buzun üzerimize kapanmasını bekledik... ve düşmanlarımızın üzerine. Ejderlerin bizi istediğinden büyük ölçüde emindik, görüyorsun. Menschlerle pek az ilgileniyorlardı."

"Ve haklıydık. Ejderler kentimize saldırmaya devam ettiler," diye devam etti Orla, "ama asla kazanabilecekleri sayılarla değil. Hedefleri kazanmak değil gibiydi. Acı, ızdırap, keder -istedikleri buydu. Umudumuz beklemek ve zaman kazanmaktaydı. Her gün güneşin verdiği ısı azaldı, karanlık üzerimize çöktü. Belki bize karşı nefretleri büyük olan ejderler fark etmedi. Belki büyülerinin bunun üstesinden gelecek kadar güçlü olduğuna inandılar. Belki de, sonunda kaçtılar. Tek bildiğimiz bir gün denizin donduğu ve o gün ejderlerin yok olduğu. O gün, diğer dünyalardaki halklarımıza son bir mesaj gönderdik ve yüz yıl sonra bizi uyandırmalarını istedik. Sonra uykuya daldık."

"Mesajınızı aldıklarından kuşkuluyum," dedi Alfred. "Almışlarsa bile gelemezlerdi. Her dünyanın kendi sorunları vardı." İçini çekti, sonra gözlerini kırptırdı. "Bana anlattığınız için teşekkür ederim. Şimdi daha iyi anlıyorum ve ben... daha önceki davranışlarım için özür dilerim. Ben sanmıştım ki..." Ayakkabılarına baktı, ayaklarını huzursuzca sürüdü.

"Sorumluluklarımızı terk ettiğimizi düşündün," dedi Samah sertçe.

"Daha önce bunun yapıldığını gördüm. Abarrach'ta..." Alfred yutkundu.

Konsej üyesi bir şey demedi, ona beklenti içinde baktı.

Tüm Konsey üyeleri ona beklenti içinde bakıyordu.

Şimdi anlıyorsun, diyorlardı. Şimdi ne yapman gerektiğini biliyorsun.

Ama bilmiyordu. Alfred titreyen ellerini açtı.

"Benden istediğiniz ne Ejderlerle savaşmanıza yardım etmemi mi istiyorsunuz

Arianus'takiler hakkında birşeyler biliyorum. Ama tasvir ettiğiniz bu yılanlarla

karşılaştırıldığında, onlar çok zayıf ve etkisiz yaratıklarım gibi geliyor bana. Deniz suyu

konusundaki deneylere gelince, korkarım..."

"Hayır, kardeşim," diye araya girdi Samah. "O kadar zor bir şey değil. Orla'ya bu

köpeğin Chelestra'ya gelmesinin, sahibinin de burada olduğu anlamına geldiğini söyledin.

Senden sahibini bulmanı ve onu bize getirmeni istiyoruz."

"Hayır," dedi Alfred, şaşkınlık ve endişe içinde. "Yapamam... Beni Labirent'e mahkum

olarak götürmek yerine beni serbest bıraktı, anlıyor musunuz..."

"Bu Patryn'e zarar vermeye niyetimiz yok." Samah'ın ses tonu yatıştırıcıydı. "Ona

yalnızca sorular sormak, Labirent ve halkının çektiği acılar konusundaki gerçeği öğrenmek

istiyoruz. Kimbilir, kardeşim, belki de halklarımız arasındaki barış görüşmelerinin

başlangıcı olur bu. Eğer reddedersen ve savaş çıkarsa, bunu engelleyecek gücün olduğunu

bilerek nasıl yaşayabileceksin"

"Ama nerede arayacağımı bilmiyorum, diye itiraz etti Alfred. "Ve ne söyleyebileceğimi

de bilmiyorum. Gelmeyecektir.....

"Acaba Meydan okumaya can attığı düşman ile yüzleşmeye gelmez mi? Bir düşün," diye

ekledi Samah, şaşkın Alfred başka bir itiraz düşünmeden önce. "Belki onun dönmesi için

köpeğini kullanabilirsin."

"Kuşkusuz Konsey'in talebini reddetmeyeceksin, değil mi" diye sordu Orla yumuşak bir

sesle. "Bu kadar mantıklı bir isteği. Hepimizin güvenliği ile ilgili bir isteği."

"Hayır, el... elbette hayır," dedi Alfred mutsuzluk içinde. Köpeğe baktı.

Hayvan başını eğdi ve tüylü kuyruğunu yere vurarak sırttı.

ON DÖRDÜNCÜ BÖLÜM

İYİDENİZ

CHELESTRA

Haplo yatağında sırtüstü yatmış, ellerinin sırtına bakıyordu. Derisine işlenmiş desenler koyu mavi olmuştu; büyüğü her geçen an daha da güçleniyordu. Ve rünler hafif hafif parlamaya başlamıştı, bedeninin her yanı karıncalanıyordu-tehlike işareti, henüz uzakta, ama hızla yaklaşan bir tehlike.

Ejder-yılanlar. Kuşkusuz.

Haplo'ya, gemi hız kazanmış gibi geliyordu. Geminin hareketleri daha az düzgün, daha istikrarsızdı ve ayaklarının altındaki güvertenin titreşiminin arttığını hissediyordu.

"Cüce'ye sorabilirim. O bilir," diye mırıldandı Haplo.

Ve elbette, menschlere ejderlerin yuvasına yaklaştıklarını söylemeliydi. Hazırlanmaları için uyarmalıydı onları...

Ne için? Ölmek için mi?

Devon, zayıf, hassas elf savaş baltasıyla kendisini neredeyse sakat bırakacaktı.

Alake'in büyüğü vardı, ama bunlar Labirent'te, ikinci kapısını geçen her çocuğun yapabileceği numaralardı. Ejder-yılanların korkunç gücü karşısında, o çocuğu canavarlardan bir ordunun ortasına fırlatmak gibiydi.

Grundle. Haplo gülümsedi, başını salladı. Eğer menschlardan herhangi biri ejder-yılanlarla başa çıkabilecekse, bu ancak cüce kızı olabilirdi. Hiçbir şey yapamasa bile, ölmeyecek kadar inatçı çıkardı.

Gidip onlara söylemeli, onları hazırlamak için elinden geleni yapmalıydı. Doğrulup oturdu.

"Hayır," dedi aniden ve kendini yatağın üzerine attı. "Birgün için yeterince mensch gördüm."

Labirent adına, onlara söz vermek de nereden aklına gelmişti Onlara zarar gelmesini engellemek konusunda! Kendisi hayatta kalırsa çok şanslı olacaktı.

Ellerini sıkıp yumruk yaptı ve kemiklerini tendonların üzerinde gergin duran desenleri inceledi. Kollarını kaldırarak, dövmeli derinin altındaki kasların keskin, temiz hatlarına baktı.

"İçgüdü. Annemle babamın beni çalıkların arasına saklamalarına ve canavarları benden uzaklaştırmalarına sebep olan aynı içgüdü. Kendimizden zayıfları koruma içgüdü, halkımızın Labirent'te hayatta kalmasını sağlayan içgüdü!"

Ayağa fırladı ve küçük kamarasını adımlamaya başladı. "Lordum anlayacaktır," diye temin etti kendini. "Lordum da aynı şekilde hissediyor. Yaşamının her günü Labirent'e dönüyor, çocuklarını, halkını savunmak ve korumak için savaşmak üzere. Bu doğal bir duygu..." Haplo içini çekti, hafif sesle küfretti. "Ama fena halde uygunsuz!"

Üç mensch çocuğunun hayatını korumaktan daha acil konular vardı düşünmesi gereken. O pis deniz suyu rün büyüsünü, sıradan suyun çamuru yok etmesinden daha hızlı yok etmişti. Ve bir de ejder-yılanların vaadi vardı.

En azından, bunun bir vaat olduğunu varsayıyordu. Samah. Büyük Samah. Yediler Konseyi'nin başı. Koparılışı planlayan Konsey üyesi, Patrynlerin yenilmesini, hapsedilmesini ve çağlar boyunca acı çekmelerini sağlayan Konsey üyesi.

Konsey üyesi Samah. Labirent'te pek çok şey ölmüştü, ama o isim yaşıyordu. Nesilden nesile aktarılmıştı, babadan oğula son nefeste fısıldanmış, anneden kızına bir lanetle geçmişti. Düşmanları Samah'ı hiç unutmamıştı ve Samah'ın canlı yakalanabileceği düşüncesi Haplo'yu anlatılamaz bir sevinçle dolduruyordu. Hatta bunun nasıl mümkün olabileceğini bile sormak aklına gelmemişti.

"Samah'ı yakayacağım ve onu lorduma götüreceğim -eski başarısızlıklarımı telafi edecek bir hediye. Lordum, Samah'ın, halkımın döktüğü her gözyaşını, akıttığı her damla kanı ödemesini sağlayacak. Samah yaşamını ödeyerek geçirecek. Günleri acı, işkence, korku ile dolu olacak. Geceleri ise dehşet ve ızdırapla. Dinlenemeyecek. Uyuyamayacak. Ölmedikçe huzur bulamayacak. Ve kısa süre sonra, çok kısa süre sonra, Samah ölmek için yalvarmaya başlayacak."

Ama Nexus Lordu Samah'ın yaşamasını sağlayacaktı. Uzun bir yaşamı olmasını sağlayacaktı...

Kapının şiddetle çalınması Haplo'yu kanlı hayallerinden uyandırdı. Gümleme bir süredir devam ediyordu, ama uyanık gördüğü niyada kulakları gökgürültüsü doluydu ve fark etmemişti.

Belki onu rahatsız etmemeliyiz, Grundle," dedi Devon'un yumuşak sesi kapıdan. "Uyuyor olabilir..."

"O zaman bir an önce uyansa iyi olur!" diye yanıt verdi Cüce.

Haplo bu hatası için kendini payladı; bu tür bir hata Labirent'te canına mal olurdu. Uzun adımlarla kapıya gitti ve o kadar aniden açtı ki, savaş baltasının sapıyla kapıyı dövmekte olan Cüce içeri devrildi.

"Eee? Ne istiyorsunuz?" diye terslendi Haplo.

"Biz... biz seni uyandırdık," dedi Alake, bakışları endişeyle karışık yatağına yönelirken.

Devon kekeleydi. "Ö -özür dileriz. Uyandırmak istememiştik..."

"Gemi hız kazanıyor," diye bildirdi Grundle. Onun bakışları şüpheyle Haplo'nun derisine dikilmişti. "Ve sen yine parlıyorsun. "

Haplo hiçbir şey söylemedi, ona dik dik baktı ve kızın anlayıp gideceğini umdu. Alake ve Devon çoktan geri geri çıkmaya başlamışlardı.

Ama Grundle'in gözünü korkutmak kolay değildi. Savaş baltasını omzuna dayadı, ayaklarını sıkıca sallanan güverteye basıp Haplo'nun yüzüne baktı. "Ejder-yılanlara yaklaşıyoruz, değil mi"

"Muhtemelen," dedi Haplo ve kapıyı kapatmaya yeltendi. Grundle'in gürbüz bedeni yolunu tikiyordu.

"Bize ne yapmamız gerektiğini söylemeni istiyoruz."

Ben nereden bileyim, diye bağırarak geldi Haplo'nun içinden. Labirent'te buna benzer büyü güçleriyle karşılaştım, ama hiçbiri bu kadar güçlü değildi. Ve bu ejder-yılanların tek yapması gereken üzerime bir kova su dökmek. İşim biter o zaman!

Menschler sessizce durmuş, ona bakıyordu. Ona güveniyorlardı (eh, en azından ikisi) ve hepsi sessizce yalvarıyor, umut ediyordu.

Onlara bu umudu kim verdi? Ve şimdi bunu yok etmeye hakkım var mı?

Dahası, dedi kendi kendine soğuk soğuk, faydalı olabilirler. Aklının gerilerinde bir planı vardı...

"İçeri girin," dedi sertçe, kapıyı açarken.

Menschler içeri doluştu.

"Oturun," dedi Haplo onlara.

Yalnızca yatak vardı oturacak. Alake ona baktı -dağınıkı, hala Haplo'nun sıcaklığını taşıyordu. Alake'in kirpikleri titredi ve yanaklarına sürtündü. Başını salladı.

"Hayır, teşekkür ederim. Ben ayakta dururum. Önemli değil..."

"Otur!" diye emretti Haplo sertçe.

Alake yatağın ucuna ilişti. Devon onun yanında yerini aldı ve uzun bacaklarını rahatsızca açtı. (Cüce yatakları yere yakın yapılıır.) Grundle kendini yatağın başına fırlattı, kısa bacaklarını sallamaya, topuklarını yere sürtmeye başladı. üçü birden ona baktı, yüzleri ciddiye.

"Bir konuda anlaşalım. Bu ejder-yılanlar hakkında sizden daha fazlasını bilmiyorum. Hatta belki sizden de az biliyorum."

"Seninle konuştular," diye hatırlattı Grundle. Haplo onu duymazdan geldi.

"Şşş, Grundle," diye fısıldadı Alake.

"Kendimizi korumak için yapacaklarımız daha çok sağduyuya dayanıyor. Sen" -Haplo bakışlarını elfe kaydırıldı- "kız numarası yapmaya devam etsen daha iyi olur. Başını ve yüzünü ört ve ne olursa olsun eşarbını çıkarma. Çeneni de kapalı tut. Sessiz kal ve bırak konuşmayı ben yapayım. Bu hepiniz için geçerli," diye ekledi Haplo, Cüce'ye anlamlı anlamlı bakarak.

Grundle burun kıvrıp başını arkaya attı. Savaş baltasını bacaklarının arasına koymuştu ve endişeyle güverteye vuruyordu. Balta Haplo'nun aklına bir şey getirdi.

"Gemide başka silah var mı? Küçük silahlar. Hançer gibi." Grundle horgörüyle burnunu çekti. "Hançerler elfler içindir. Cüceler öyle zayıf silahlar kullanmaz."

"Ama gemide bıçaklar var," diye öneride bulundu Alake.

"Mutfakta. "

"Mutfak bıçakları," diye mırıldandı Haplo. "Keskin ve küçük mü Devon kemerine saklayabilir mi Sen... bir yerlerine saklayabilir misin" Alake'in bedenine sıkıca oturan giysilerine işaret etti.

"Elbette keskinler!" diye bildirdi Grundle öfkeyle. "Bir cücenin kör bıçak yaptığı günü görmek isterdim! Ama bu balta kadar keskin olsalar da o pis yaratıkların derisine işlemeyebilir."

Haplo sessizdi, kafasından geçenleri söylemenin en kolay, en ince yolunu arıyordu. Sonunda, kolay ve nazik bir yol olmadığına karar verdi. "Onları ejder-yılanlar üzerinde kullanmayı düşünmemiştim." Başka bir şey söylemedi, anladıklarını ummuştu.

Anladılar... bir an sonra.

"Yani," dedi Alake, kara gözleri kocaman açılmış, "onları bizim... bizim." Yutkundu.

"Kendi üzerinizde kullanmak zorunda kalabilirsiniz," dedi Haplo, kısa ve gerçekçi konuşmaya karar vererek. "Bazen ölüm dostunuz olabilir."

"Biliyorum," dedi Alake titreyerek. "Halkımın nasıl öldüğünü gördüm."

"Ben de ejder-yılanların işkence ettiği elfi gördüm," diye ekledi Devon.

Grundle bir değişiklik yaparak hiçbir şey söylemedi. Kavgacı cüce bile sinmiş görünüyordu.

Devon derin bir nefes aldı. "Ne demek istediğini anlıyoruz ve minnettarız, ama bunu yapabileceğimizden emin değilim..."

Yapabilirsiniz, dedi Haplo ona içinden. Korku, acı ve işkence dayanabileceğinizden çok olduğu zaman, bunu bitirmek için can atacaksınız.

Ama bunu onlara nasıl söyleyebilirim, diye merak etti Haplo acı acı. Onlar daha çocuk. Ayaklarına batan bir kıymık ya da bir düşüş ya da kafadaki bir şişlik dışında acı çekmek hakkında ne bilirler?

"Bize..." Devon dudaklarını yaladı. Cesur olmaya çalışıyordu. "Bize... nasıl yapıldığını gösterebilir misin" Her iki yanındaki kızlara birer bakış fırlattı. "Alake ve Grundle'ı bilmem, ama ben... buna benzer bir şey yapmak zorunda kalmadım hiç." Hüzünle gülümsedi. "İşi berbat edeceğimden eminim."

"Bıçağa ihtiyacımız yok," dedi Alake. "Bir şey söylemeyecektim, ama yanımda bazı bitkiler var. Az miktarda kullanılıncaya acıyı dindirir, ama bütün bir yaprağı çiğnersen..." yaşamın boyunca çekeceğin tüm acıları dindirir," diye bitirdi Grundle. İnsana kıskanç bir hayranlıkla baktı. "Yanında böyle bir şey olduğunu bilmiyordum, Alake." Ama sonra aklına bir şey geldi. "Bize söylemeyeceğini belirtirken ne demek istedin" "Söyledim," diye yanıt verdi Alake. "Size bir seçenek verebilirdim. Daha önce de belirttiğim gibi," diye ekledi yumuşak bir sesle, siyah gözlerini Haplo'ya kaldırarak, "halkımın nasıl öldüğünü gördüm."

O anda, Haplo onun kendisine aşık olduğunu anladı. Bu kavrayış kendisini daha iyi hissetmesini sağlamadı. Aslında, şimdi daha da kötü hissediyordu. Hakkında endişelenmesi gereken bir şey daha olacak demektir bu. Ama neden endişelensindi ki? Bu

sefil insanın kalbini kırıp kırmamak fark edecek miydi? Hem, yalnızca bir menschi. Ama ona nasıl baktığına bakılırsa, çocuk yetiştirmek konusundaki fikirlerini değiştirmesi gerekecekti.

"Güzel. Senin için çok iyi, Alake," dedi, sesinin mümkün olduğunca soğuk ve duygusuz çıkması için çaba harcayarak. "Bu bitkileri ejder-yılanların bulamayacağı bir yere sakladın, değil mi?"

"Evet, onları..."

"Hayır!" Elini kaldırdı. "Söyleme. Bilmediğimiz bir şeyi biz den öğrenemezler. Zehiri güvenli ve gizli bir yerde sakla."

Alake ciddiyetle başını salladı. Haplo'ya sıcak ve parlak gözlerle bakmaya devam ediyordu.

Bunu kendine yapma. Mümkün değil, demek istedi Haplo ona.

Belki de ona söylemeliyim. Belki en iyisi bu olur. Ama nasıl açıklayabilirim? Labirent'te aşık olmanın, kendi kendini bilinçli olarak yaralamak anlamına geldiğini nasıl açıklayabilirim? Aşktan iyi bir şey çıkmaz. Ölüm, korkunç bir acı boş bir yalnızlıktan başka hiçbir şey çıkmaz.

Ve bir Patrynin asla bir menschi ciddi bir biçimde sevemeyeceğini nasıl açıklayabilirim? Haplo Koparılaş öncesinde, Patryn kadınlarının ve erkeklerinin mensch arasında zevk aradığı günler olduğunu biliyordu. Bu tür ilişkiler güvenli [\[24\]](#) ve keyif vericiydi. Ama üzerinden çok zaman geçmişti. Halkı yaşamı şimdi daha fazla ciddiye alıyordu.

Alake bakışlarını indirdi, dudakları utangaç bir gülümsemeye aralanmıştı. Haplo gözlerini ona dikmiş olduğunu fark etti; kuşkusuz kız yanlıf fikirler ediniyordu.

"Artık gidin. Dışarı çıkın," dedi sertçe. "Kamaralarınıza gidip hazırlanın. Uzun zaman bekleyeceğimizi sanmıyorum. Devon, ne olur ne olmaz diye o bıçaklardan birini alabilirsin. Sen de, Grundle."

"Onları nerede bulabileceğinizi gösterebilirim," diye öneride bulundu Alake.

Çıkarken Haplo'ya gülümsedi, uzun kirpiklerinin altından yan yan baktı, sonra kapıdan dışarı çıktı.

Devon arkasından gitti. Elf çıkarken Haplo'yu süzdü. Elf'in gözleri aniden soğuk ve gölgeli olmuştu. Ama hiçbir şey söylemedi. Eşikte durup çenesini çıkaran, yan sakalları diken diken olan Grundle oldu.

"Onu incittin" -Cüce küçük yumruğunu tehdit edercesine kaldırdı- "ve yılanlar olsa da, olmasa da, seni öldüreceğim."

"Endişelenmen gereken başka şeyler var bence," dedi Haplo sessizce.

"Hah!" Grundle yan sakallarını salladı. Küçük sırtını döndü ve ayaklarını yere vurarak, savaş baltasını omzunda sallayarak çıkıp gitti.

"Lanet olsun!" Haplo kapıyı çarparak kapattı.

Patryn küçük odasını adımlayarak planlar yaptı, vazgeçti, sonra başka planlar yaptı. Tam kendine bütün bunların saçmalık olduğunu, üzerinde kontrolü olmayan bir şeyi

yönetmeye çalıştığını itiraf etme noktasına gelmişti ki, odası aniden karanlığa gömüldü.

Haplo yerinde körleşmiş, yönünü şaşırılmış bir şekilde kalakaldı. Denizaltı bir şeye çarptı ve çarpışma Haplo'nun ayaklarını yerden kesti. Duvarlardan birine çarptı. Aşağıdan gelen bir sürtünme sesinden, geminin yere oturduğunu tahmin etti.

Gemi sallandı, kaydı, bir yana yattı, sonra yerleşir gibi oldu. Tüm hareketler, tüm sesler kesildi.

Haplo kırıdamadan, nefesini tutarak durup dinledi.

Kamarası artık karanlık değildi. Derisinde parlayan desenler onu ve küçük kamarasındaki her şeyi ürkütücü bir ışıkla aydınlatıyordu. Haplo rünlerin bir kez bu kadar kuvvetle tepki gösterdiğini görmüştü ve o zaman Labirent'teydi. Yanlışlıkla kan-ejderlerinin, o cehennemsi yerde en çok korkulan yaratıkların mağarasına dalmıştı.

O zaman arkasını dönüp kaçmış, bacak kasları yanmaya ve kasılmaya, ciğerleri ağrımaya, yorgunluk ve acıdan ağlamaya başlayana kadar koşmuştu. Sonra biraz daha koşmuştu. Bedeni ona canını kurtarmak için kaçmasını söylüyordu...

Parlayan desenlere baktı, onu eyleme geçmeye zorlayan, neredeyse çıldırtıcı karıncalanma duygusunu hissetti. Ama ejder-yılanlar onu tehdit etmemişti. Tam tersini yapmış, eski düşmanlarından intikam almasına yardım etmeye söz vermişlerdi -ya da söz verir görünmüşlerdi.

"Bir numara olabilir," diye mantık yürüttü. "Beni buraya çekmek için bir numara. Bir tuzak mı? Ama neden?"

Derisindeki rünlere tekrar bakınca kendinden emin oldu. Güçlüydü, büyüğü güçlüydü, normale dönmüştü. Eğer bu bir tuzaksa, ejder-yılanlar düşündüklerinden daha fazlasını yakaladıklarını göreceklerdi.

Bağırış çağırışlar ve ayak sesleri Haplo'yu düşüncelerinden kopardı.

"Haplo!" diye uludu Grundle.

Haplo kapısını hızla açtı. Menschler koşarak koridordan aşağı, ona geliyorlardı. Alake, içinde parlak, beyaz bir ışık veren süngerimsi bir yaratık [\[25\]](#) olan bir lambayı tutarak yollarını aydınlatıyordu. Menschler derisi kendi lambaları kadar parlak bir şekilde yanan Haplo'yu görünce irkildiler. Yerlerinde durdular, birbirlerine sokulup hayret içinde ona baktılar.

Karanlıkta, pasparlak yanan desenleri ile, görkemli bir manzara sunuyor olmalıydı.

"Sanırım... buna ihtiyacımız olmayacak," dedi Alake hafifçe ve lambayı düşürdü.

Lamba tangırdarak yere düştü. Sesi Haplo'nun içinden keskin bıçaklar gibi geçti.

"Kesin sesinizi" diye tısladı. Üçü yutkundu, başlarını salladı ve korkmuş bir şekilde baktı.

Ejder-yılanların gizlice bizi dinlediğini düşünüyor olmalılar. Eh, belki de doğrudur, diye düşündü Haplo sertçe. İçindeki her doğal ve edinilmiş içgüdü yumuşak adımlarla, ihtiyatla yürümesi konusunda uyarıyordu onu.

Eliyle, yaklaşımlarını işaret etti. Sessiz olmak için ellerinden geleni yaparak koridorda yürüdüler. Alake'in boncukları şingırdadı, Grundle'ın ağır çizmeleri boş bir sesle güvertede

gümlendi, Devon eteklerine takıldı, sendeledi ve duvara çarptı.

Öfkeyle "Şşş!" diye emretti Haplo hafif bir sesle. "Kıpırdamayın!"

Menschler yerlerinde dondular. Karanlıktan da az ses çıkararak, Haplo Grundle'a doğru kayıp yanında diz çöktü.

"Ne oldu Biliyor musun"

Cüce başını salladı, ağzını açtı.

Haplo onu kendine çekti, kulağını işaret etti. Yan sakalları yanağını gıdıkladı.

"Sanırım bir mağaranın içine girdik."

Haplo düşündü. Evet, bu mantıklı geliyordu. Ani karanlığı açıklıyordu.

"Sence burası ejder-yılanların yaşadığı yer mi" diye sordu Alake.

Haplo'nun yanında durmak için yaklaştı. Devon derin, titrek bir nefes alıp, dudaklarını birbirine bastırdı. Grundle iç çekip, kaşlarını çattı.

Çılgılık yok, gözyaşı yok, panik yok. Haplo cesaretleri için menschlere haklarını vermek zorundaydı.

"Ne yapıyoruz" diye sordu Devon, sesinin çatlamasını engellemeye çalışarak.

"Burada kalıyoruz," dedi Haplo. "Hiçbir yere gitmiyoruz ve hiçbir şey yapmıyoruz. Bekliyoruz."

"Uzun zaman beklemeyeceğiz," dedi Grundle.

"Ne? Neden?" diye sordu Haplo.

Yanıt olarak, Grundle başının üzerini işaret etti. Haplo başını kaldırdı. Derisinden parlayan ışık üstlerindeki tahtaları aydınlatıyordu. Islaktılar, parlıyorlardı. Bir su damlası Haplo'nun ayaklarının dibine düştü. Sonra bir başkası, sonra bir başkası.

Haplo geri sıçrayıp, duvara yaslandı. Güvertedeki suya baktı, bakışlarını tepeden dökülen damlalara çevirdi. Damlalar bir sızıntıya dönüştü, sızıntı hızla bir akıntı halini alıyordu.

"Gemi parçalanıyor," diye bildirdi Grundle, sonra kaşlarını çattı. "Cüce denizaltıları parçalanmaz ama. Yılanlar yüzünden olmalı."

"Bizi dışarı çıkmaya zorluyor," dedi Alake. "Endişelenme, Grundle. Devon ve ben sana yardım ederiz."

"Ben endişelenmiyorum," dedi Cüce. Bakışları Haplo'ya kaydı.

Hayatında ilk defa katışıksız dehşetle tanıştıyordu -zayıftatıcı, kuvvetten düşürücü. Korkusu düşünme ve mantık yürütme yeteneğini yok etmişti. Korkunç bir büyülenme ile gittikçe ayaklarına yaklaşan suya bakmaktan başka bir şey yapamıyordu.

Yüzmek! Neredeyse gülecekti. Demek bu bir tuzaktı! Beni buraya çektiler, sonra savunmasız kalmamı sağladılar.

Su koluna sıçradı. Haplo irkildi, telaşla sildi onu. Çok geçti. Deniz suyunun derisine dokunduğu yerde, desenlerin parıltısı sönmüştü. Su yükseliyordu, çizmelerinin burnuna gelmeye başlamıştı. Büyü çemberinin yavaşça çatırdadığını ve ufalandığını hissedebiliyordu.

"Haplo! Sorun ne!" diye haykırdı Alake.

Gövdenin bir kısmı çöktü. Ahşap kırılıp kıymıklandı. Açılan delikten su çağlayarak dökülmeye başladı. Elfin ayağı kaydı, akıntının altında yok oldu. Dikey bir kirişe tutunan Alake, Devon'ın bileğini yakaladı, onu koridor boyunca sürüklenmekten kurtardı. Sendeleyerek ayağa kalktı.

"Burada kalamayız!" diye bağırdı.

Su seviyesi Grundle'in beline geliyordu ve cüce kızı paniğe kapılmaya başlamıştı. Fındık rengi derisi sararmıştı. Gözleri yusuvarlak açılmış, çenesi titremeye başlamıştı. Cüceler, elfler ve insanlar gibi deniz suyunu soluyabilir, ama -muhtemelen sağlam bedenleri suda çok beceriksiz kaldığından- denizi sevmezler ve ona güvenmezler.

Grundle daha önce hiç ayak bileklerini aşan suda durmamıştı. Şimdi su göğsüne geliyordu.

"İmdat! Alake, Devon! Bana yardım edin!" diye haykırdı vekollarını çılgınca sallayıp su sıçrattı. "Alakeeee!"

"Grundle! Tamam!"

"İşte, elimi tut. Ahh! Çimdikleme. Seni yakaladım. Birazcık bırak. İşte, Alake'in elini de tut."

"Seni yakaladım, Grundle. Kurtulacaksın. Rahatla. Hayır, suyu yutma. Kafanı suyun içine batır ve tıpkı hava soluduğun gibi solu. Hayır! Yapma! Boğulacaksın! Boğuluyor. Grundle..."

Cüce suyun altına battı, öksürüp tıksırarak çıktı ve paniği iyice arttı.

"Onu yüzeye çıkarsak daha iyi olacak!" diye haykırdı Devon.

Alake Haplo'dan tarafa endişeli bir bakış fırlattı.

Haplo ne yerinden kıpırdamış, ne de konuşmuştu. Su kalçalarına kadar geliyordu. Derisindeki ışık tamamen sönmek üzereydi.

Haplo onun bakışlarını gördü, onun kendisi için endişelendiğini gördü. Neredeyse kahkaha atacaktı.

"Hadi, git!" diye hırladı.

Daha fazla tahta kırıldı, su Grundle'in burnuna kadar gelmeye başladı. Cüce kızı başını suyun üzerine çıkarmak için mücadele etti, nefes nefese guruldadı.

Devon acı içinde irkildi. "Elimi koparacak, Alake! Hadi!" "Gidin!" diye emretti Haplo öfkeyle.

Gövde çatırdayarak parçalandı. Su gemiye doldu, Haplo'nun kafasının üstüne kapandı. Menschleri gözden kaybetti, her şeyi gözden kaybetti. Sanki gece sıvı bir kıvam ve şekil almış gibiydi. Bir an Cüce'ninki kadar büyük bir panik yaşadı. Canı acıyana kadar, karanlığı solumaktan kaçınarak nefesini tuttu. ümitsizlik içindeki zihninin bir kısmı boğulmanın daha kolay olacağını söylüyordu. Ama bedeni buna izin vermeyi reddetti.

Ağzını açtı ve su solumaya başladı. Birkaç dakika sonra zihni berraklaştı. Göremiyordu, eliyle yoklayarak enkazın arasında ilerlemeye başladı. Kırık tahta parçalarını bir kenara iterek kendini kurtarmayı başladı.

Amaçsızca yüzdü ve yorgunluktan bayılana kadar bu sıvı gecede debelenip durmaya

yazgılı olup olmadığını merak etti. Ama düşünce zihninde şekillenmeye başladığı anda başı sudan çıktı. Minnetle hava çekti içine.

Yüzeyde sessizce yüzerek çevresine bakındı.

Kıyıda büyük bir ateş yakılmıştı. Ahşap çatırdayarak yanıyor, sıcaklık ve ışık vaat ediyordu. Kızıl parıltısı mağaranın kaya tavanında ve duvarlarında yansyordu.

Haplo dışarıda bir yerden gelen korkuyu hissetti. İçini boğucu bir dehşet sardı. Duvarlar kayadan kan gibi sızan yapışkan, yeşil-kahverengi bir maddeyle kaplıydı. Tuhaf bir şekilde mağaranın yaralandığı ve korku içinde yaşadığı izlenimine kapıldı. Korku ve korkunç bir acı.

Saçma.

Haplo hızla arkasına ve her iki yanına baktı, ama pek az şey görebildi. Orada burada, ateşin ışığı ıslak taşların üzerinde oynadı.

Şapırtı sesleri dikkatini çekti. Üç şekil -portakal rengi ateş ışığında siyah gölgeler-sudan çıktı. Şekillerin ikisi, yürüyemeyen üçüncüye yardım ediyordu. Buna, çarpışan boncukların ahenkli sesi ve üçüncü şekilden gelen boğuk bir inleme de eklenince, Haplo bunların kendi menshleri olduğu sonucuna vardı.

Ejder-yılanlardan iz yoktu.

Alake ile Devon Grundle'ı kıyıya sürüklemeyi başardılar. Kıyıya varınca, yorgunluk içinde ellerini bıraktılar. Hepsi dinlenmek için yere çöktü. Ama Alake birkaç derin' nefes aldıktan sonra yine ayağa kalktı ve suya yöneldi.

"Nereye gidiyorsun" Elfin berrak sesi mağarada yankılandı.

"Onu bulmalıyım, Devon! Yardıma ihtiyacı olabilir. Yüzünü görmedin mi..."

İçinden küfreden Haplo, kıyıya doğru yüzdü. Alake çıkardığı şapırtıları duydu. Sesi çıkarmanın kim ya da ne olduğunu göremediğinden, yerinde dondu. Devon yanına seğirtti. Elinde metal bir şey parıladı.

"Benim!" diye seslendi Haplo onlara. Karnı yere sürtündü. Ayağa kalkıp, üzerinden sular süzülerek yürüdü ve sudan çıktı.

"Sen... sen iyi misin" Alake elini çekingen bir şekilde elini uzattı, ama Haplo'nun yüzündeki ifadeyi görünce geri çekti.

Hayır, iyi değildi. Hiç iyi değildi.

Hem İnsan'ı, hem de Elfi görmezden gelerek, ayaklarını yere vurarak yanlarından geçti ve uzun adımlarla ateşe yürüdü. Ne kadar çabuk kurursa, büyüsü o kadar çabuk dönecekti. Cüce ıslak bir yığın halinde kumların üzerinde yatıyordu. Haplo onun ölüm ölmediğini merak etti. Boğuk bir inleme ölmediğini anlattı ona.

"Yaralandı mı" diye sordu, ateşe uzanarak.

"Hayır," diye yanıt verdi Devon, arkadan gelip.

"Daha çok, korktu," diye ekledi Alake. "Kendine gelecektir. Ne... ne yapıyorsun"

"Gıysilerimi çıkarıyorum," diye homurdandı Haplo. Gömleğini ve çizmelerini çıkarmıştı ve şimdi deri pantolonunun ipini çözüyordu.

Alake boğuluyormuş gibi bir çığlık attı. Telaşla yüzünü çevirip, elleriyle gözlerini kapattı.

Haplo yine homurdandı. Eğer kız daha önce hiç çıplak adam görmediyse, şimdi görecekti işte. Bir insan kadının hassaslıklarıyla uğraşacak ne zamanı, ne de sabrı vardı. Uyarıcı büyüsü yok olmuş olsa da, desenler silinmiş olsa da, mağarada yalnız olmadıklarını açıkça hissedebiliyordu. İzleniyorlardı.

Pantolonunu kuşların üzerine fırlatan Haplo, ateşin yanında diz çöktü, ellerini ve kollarını ateşe uzattı. Tatmin içinde, su damlalarının buharlaşmasını, kurumaya başlamasını izledi. Çevresine bakındı.

"Eşarbını başına çek," diye emretti Devon'a. "Ateşin yanında otur. Aksi halde şüphe çekersin. Ama yüzünü ışıktan uzak tut. Ve o lanet bıçağı kaldır!"

Devon kendisine söyleneni yaptı. Bıçağı göğsüne soktu, başına ve yüzüne ıslak bir kumaş parçası sardı. Titreyerek ateşin yanına süründü ve bağdaş kurup oturmaya yeltendi.

"Bir erkek gibi oturma!" diye tısladı Haplo. "Dizlerinin üzerine. İşte böyle. Alake, Grundle'ı buraya getir. Ve uyandır onu. Herkesin bilincinin yerinde ve tetikte olmasını istiyorum."

Alake yanıt vermek için oyalanmadan başını salladı. Yüzü koyun yere kapanmış olan Cüce'nin yanına seğırtti.

"Grundle, kalkmalısın. Haplo öyle diyor. Grundle" -Alake sesini alçalttı- "kötülüğü hissedebiliyorum. Ejder-yılanlar burada, Grundle. Bizi izliyorlar. Lütfen, cesur olmalısın!"

Cüce yine inledi, ama oflayıp puflayarak, ıslak gözlerini kırıştıtararak doğrulup oturdu. Alake onun ayağa kalkmasına yardım etti. İkisi ateşe doğru yürümeye başladılar.

"Bekleyin!" diye soludu Haplo.

Yavaş yavaş ayağa kalktı.

Arkasında, Alake'in keskin bir nefes aldığını, Grundle'ın birşeyler mırıldandığını ve sonra sustuğunu duydu. Devon gölgelerin arasına çekilmişti.

Kızıl-yeşil gözler karanlıkta belirdi, ateşin ışığının onların yanında soluk görünmesine sebep oldu. Gözler yarık gibiydi, yılan gözleriydi ve onlardan çok vardı, sayısız, Haplo'nun sayabileceğinden daha fazla. üzerinde yükseldiler, yükseklikleri inanılmazdı. Kuşların ve kayaların üzerinde kıvranan dev, ağır bedenlerden bir ses geldi. Pislik, çürük ve ölüm kokuları ağzını ve burnunu kaplamış gibiydi. Midesi kasıldı. Arkasında, menshlerin dehşet içinde sızlandıklarını duydu. İçlerinden biri kusuyordu.

Haplo arkasına dönmedi. Dönemiyordu. Ejder-yılanlar ateş ışığına doğru süründü. Alevler dev, pullu bedenlerinin üzerinde parladı. Tepesinde yükselen yaratıkların büyüklüğü karşısında hayretler içinde kalmıştı. Yalnızca boyutları değil, güçleri de çok büyüktü. Huşu içindeydi, aciz kalmıştı. Büyüsünü kaybettiği için üzülüyordu artık, çünkü bir işe yaramayacaktı. Bu varlıklar tek nefesle onu mahvedebilirlerdi. Bir fısıltıları onu yere yapıştırabilirdi.

Yanına sarkıttığı ellerini sıkan Haplo, sakinlik içinde ölümü bekledi.

Ejder-yılanlar arasında en büyükleri aniden başını kaldırdı. Kızıl-yeşil gözler alev aldı, mağarayı şeytani bir ışığa boğdu. Sonra gözler kapandı, baş, ateş ışığı altında çırılçıplak

duran Haplo'nun önünde yere kapandı.

"Patryn," dedi saygıyla. "Efendim."

ONBEŞİNCİ BÖLÜM

DRAKNOR

CHELESTRA

"Eh, sakallarım köklerinden yolunsun, e mi"

Haplo Cüce'nin mırıltısını duydu, içinde de buna benzer bir şey hissetti. Dev ejder-yılan Patryn'in önünde yere kapanmıştı. Arkadaşları saygılı bir uzaklığa çekilmişti. Pullu boyunlarını bükmüş, başlarını eğmiş, yarık gözlerini kapatmışlardı.

Haplo gergin, ihtiyatlı ve tetikte kaldı. Ejderler zeki ve hileci yaratıklardı, güvenilemezlerdi.

Ejder-yılan başını kaldırdı, bedenini neredeyse mağaranın tavanına kadar yükseltti. Menschlerin nefesi kesildi, haykırdılar. Haplo elini kaldırdı.

"Sessiz olun," diye emretti.

Görünüşe göre ejder-yılan yalnızca daha rahat bir pozisyon alıyordu. Bedenini halka halka kendi üzerine sardı ve başını kendi halkalarının üzerine dayadı.

"Şimdi, daha rahatça konuşabiliriz. Lütfen, Patryn, otur. Draknor'a hoşgeldin." [\[26\]](#)

Ejder-yılan Haplo'nun zihninde imgeler yaratması gereken, rün temelli bir dil olan Patrynce konuşmuştu. Ama hiçbir şey görmedi, yalnızca sesi duydu ve bu da düz, cansızdı.

Patryn'in derisi bir ürpertiyle sarıldı. Sanki ejderler rünlerin gücünü şekiller ve desenlere indirgemişler, kendi iradeleri ile kullanıyorlardı.

"Teşekkür ederim, Kral." Haplo, gözlerini ejder-yıldandan ayırmadan tekrar oturdu.

Yılanın kendi yarık gözlü bakışları, yerlerinden kıpırdamamış olan menschlere kaydı. "Ama neden genç konuklarımız kendilerini ateşte kurutmuyorlar Ateş çok mu sıcak Belki de yeterince sıcak değildir. Siz kırılğan yaratıklar hakkında o kadar az şey biliyoruz ki, tam olarak çıkaramıyoruz..."

Haplo başını salladı. "Senden korkuyorlar, Kral. Halklarına yaptıklarınızdan sonra, onları suçlayamazsın."

Ejder-yılan halkalarının üzerinde kaydı. Gözkapakları kapandı. Yumuşak, ıslıklı bir iç çekiş dişsiz ağızdan kaçtı. "Ah, korkarım korkunç bir hata yaptık. Ama hatamızı telafi edeceğiz."

Kırmızı gözler açıldı. Yılanın sesi endişeliydi. "Üzerlerinde etkin var mı Sana güveniyorlar

mı? Evet, elbette. Onlara zarar vermeye niyetli olmadığımızı anlat. Aramızda kalırken rahat etmeleri için elimizden geleni yapacağız. Uyuyacak sıcak bir yer, yiyecek, kuru giysiler. Kıymetli mücevherler, altın, gümüş. Bütün bunlar onları mutlu eder mi? Korkularını yatıştırır mı?"

Haplo'nun önündeki yer aniden, akla gelebilecek her tür lezzetli yiyeceklerle dolu taslar, sepetler, tabaklar, tepsilerle doldu: Güzel kokulu meyveler, dumanı tüten etler, şarap şişeleri, köpüklü bira fiçileri.

Her tür ve kumaştan giysiler havada çok renkli, ipek kuşlar gibi dalgalandı ve Alake'in ayaklarının dibine düştü, Devon'ın kıpırtısız kollarına sarıldı, Grundle'ın irkilmiş gözlerinde pırıldadı. Kutular dolusu zümrüt, safir, inci pırıltıyla kumların üzerine döküldü. Altın paralardan yığınlar ateşin ışığı altında parlamaya başladı.

Uzakta bir başka ateş belirdi ve mağara içinde bir mağara ortaya çıkardı.

"Sıcak ve kurudur," dedi ejder-yılan. Mensehlere hitap ederken insan diline dönmüştü. "İçini, üzerinde yatmanız için tatlı kokulu otlarla doldurduk. Yorgun ve aç olmalısınız." Elfçe konuştu. "Lütfen, armağanlarımızı alın, bu gecelik dinlenmeye çekilin." Cüce dilinde bitirdi. "Korkmanıza gerek yok. Güven ve huzur içinde uyuyacaksınız. Halkım sizi koruyacak."

Diğer ejder-yılanlar bedenlerini kıvrak bir dansla büktüler.

"Güven... huzur" sözcükleri mağaranın içinde tıslayarak yankılandı.

Ölüm ve işkence bekleyen menshler tamamen savunmasız kalmış, bol armağanlarla büyülenmişlerdi. Sersem sersem bakıyor, her zamankinden de fazla korkuyorlardı.

Konuşma yetisini ilk kazanan Grundle oldu. Gümüş bir taçgökten başına düşmüş, bir gözünün üzerine kaymıştı. Bir yığın giysi ve yiyecek arasında debelenerek, ağır adımlarla Haplo'ya yaklaştı.

Ellerini kalçalarına dayadı, ejder-yılanları görmezden geldi ve sanki kumsalda ikisi dışında hiç kimse yokmuş gibi Patryn'le konuştu.

"Bütün bunlar nedir Neler oluyor Siz ikiniz o senin karanlık dilinde neler konuşuyorsunuz"

"Ejder-yılan bir hata yaptıklarını söyledi. Şimdi telafi etmeye çalışıyor. Sanırım..." diye başladı Haplo, ama fazla ileri gidemedi.

"Telafi demek!" Grundle yumruğunu kaldırdı ve hızla dönerek ejder-yılanla yüzleşti. "Güneş-kovalayanları mahvettikleri, Alake'in halkını katlettikleri, o zavallı Elfe işkence ettikleri için mi? Ben onlara telafiyi öğretirim. Ben..." .

Haplo kıvranan, tekmeleyen Cüce'yi yakalayıp geri çekti. "Kes şunu, seni küçük aptal! Hepimizi öldürtmek mi istiyorsun"

Grundle nefes nefese, dik dik baktı ona. Haplo gürbüz beden gevşeyene kadar bırakmadı onu.

"Şimdi iyiyim," dedi ona sert sert.

Haplo Cüce'yi bıraktı. Grundle yanında diz çöktü ve berelenmiş bileklerini ovalamaya başladı. Haplo diğer ikisini yanına çağırdı.

"Beni dinleyin, hepimiz!" dedi. "Neler olup bittiğini öğrenmeye çalışacağım. Ama bu arada siz için ejderin konukseverliğini iyi huylulukla kabul edeceksiniz. Canlı kurtulma şansımız var -siz ve halkınız. Gelmenizin sebebi buydu, değil mi"

"Evet, Haplo," dedi Alake. "Söylediğini yapacağız."

"Fazla seçeneğimiz yok herhalde, değil mi" diye sordu Devon, sözcükleri kafasındaki ıslak eşarp ile boğulmuş bir halde.

Grundle sert sert başını salladı. "Ama ben hala onlara güvenmiyorum!" diye ekledi, yan sakallarını yılanlara doğru meydan okurcasına sallayarak.

"Güzel." Haplo gülümsedi. "Ben de öyle. Gözlerinizi ve kulaklarınızı açık, ağızlarınızı kapalı tutun. Şimdi, ejder-yılanın dediğini yapın. Mağaraya gidin. Sen ve Alake ve... aaa..."

"Sabia."

"Sabia." içinüz şu mağaraya gidin ve biraz uyumaya çalışın. Yanınızda kuru giysi, biraz şarap ve başka ne istiyorsanız götürün. Belki biraz da yiyecek."

Grundle burnunu çekti. "Muhtemelen zehirlidir."

Haplo çileden çıkmışçasına içini çekmemek için zor tuttu kendini. "Sizi öldürmek isteselerdi, başına o şey yerine bir balta düşürebilirlerdi." Bir kez daha Cüce'nin gözünün üzerine kaymış olan gümüş taca işaret etti.

Tacı çıkararak Cüce, ona şüpheyle bakıp omuzlarını silkti. "Mantıklı konuşuyorsun," dedi şaşkın şaşkın.

Gümüşü kumların üzerine fırlattı, bir eliyle bir sepet ekmeği, diğer eliyle bir fıçı birayı yakaladı ve mağaraya doğru bata çıka ilerlemeye başladı.

"Sen de onunla git," dedi Haplo, hala yanında oyalanmakta olan Alake'e. "Her şey yoluna girecek. Endişelenme."

"Evet, biliyorum. Ben... ben giysilerini alıp senin için kurutacağım," diye öneride bulundu Alake.

Haplo'ya yan yan baktı, sonra hızla bakışlarını çevirdi ve ıslak pantolonu almaya yeltendi.

"Gerek yok," dedi Haplo, elini nazikçe kolunun üzerine koyarak. "Teşekkür ederim, ama ejder-yılanlar benim için de giysi sağlamışlar. Yine de, belki şey... Sabia için birşeyler almak isteyebilirsin. üzerine daha çok uyan bir şey."

"Evet, haklısın." Yapacak bir işi olması Alake'i rahatlatmış gibiydi.

Kumlara saçılmış giysilerin arasında aranmaya başladı. İstediklerini bulunca gülümseyerek Haplo'ya baktı, ejder-yılanlara soğuk, meydan okur bir bakış fırlattı, sonra Grundle'ın arkasından seğirtti.

Hala gölgelerin içinden çıkmamış olan Devon yiyecek ve şarap toparlıyordu. Tam diğerlerinin arkasından mağaraya yollanıyordu ki, Haplo onu çağırdı.

"İkiniz uyuyor. Biriniz uyanık kalıyor. Anladın mı" Yumuşak bir sesle, elfçe konuşmuştu.

Devon yanıt vermedi, yalnızca başını salladı ve yoluna gitti. Haplo tekrar ejder-yılanı döndü. Tüm bu zaman boyunca yaratık, başını halkalarının üzerine koymuş, ateş ışığı

altında tembel tembel gözlerini kırpıştırarak sessizce beklemişti.

"Gerçekten de," dedi, üçü mağarada kaybolduktan sonra, "siz Patrynler menschleri idare etmeyi biliyorsunuz. Halkın onlara yardımcı olmak üzere, bunca yüzyıl boyunca serbest olsaydı, ne kadar harika şeyler başarılabilirdi. Heyhat, olmayacakmış demek."

Ejder-yılan hüzünle kendi kendine uzun dakikalar boyunca düşündü, sonra iri bedenini kaydırdı.

"Bununla beraber, şimdi haksız mahkumiyetinizden kurtulduğunuza göre, kuşkusuz kaybettiğiniz zamanı ve fırsatları telafi edeceksiniz. Bana halkından ve planlarınızdan bahset."

Haplo omuzlarını silkti. "Hikayemiz uzun, Kral ve bizim için acı olsa da, muhtemelen başkalarına can sıkıcı gelecektir." Bu yaratıklara halkı hakkında herhangi bir şey anlatma niyetinde değildi. Bedeni kurumuştu; derisinde beliren desenlerin solgun hatlarını görebiliyordu. "Giyinmemin sakıncası var mı"

Aniden, mücevher ve giysi yığınlarının arasında silahlar da bulunduğunu fark etmişti. Daha yakından bakmak istiyordu.

"Lütfen. Kesinlikle. Kendim önermemekle düşüncesizlik ettim. Ama zaten" -yılan hoşnut bir şekilde kendi pullu bedenine baktı- "biz bu şekilde düşünmeye alışık değiliz."

Haplo giysi yığınlarının arasında arandı, ihtiyaç duyduklarını bulup giyindi. Tüm bu süre boyunca gözleri bir kılıcın üzerindeydi. Yılanı sinirlendirmeden kılıcı nasıl alacağını merak ediyordu.

"Ama kılıç zaten senin, efendim," dedi ejder-yılan sakin sakin.

Haplo ihtiyatlı bir hayret içinde bakakaldı. "Düşmanlarınızın önüne silahsız gitmen akıllıca olmaz," diye yorum yaptı ejder-yılan.

Haplo kılıcı kaldırdı, denercesine savurdu ve elinde yarattığı histen hoşlandı. Sanki tam olarak kendi eli için yapılmış gibiydi. Bir kılıç kemeri buldu, taktı ve silahı kınının içine soktu. "Düşman derken Sartanları kastettiğini düşünüyorum, Kral,"

"Başka kim olabilir" Ejder-yılanın kafası karışmış gibiydi. Sonra, aniden anladı. "Ah, bizi kastediyorsun. Bilmeliydim. Onlarla konuştuğundan sonra bizim hakkımızda yargıya vardın."

Mağaraya doğru bir göz attı.

"Tabii bana gerçeği söyledilerse," dedi Haplo.

"Ah, söyledikleri gerçektir. Eminim." ejder-yılan içini çekti ve bu iç çekiş arkadaşları tarafından da yankılandı. "Telaşla hareket ettik ve belki de onları sindirmek konusunda, nasıl desem, aşırı hevesli davrandık. Ama tüm yaratıkların kendilerini savunmaya hakları vardır. Aslanın boğazına atlayan kurda zalim denebilir mi"

Haplo homurdandı, çevresine saçılmış olan şeylerle teşhir edilen büyü gücünü düşündü. "Bir avuç elf, insan ve cüceden korktuğunuza inanmamı mı bekliyorsun"

"Menschler değil," diye tısladı ejder-yılan. "Menschlerin arkasında duranlar! Onları buraya getirenler!"

"Sartanlar. "

"Evet! Senin eski düşmanın. Ve bizim de."

"Sartanların burada, Chelestra'da olduğunu mı söylüyorsun"

"Onlarla dolu bir kent. İsmi sana tanıdık gelecek biri yönetiminde. "

"Samah mı" Haplo kaşlarını çattı. "Bana gemide de aynısını söyledin, Kral. Ama bu, bizi zindana atan aynı Samah olamaz..."

"Aynısı! Aynısı!" ejder-yılan halkalarının arasında yükseldi, kızıl-yeşil gözleri alevlendi. Kendi kendine fısıldayarak, tıslayarak, yavaş yavaş sakinleşti, tekrar yerine yerleşti. "Bu arada, senin adın nedir, Patryn"

"Haplo."

"Haplo." Yılan sözcüğün tadına bakmış ve bu tattan hoşlanmış gibi göründü. "O zaman, Haplo, sana Samah'ın, onun ve lanetli ırkının yok etmesine ramak kaldığı evrene nasıl döndüğünü anlatacağım.

"Koparılıştan sonra, Samah ile Yediler Konseyi, yarattıkları dört dünyaya baktılar ve evleri olarak aralarında en güzel olanı seçtiler. Yanlarında, köle olarak kullanmak üzere menschler arasında en sevdiklerini getirdiler ve Kadeh adını verdikleri, büyüyle oluşturulmuş bir kara parçası üzerinde Suranan kentini kurdular.

"O güzelim dünyaları üzerinde zaten yaşayanlar olduğunu keşfettiklerinde nasıl şaşırdıklarını tahmin edebilirsin." "Senin halkın mıydı, Kral"

Ejder-yılan alçakgönüllülükle başını eğerek onayladı. "Ama siz nereden geldiniz? Sizi kim yarattı?"

"Siz yarattınız, Patryn," dedi ejder-yılan yumuşak bir sesle. Haplo kaşlarını çattı, şaşırmıştı. Ama daha fazla sorgulayamadan ejder-yılan sözlerine devam etti.

"Başta, dünyamıza yeni gelenleri hoş karşıladık. Onlarla başarılı, barışçıl bir ilişki kurmayı umuyorduk. Ama Samah bizden nefret ediyordu, çünkü sefil menschleri köleleştirdiği gibi köleleştiremiyordu bizi. O ve diğer Konsey üyeleri, hiçbir provokasyon olmadan bize saldırdılar. Doğalolarak kendimizi savunduk. Ama onları öldürmedik, utanç içinde kentlerine kaçmalarına sebep olduk."

"Samah'ı yendiniz mi" diye sordu Haplo kuşkuyla. "Şimdiye kadar yaşamış olan en güçlü Sartan'ı"

"Denizsuyunun tuhaf bir özelliği olduğunu fark etmiş olabilirsin..." dedi ejder-yılan.

"İçinde boğulmadım, eğer kastettiğin buysa, Kral. Hava gibi soluyabiliyorum."

"Ben bundan bahsetmiyordum."

Haplo başını salladı. "Başka bir şey geliyor aklıma."

"Gerçekten mi" Yılan gövdesini hafifçe kaydırды, sanki kahkaha atıyor gibiydi. "Deniz suyunun her iki ırk üzerinde aynı etkiyi yarattığını sanıyordum. Ne tuhaf!"

Haplo zor nefes alıyordu. Varlığını dolduran korkunç coşku, göğsünde gerçek, fiziksel bir acı yaratmıştı. Duygularını boşaltmak için bir şeye ihtiyaç vardı, aç olmadığı halde bir parça yiyeceğe uzandı.

Deniz suyu Sartan büyüsünü yok ediyordu! Ve bu dünyada, Patrynlerin en çok nefret ettikleri düşmanları deniz suyuyla çepeçevre sarılmışlardı. Haplo şarap tulumunu kaldırdı, neredeyse düşürüyordu. Elleri sevinçle titriyordu. Şarap tulumunu dikkatle yere koydu.

Sakin ol. İhtiyatlı ol. Bu yaratıklara güvenme.

Kaygısız görünmeye çalıştı. Ne olduğunu bilmeden, aldırmadan bir lokma bir şey aldı. "Ama anlattığın bu şeyler nesiller önce oldu. Samah'ın hala hayatta olması nasıl mümkün olabilir, Kral? Belki yanılıyorsunuzdur."

"Yanılmıyorum," dedi ejder-yılan. "Ama... yiyecek. Hoşuna gitti mi Birşeyler daha almaz mısın"

Haplo ağzına attığı şeyin tadını almamıştı. "Hayır, teşekkür ederim. Lütfen devam et."

Yılan devam etti. "Biz onlara hadlerini bildirdikten sonra Sartanların bizi rahat bırakacağını, huzur içinde yaşamamıza izin vereceklerini ummuştuk. Ama Samah bize kızmıştı. Menschlerin gözünde aptal gibi görünmelerine sebep olmuştuk ve bu tanrı gibi yaratıkların alçaldığını gören menschler açıkça isyandan bahsetmeye başlamıştı. Halkına ya da masum menschlere neye malolursa olsun bizden intikam almaya yemin etti.

"Büyü güçlerini kullanarak -bu arada, Sartanların deniz suyundan fena halde tiksindiklerini tahmin edersin-Samah ve Konsey denizyıldızını, dünyanın merkezindeki sabit yerinden kopardılar. Denizgüneşi uzaklaşmaya başladı. Su soğudu, hem Kadeh'teki, hem de bizim denizuydumuzdaki ısı düşmeye başladı. Sonuç olarak, onların da dünyayı terk edecekleri ve Ölüm Kapısını kullanarak kaçmak zorunda kalacakları anlamına gelse de, Sartanlar bizi dondurup öldürmeyi umuyorlardı.

"Elbette, bu arada menschleri de donduracaklardı. Ama Koparılış sırasında feda edilen büyük sayılarla karşılaştırılınca birkaç bin insan, cüce ve elf neydi ki? Ama menschler bu kötücül planı keşfettiler ve efendilerine isyan ettiler. Gemiler yapıp İyideniz'e kaçtılar, denizgüneşinin peşinden gittiler.

"Menschlerin göçü Sartanları şaşırtıp korkuttu. Artık bu dünyayı istemiyorlardı, ama ne de onu menschlere bırakmaya niyetliydim. Tek bir menschin bile hayatta kalmayacağına yemin ettiler. Bu noktada, bizim bir seçim yapmamız gerekti."

Ejder-yılan içini çekti, başını kaldırdı ve arkadaşlarına gururla baktı. "Menschler ile gidebilirdik. Bizim onlarla gidip onları balinalardan ve buraya menschleri hizaya sokmak için Sartanların getirdikleri başka korkunç yaratıklardan korumamız için yalvardılar. Ama menschler ile Sartanların öfkesi arasında durabilecek varlıkların ancak biz olduğumuzu biliyorduk. Arkada kalmayı seçtik. Bu acı çekeceğimiz anlamına gelse de.

"Menschleri kurtardık, Sartanların Ölüm Kapısı aracılığı ile kaçmalarını engelledik. Buz onların ve bizim üzerimize kapandı. Uykuya sığınmak dışında bir seçenekleri kalmamıştı. Bir gün denizyıldızının yine bu yöne sürükleneceğini bilerek biz de uykuya yattık. Düşmanlarımız uyandığında, biz de uyanacaktık. "

"Ama o zaman, neden menschlere saldırdınız, Kral Bir zamanlar onların kurtarıcısıydınız."

"Evet, ama bu uzun, çok uzun zaman önceydi. Bizi ve yaptığımız fedakarlığı unuttular." ejder-yılan derin bir iç çekti, halkalarının üzerine çöktü. "Sanırım zaman geçtiğini hesaba katmalı ve hoşgörülü olmalıydık, ama bu güzel dünyaya geri döndüğümüz için heyecanlıydık ve kurtarmak için her şeyimizi tehlikeye attığımız halkların torunları ile

tanışmaya can atıyorduk.

"Menschlerin üzerine aniden, uyarıda bulunmadan geldik. Doğrusu, pek de güzel değiliz. Kokumuzun çirkin bulunduğu söylenmişti bana. Boyutlarımız korkutucu. Menschler çok korktular ve bize saldırdılar. Böylesine bir nankörlük karşısında incindik ve söylemeye üzülüyorum ama, karşılık verdik. Bazen gerçek gücümüzü unutuyoruz."

Ejder-yılan yine içini çekti. Derin bir biçimde uygulanan arkadaşları acı içinde fısıldaştılar ve başlarını kuma eğdiler.

"Konuyu sakin sakin düşününce, suçun çoğunun bizde olduğunu kabullendik. Ama durumu nasıl düzeltecektik? Eğer yine menschlerin üzerine gitsek, bizi öldürmek için gösterdikleri çabayı iki katına çıkaracaklardı. Bu yüzden menschleri buraya getirmeye karar verdik. Her ırktan bir kişi, her kraliyet ailesinden bir kız evlat. Eğer bu nazik hanımefendileri kimseye zarar vermeyi istemediğimiz konusunda ikna edebilirsek, halklarına dönerler, özürlerimizi aktarırlar ve her şey yoluna girer, diye düşündük. Herkes barış ve uyum içinde yaşayabilirdi."

Nazik hanımefendi. Grundle mı Haplo kendi kendine güldü. Ama bir şey söylemedi, düşüncesini bir kenara itti, ejder-yılanların dürüstlüğü konusunda aklına gelebilecek kuşkuları bir kenara itti.

Yılanın hikayesinin bazı kısımları menschlerden duydukları ile uyuşmuyordu, ama bunun şimdi önemi yoktu. Önemli olan, Sartanlara bir darbe, önemli bir darbe indirme şanslarının olmasıydı.

"Barış ve uyum çok iyi, Kral," dedi Haplo, yılanı dikkatle izleyip, izleyeceği yolu el yordamıyla takip ederek, "ama Sartanlar buna asla izin vermezler. Sizin geri döndüğünüzü anladıkları zaman, sizi yok etmek için ellerinden geleni yapacaklar."

"Çok doğru," diye kabul etti ejder-yılan. "Bizi yok etmek ve menschleri köleleştirmek isteyecekler. Ama ne yapılabilir? Sayımız az; çoğumuz uykudan sonra hayata dönmedi. Ve casuslarımızdan, gushnilerden,^[27] Sartanların her zamankinden daha güçlü olduklarını duyduk. Ölüm Kapısı'ndan destek kuvvet aldılar."

"Destek kuvvet." Haplo başını salladı. "Bu mümkün değil... "

"En azından bir kişi geldi." Ejder-yılan kendinden emin bir biçimde konuşuyordu. "Ölüm Kapısı aracılığı ile özgürce yolculuk eden ve diğer dünyaları da ziyaret etmiş bir Sartan. Kendini bir mensch gibi gösteriyor, kendine bir mensch ismi vermiş. Beceriksiz ve sakar numarası yapıyor, ama biz onun ne olduğunu biliyoruz. O bizim Yılan Büyücüsü dediğimiz kişi. Ve Samah'tan çok daha kuvvetli."

Ejder-yılanın gözleri kısıldı. "Neden gülüyorsun, Patryn"

"Özür dilerim, Kral," dedi Haplo sırtarak, "ama ben bu Sartan'ı tanıyorum. Ve onun hakkında endişelenmenize gerek yok. Beceriksiz ve sakar numarası yapmıyor. Gerçekten de öyle. Ve Ölüm Kapısı'nı kullanarak yolculuk etmiyor. Daha çok, kazayla oradan düştüğü söylenebilir."

"Güçlü değil mi"

Haplo mağaraya doğru başparmağını büktü. "Oradakiler daha güçlü."

"Beni şaşırtıyorsun," diye bildirdi ejder-yılan ve gerçekten de şaşkın görünüyordu. Yarık gözlü, kızıl-yeşil bakışlarını arkadaşlarına çevirdi. "Aldığımız tüm bilgiler tam tersine inandırdı bizi. O Yılan Büyücüsü."

"Aldığınız bilgi yanlış," dedi Haplo, başını sallayarak, gülmekten kendini alıkoyamayarak. Alfred, bir Yılan Büyücüsü! Bu her ne demekse, Alfred değildi.

"Vay, vay, vay. Demek öyle," diye düşündü ejder-yılan. "Bu konuda biraz düşünmek gerekiyor. Ama, başta ki konumuzdan uzaklaşmış görünüyoruz. Sartanlar hakkında ne yapılabileceğini sormuştum. Sanırım sen yanıtı biliyorsun."

Haplo, derisindeki desenlerin uyarıcı ışıltılarını görmezden gelerek ejder-yılana doğru birkaç adım attı.

"O üç mensehin halkları iyi anlaşıyor. Aslında, size karşı savaşmak üzere birleşmeyi planlıyorlar. Ya onları daha tehlikeli bir düşmanları olduğu konusunda ikna edersek"

Ejder-yılanın gözleri iri iri açıldı, kızıl-yeşil ışıltı tamamen kırmızıya döndü, parlaklığı kör ediciydi. Haplo gözlerini kısıtı, elini kaldırarak parıltıya karşı gözlerini korumak zorunda kaldı.

"Ama bu menschler barışçıl. Savaşmayacaklardır." "Benim bir planım var, Kral. İnan bana, iş hayatta kalmaya gelince, savaşacaklar."

"Zihninde planını görebiliyorum ve haklısın, işe yarayacak." ejder-yılan gözlerini kapattı, başını eğdi. "Gerçekten, Haplo, siz Patrynler dünyanın efendileri olmayı hak ediyorsunuz. Önünde eğiliyoruz."

Ejder-yılanlar başlarını kuma eğdiler, dev bedenleri saygı ile kıvrandı. Haplo aniden kendini çok yorgun hissetti. O kadar bitkindi ki, olduğu yerde düşecekti neredeyse.

"Hadi, artık dinlenmeyi hak ettin," diye fısıldadı ejder-yılan. Haplo kumların üzerinde sendeleyerek, menschlerin sığındığı mağaraya yürüdü. Daha önce hiç bu kadar yorulduğunu hatırlamıyordu, büyüsünü kaybetmesine bir tepki olduğunu düşündü. Mağaraya girdi, menschlere bir bakış fırlattı, güvende oldukları konusunda temin etti onları, sonra yere yığıldı ve derin, rüyasız bir uykuya daldı.

Kral ejder-yılan, bir kez daha başını rahatça kıvrımlarının üzerine yasladı, kızıl-yeşil gözleri parıldadı...

ON ALTINCI BÖLÜM

SURUNAN

CHELESTRA

Alfred toplantıdan becerebildiğinde erken çıktı ve köpek eşliğinde Surunan'da dolanmaya başladı. Yeni bulduğu bu alemin sevinci yok olmuştu. Artık onu duygulandırmayan güzelliklere baktı; kendisine ait olan, ama ona yabancı gelen konuşmaları dinledi; evi olması gereken yerde yabancı gibi hissediyordu kendini.

"Haplo'yu bulmakmış," diye mırıldandı köpeğe. Sevdiği ismi duyan köpek hevesle inledi. "Haplo'yu bulmamı nasıl beklerler? Ve eğer bulursam ne yapacağım onunla?"

Endişeli ve kafası karışmış bir halde, sokaklarda amaçsızca gezindi.

"Sen bile sahibini bulamazken ben nasıl bulacağım Haplo'yu" diye sordu köpeğe. Köpek duygudaşlıkla bakışlarını kaldırdı, ama yanıt veremedi.

Alfred homurdandı. "Neden anlamıyorlar? Neden beni rahat bırakmıyorlar?"

Aniden durup, çevresine bakındı. Niyetlendiğinden daha uzağa yürümüştü, daha önce geldiğinden de uzağa. Kasvetle, acaba bedeni -her zamanki gibi-kaçmaya karar verdi de, beynine bu kararı bildirmeyi mi unuttu, diye merak etti.

"Patryn'e sorular sormak istiyoruz yalnızca,' Samah'ın sözleri bunlar ve Konsey üyesi bana yalan söylemez. Söyleyemez. Bir Sartan asla bir başka Sartana yalan söylemez.

"Ama o zaman," diye sordu Alfred köpeğe, "neden Samah'a güvenmiyorum? Neden ona Haplo'ya güvendiğimden daha az güveniyorum?"

Köpek bilemiyordu.

"Belki de Samah haklıdır," diye devam etti Alfred, bedbahtlık içinde. "Belki Patryn beni gerçekten yozlaştırmıştır. Acaba bunu yapmaya güçleri var mı? Bir Patryn tarafından büyülenen bir Sartan duymadım hiç, ama herhalde mümkündür." İçini çekti, elini kel kafasından geçirdi. "Özellikle de ben söz konusu olduğumda."

Köpek Alfred'in Haplo'yu oracıkta bulamayacağını gördü. Sıcakta nefes nefese, kendini Sartan'ın ayaklarının dibine attı.

Alfred de yorgundu ve sıcaklamıştı. Bitkinlik içinde, dinlenebileceği bir yer aradı. Çok uzak olmayan bir yerde, Sartanların bayıldığı ama Alfred'in artık biraz sıkıcı bulmaya başladığı beyaz mermerden yapılmış küçük, kare bir bina vardı. Beyaz mermerden sayısız

sütunun taşıdığı üstü örtülü bir veranda çepeçevre dönüyor, kişisel bir konutun rahat havasını değil, bir kamu binasının ciddi, resmi görünüşünü veriyordu ona.

Kentin kalbinde bulunan diğer kamu binalarından bu kadar uzakta olması tuhaf, diye düşündü Alfred yaklaşırken. Verandanın serin gölgeleri, Sartan kentinin üzerinde devamlı parlayan güneş ışığına karşı sığınak vaat ediyordu. Köpek de Alfred'in yanında yürüyordu.

Verandaya ulaşan Alfred, oturup dinlenebileceği banklar göremeyince hayal kırıklığına uğradı. İçeride oturabileceği yerler olduğunu tahmin eden Alfred, gözleri gölgelere alışana kadar bekledi, sonra geniş, tunçtan çift kapının üstüne oyulmuş rünleri okudu.

Uyarıcı rünler görünce oldukça şaşırıldı ve meraklandı. Desenler çok güçlü değildi, Abarrach'taki Lanetliler Odası'na girişi engellemeye çalışan rünlere hiç benzemiyordu. [28] Bu rünler daha ılımlıydı, Alfred'e dostça, yapması gereken en nazik ve uygun şeyin, buradan gitmek olduğunu hatırlatıyordu. Eğer içeride bir işi varsa, girmek için Konsey'den izin alması gerekiyordu.

Bir başka Sartan -mesela Samah ya da Orla- gülümser, başını sallar ve hemen arkasını dönüp giderdi. Alfred de tam olarak bunu yapmaya niyetliydi. Tam olarak bunu yapmaya yeltendi -yani arkasını dönüp gitmeye.

Aslında, yarısı arkasına döndü de. Ne yazık ki, diğer yarısı kapıyı azıcık aralayıp içeriye bir göz atmaya karar vermişti ve sonuç olarak Alfred kendi ayaklarına takıldı, kapıya doğru düştü ve tozların üzerine yüzüstü uzandı.

Bunun bir oyun olduğunu düşünen köpek Sartan'ın ardından içeri sıçradı. Hayvan Alfred'in yüzünü yalamaya, kulaklarını numaradan dişlemeye başladı.

Alfred oyuncu hayvanı üzerinden kaldırmaya çalıştı. Toz kaplı odada tekmeler savurup ellerini kollarını salladı. Kapı gümleyerek kapandı ve tozu kaldırdı. Hem Alfred, hem de köpek hapsirmeye başladı.

Alfred köpeğin dikkatinin dağılmasından faydalanarak telaşla ayağa kalktı. Huzursuzdu ve neden olduğunu tam olarak çıkaramıyordu. Belki de ışık olmaması yüzündendi. Binanın içi gecenin mutlak karanlığına bürünmemişti, ama şekilleri bozan, sıradan olanı tuhaf ve kötücül gösteren kasvetli bir alacakaranlık vardı.

"Gitsek iyi olacak," dedi Alfred köpeğe. Patileri ile burnunu ovan köpek tekrar hapsirdi ve bunun mükemmel fikir olduğunu düşünürmüş gibi göründü.

Sartan el yordamıyla, karanlığın içinde çift kapıya doğru ilerledi, açmaya yeltendi ve kulbunun olmadığını fark etti. Girişe bakıp, başını kaşdı.

Kapı tamamen kapanmıştı, ufacık bir aralık bile yoktu. Sanki duvarın parçası haline gelmiş gibiydi. Alfred oldukça şaşırılmıştı. Daha önce hiçbir bina bunu ona yapmamıştı. Dikkatle, rünlerin aydınlanarak ona yanlılıkla girişten çıkmaya çalıştığını, arkadaki merdivenleri denemesini söylemesini bekleyerek kapının olduğu yere baktı.

Bu türden hiçbir şey belirmedi. Aslında herhangi bir türden hiçbir şey belirmedi.

Huzursuzluğu artan Alfred, titrek sesiyle birkaç rün söyledi, kapıyı açacak ve dışarı çıkmasını sağlayacak rünler.

Rünler pırıldadı, sonra soldu. Kapıda eksi büyü vardı. Yapacağı her büyü, aynı güce

sahip bir karşı büyü ile karşılık görecekti.

Alfred alacakaranlıkta, el yordamıyla bir çıkış aramaya başladı. Köpeğin kuyruğuna bastı, incik kemiğini mermer bir banka çarptı ve bir başka kapı olduğunu sandığı, ama yalnızca mermer bloklarda bir çatlak olduğu ortaya çıkan bir çizgiyi açmaya çalışırken parmaklarını bereledi.

Görünüşe göre, bu binaya giren her kimse, içeride kalması amaçlanmıştı. Garip. Çok garip. Konu üzerinde düşünmek için banka oturdu.

İtiraf etmesi gerekirdi ki, dışarıdaki rünler içeri girmemesini istemişlerdi, ama bu bir talepti, yasak değil. Aynı zamanda, itiraf etmesi gerekirdi ki burada hiçbir işi yoktu, ne de Konsey'den içeri girmek için izin almıştı.

"Evet, hatalıyım," dedi köpeğe, yanında durması ve ona teselli vermesi için onu okşayarak, "ama o kadar da hatalı olamam, aksi halde kapıya herkesi dışarıda tutacak, çok daha güçlü koruyucu rünler koyarlardı. Ve bir zamanlar içeriye girenlerin olduğu açık. Uzun zaman önce olsa da.

"Ve bir başka çıkış olduğundan bahsetmediğine göre," diye düşünmeyi sürdürdü, "bu da bir başka çıkışın olduğunu ve buraya gelen herkesin bunu bildiğini gösterir. Bu herkesçe biliniyordu ve bu yüzden yön tarifi koymaya zahmet etmediler. Elbette ben bilmiyorum, çünkü bir yabancıyım, ama onu bulabilmeliyim. Belki de yan tarafta veya arkada bir kapı vardır."

Kendini daha iyi hisseden Alfred, bir aydınlatma rünü söyledi. Rün başının üzerinde belirdi (köpek tam anlamıyla büyülenmişti) ve binanın iç taraflarına yöneldi.

Şimdi açıkça görebildiğinden, Alfred çevresini iyice algılayabiliyordu. Binanın önü boyunca uzanan bir koridordaydı ve en uca kadar devam edip, sonra dik açıyla dönmesinden, kenarlar boyunca devam ettiğini çıkarabiliyordu. Tavanda bulunan pek çok pencereden solgun bir ışık geliyordu -Alfred pencerelerin iyi bir temizliğe ihtiyacı olduğunu düşündü.

Bane'in oyuncaklarından biri aklına geldi -bir kutunun içinde bir başka kutu, onun içinde bir başkası, onun içinde bir başkası vardı.

İçeri girerken kullandığı kapının karşısındaki duvarın ortasından kapı, daha küçük kutulardan birine giriş sağlıyordu.

Alfred bu kapıyı ve çevresindeki duvarları dikkatle, kendi kendine, eğer bunların üzerinde de uyarıcı rünler varsa bu uyarıyı dinleyeceğini söyleyerek inceledi. Ama kapı pürüzsüzdü, verecek bir tavsiyesi ya da yardımı yoktu.

Alfred ihtiyatla ittirdi.

Kapı sessiz menteşelerin üzerinde kayarak açıldı. Alfred, köpeği yanından ayırmadan içeri girdi ve kapı arkasından kapanacak gibi olduğunda, ayakkabısını aralığa soktu. Bir ayakkabısı ayağında, diğeri çıplak, hoplayarak odaya girdi ve hayret içinde çevresinde bakarak durdu.

"Bir kütüphane," dedi kendi kendine. "Ama burası bir kütüphaneden başka bir şey değil."

Alfred ne beklediğinden tam olarak emin değildi (uzun, keskin dişleri olan kötü canavarlar zihninin gerilerinde bekliyorlardı), ama beklediği çıkmamıştı. Oda geniş, açık ve havadardı. Buzlu camdan yapılmış büyük bir tavan penceresi güneşin parıltısını yumuşatıyor, okumak için, gözleri rahatlatan bir ışık veriyordu. Ahşap masalar ve sandalyeler odanın orta kısmını dolduruyordu. Duvarlar mermere oyulmuş büyük deliklerle doluydu ve bunların her birinde düzgünce dizilmiş altın parşömen tüpleri vardı.

Bu odada toz yoktu; güçlü koruma ve saklama rünleri duvarları süslüyor, parşömenlerin bozulmasını engelliyordu. Alfred uzak duvarda bir kapı gördü.

"Ah, çıkış kapısı."

Kapıya yöneldi, masaların oluşturduğu labirentin içinde yolunu bulmak, onlara ve kendisine olabildiğince az zarar vermek için yavaşça hareket etti. Bunun kolay olmadığını keşfetti, çünkü yürüdükçe, muhtelif parşömen bölmelerinin kolay erişim sağlamak için sıralandığını, etiketlendiğini ve devamlı dikkatini çektiğini fark etti.

Eski Dünya. Değişik bölümleri okudu. Etimoloji... Din... Dinozorlar... Fosiller... Makineler... Mimari... Psikoloji... Sanat... Savaş... Teknoloji... Uzay programı (Uzay? Bu ne anlama geliyor? Boş Uzay mı? Açık Uzay mı?).

Alfred'in adımları yavaşladı ve sendeleyerek durdu. Gittikçe artan bir hayranlık içinde çevresine bakındı. Yalnızca bir kütüphane, demişti kendi kendine. Ne aptallık! Burası, o kütüphaneydi. Sartanların Büyük Kütüphanesi. Arianus'taki halkı, kütüphanenin Koparılış sırasında kaybolduğunu varsaymıştı. Alfred bir başka duvara baktı: Sartanların Tarihi. Ve onun altında, çok daha az hacimli, ama sayısız alt kategorisi olan bir konu: Patrynlerin Tarihi.

Alfred aniden oturdu. Neyse ki, altında bir sandalye vardı, aksi halde yere düşecekti. Buradan gitmek konusundaki bütün düşünceleri silindi. Ne zenginlik! Ne servet! Ne kadar muhteşem bir hazine! Yalnızca rüyalarından bildiği bir dünyanın tarihi, bütün olan, sonra zorbaca koparılan bir dünyanın tarihi. Halkının ve düşmanının tarihleri. Kuşkusuz, Koparılış'a giden olaylar, Konsey toplantıları, tartışmalar...

"Burada günler geçirebilirim," dedi Alfred kendi kendine, sersemlemiş ve mutlu bir şekilde, uzun çağlar boyunca hissettiğinden daha mutlu. "Günler! Yıllar!"

Bu bilgi hazinesine, onu güven içinde saklayan, belki de gelecek nesiller için çok değerli olacağını düşünerek kurtarmak için kendilerine kıymetli gelen nesnelere feda edenlere saygısını ifade etme ihtiyacı duydu. Ayağa kalkarak, ciddi bir dans etmek (ve köpeği fena halde eğlendirmek) üzereydi ki, kum ve sert bir ses hayallerini bozdu.

"Bilmeliydim. Burada ne yapıyorsun"

Köpek ayağa sıçradı, tüylerini kabartıp boşluğa doğru havlamaya başladı.

Korkudan nefessiz kalan Alfred zayıfça masaya tutundu ve gözlerini iri iri açarak çevresine bakındı.

"Kim... kim var orada.." diye nefes verdi.

Bir şekil, sonra iki şekil önünde maddeleşti.

"Samah!" Alfred rahatlayarak derin bir nefes aldı, bir sandalyeye yığıldı. "Ramu..." Yırtık

cebinden mendilini çıkartarak alnını sildi.

Konsej Başı ile oğlu sert ve suçlayıcı yüzlerle gelip Alfred'in önünde durdu.

"Tekrarlıyorum -ne yapıyorsun burada"

Alfred başını kaldırdı ve her tarafı titremeye başladı. Soğuk soğuk terledi. Samah'ın fena halde, tehlikeli bir biçimde öfkelendiği açıktı.

"Ben... ben çıkış yolunu arıyordum..." diye yanıtladı Alfred zayıf bir sesle.

"Evet, bunu hayal edebiliyorum." Konsey üyesinin sesi soğuktu, kinciydi. Alfred büzüldü.

"Başka ne arıyordun"

"H -hiçbir şey... Ben..."

"O zaman neden buraya, kütüphaneye geldin? Sustur şu hayvanı!" diye terslendi Samah.

Alfred titreyen elini uzattı, köpeği ensesinden yakalayıp yanına çekti. "Tamam, oğlum, sorun yok," dedi alçak bir sesle, ama buna kendi de inanmazken köpek neden inansın, merak etti.

Köpek Alfred'in dokunuşu üzerine sustu; havlaması, göğsünün derinliklerinden gelen bir hırlamaya dönüştü. Ama gözlerini Samah'tan ayırmadı ve zaman içinde, ceza almadan kurtulabileceğine inandığı zaman dudakları kıvrıldı ve bir dizi keskin diş gösterdi.

"Neden kütüphaneye geldin? Ne arıyordun?" diye sordu Samah yine. Masaya vurduğu eli ile sözcükleri vurgulayarak, hem masanın, hem de Alfred'in titremesine sebep oldu.

"Kazayla oldu! Ben... ben buraya kazayla geldim. Yani," diye değiştirdi Alfred, Samah'ın yakıcı bakışları altında solarak, "bu binaya bilerek geldim. Sıcaktı... anlıyor musun... gölge... yani, buranın kütüphane olduğunu bilmiyordum... ve buraya gelmemem gerektiğini bilmiyordum..."

"Kapıda yasaklama rünleri var. Ya da en azından, ben en son baktığımda vardı," diye bildirdi Samah. "Onlara bir şey mi oldu?"

"H -hayır," diye itiraf etti Alfred yutkunarak. "Onları gördüm. Yalnızca içeriye bir göz atmak istemiştim. Merak. Benim korkunç kusurlarımdan biri. Ama... şey... takıldım, anlıyor musun ve kapıdan içeriye düştüm. Sonra köpek üzerime atladı ve ayaklarım... yani sanırım, muhtemelen... Nasıl oldu emin değilim, ama sanırım ben... kapıyı tekmeleyip kapattım," diye bitirdi mutsuzluk içinde.

"Kazayla mı"

"Ah, evet, elbette!" diye geveledi Alfred. "Yalnızca... kazayla." Ağzı kuruyordu. Alfred de kuruyordu. Öksürdü. "Ve... ve sonra, çıkışı bulamadım işte. Bu yüzden çıkışı bulmak için buraya geldim..."

"Çıkış yok," dedi Samah.

"Yok mu" Alfred ürkmüş bir baykuş gibi gözlerini kırıştırdı.

"Hayır. Anahtar-rünün yoksa, yok. Ve anahtar yalnızca bende var. Benden alman gerekir."

"Ö -özür dilerim," diye kekeledi Alfred. "Yalnızca merak etmiştim. Zarar vermek istemedim."

"Merak -bir mensch kusuru. Senin de bundan muzdarip olacağını bilmeliydim. Ramu, herhangi bir şeye dokunulmuş mu, kontrol et."

Ramu telaşla uzaklaştı. Alfred başını kaldırmadı, gözleri, Samah'la karşılaşmamak için hiçbir yere, hiçbir şeye bakmıyordu. Hala hırlamakta olan köpeğe baktı. Ramu'ya bir göz attı ve dalgın dalgın, doğruca Sartanların Tarihi başlığı altındaki belli bir bölmeye gittiğini, dikkatle incelediğini, hatta Alfred'in varlığının hala oyalanıp oyalanmadığını büyüyle kontrol etmeye bile zahmet ettiğini fark etti.

Fene halde sefil ve mutsuz hisseden Alfred, bu konuda o an hiçbir şey düşünmedi, ama Ramu'nun diğer bölmeleri kontrol etmek için pek az zaman harcadığını, onlara yalnızca bir göz atıp Patrynler diye etiketlenmiş olan bölmeye geldiğini ve bu bölmeyi uzun uzun incelediğini gördü.

"Onlara yaklaşmamış," diye bildirdi Samah'a. "Muhtemelen fazla zamanı olmamış."

"Hiçbir şey yapmayacaktım!" diye itiraz etti Alfred. Korkusunu unutmaya başlamıştı. Düşününce, bu şekilde davranılmayı hak etmediğine karar vermişti. Dimdik dikildi ve Samah'la vakar içinde yüzleşti. "Ne yapacağımı sanıyordun? Bir kütüphaneye girdim! Ne zamandır halkımın kolektif bilgisi ve bilgeliği bana yasaklanıyor? Ve neden diğerlerine de yasaklanmış"

Bir düşünce geldi aklına. "Ve siz burada ne yapıyorsunuz Benim burada olduğumu bilmiyorsanız, siz neden geldiniz buraya... Benim burada olduğumu biliyordunuz! Bir tür alarm var..."

"Lütfen, sakın ol, kardeşim," dedi Samah yatıştırmak istercesine. Öfkesi, güneş çıktığında buharlaşan yağmur gibi aniden uçmuştu. Hatta Alfred'in koluna barışçıl bir şekilde elini koyacak kadar ileri gitti -görünüşe göre köpeğin hoşlanmadığı bir hareketti bu, çünkü bedenini, korumak istercesine Alfred ile Konsey Başının arasına soktu.

Samah köpeğe soğuk bir bakış fırlattı ve elini çekti. "Bir muhafızın var anlaşılın."

Kızaran Alfred hayvanı kenara itmeye çalıştı. "Üzgünüm. O..."

"Hayır, hayır, kardeşim. Özür dilemesi gereken benim." Samah başını salladı, hüzünle gülümsedi. "Orla çok çalıştığımı söylüyor. Sinirlerim harap oldu. Aşırı tepki gösteriyorum. Yabancı olduğundan kütüphanemiz ile ilgili kuralları bilemeyeceğini unuttum. Elbette kütüphane tüm Sartanlara açık.

"Ama, anlayabileceğin gibi" -elini kadim tarih kısmına doğru salladı- "bu parşömenlerin bazıları çok eski ve kırılabilir. Örneğin, küçük çocukların onları ellemelerine izin vermek hiç doğru olmaz. Ya da sırf boş meraktan aranmakta olanların. Bu tür kişiler, istemeden, zarar vermeyi düşünmeden onarılamaz zararlara yol açabilirler. Kütüphaneye kimin girdiğini bilmek istememiz yüzünden bizi suçlayamazsın, değil mi?"

Hayır, Alfred bu açıklamanın yeterince makul göründüğünü itiraf etmek zorundaydı. Ama Samah, çocukların kıymetli parşömenlerine üzüm jölesi sürmelerinden korkarak buraya koşacak bir adam değildi. Ve korkmuştu da. Öfkeli ve korkmuş, öfkesi korkusunu kamufle etmişti. Alfred'in gözleri kendi iradeleriyle Ramu'nun kontrol ettiği ilk bölmeye kaydı.

"Elbette ciddi arařtırmacılara aık," diye szlerine devam ediyordu Samah. "Konsey'in nne ıkıp anahtarı istemeleri yeterli. "

Samah Alfred'i dikkatle izliyordu. Alfred gzlerini blmeden ayırmaya alıřtı, Samah zerinde odaklanmaya alıřtı, ama zordu. O yne kaymayı istiyorlardı hala. Alfred bakıřlarını ayırdı. Gerilim ok fazlaydı. Gz kapakları seėirmeye bařladı ve kontrol edilemez bir řekilde gzlerini kırpıřtırmaya bařladı.

Samah konuřmayı bıraktı ve Alfred'e baktı. "İyi misin" "Beni affet," diye mırıldandı Alfred, eliyle gzlerini kapatarak. "Sinirsel bir rahatsızlık."

Konsey yesi kařlarını attı. Sartanlar sinirsel rahatsızlıklara yakalanmazdı. "İeri giren herkesi neden izlememiz gerektiėini anlıyor musun, kardeřim" diye sordu gergin bir řekilde. Sabrının tkenmekte olduėu aıktı.

Bir ktphanenin tuzaėa dnřmesini, alarmlar aldırmasını ve Konsey Bařı gelip onları sorgulayana kadar ieri girenleri rehin tutmasını anlıyor muyum? Hayır, diye dřnd Alfred. Gerekten de hi anlamıyorum.

Ama bařını salladı ve kuřkusuz anladıėını ifade eden birřeyler mırıldandı. "Hadi, hadi" dedi Samah, zorlama bir glmsemeyle. "Kazaydı, dedin. Zarar yok. Eminim yaptıėın řey iin zgnsndr. Ramu ve ben, seni korkuttuėumuz iin zgnz. Ve řimdi, akřam yemeėi vakti. Gidip hikayemizi Orla'ya anlatalım. Korkarım, Ramu, annen hatamızı dinleyince bize glecek."

Ramu hastalıklı bir kıkırdama ile yanıt verdi ve hi de eėleniyormuř gibi grnmedi. "Ltfen, otur, kardeřim," dedi Samah, bir sandalyeye iřaret ederek. "ben gidip yolu aacaėım. Rnler karmařıktır. Onları tamamlamak zaman alır ve sen yorgun grnyorsun.

Durup beklemeye gerek yok. Ramu ben yokken sana eřlik etmekten memnun olacaktır."

Ramu, gizlice gzetleyip, ıkıř yolunu keřfetmediėimden emin olacak. Alfred sandalyeye kt, elini kpeėin bařına koyup ipeksi kulakları okřadı. Bunun faydasından ok zararı dokunabilir, ama bana, sormaya hakkım varmıř gibi grnyor.

"Samah," diye seslendi, Konsey Bařı'nı uzaktaki kapıya ulařmadan durdurarak. "Artık ktphanenin kurallarını bildiėime gre, girmek iin iznini almak isterim. Menschler benim hobimdir. Bir zamanlar Arianus'taki cceler zerine arařtırma yapmıřtım. Bu konuda pek ok metin olduėunu fark ettim..."

Yanıtı biliyordu, Samah'ın gzlerinde grmřt. Alfred'in sesi snd. Aėzı defalarca aılıp kapandı, ama bařka bir řey syleyemedi. Samah Alfred'in szn bitirdiėinden emin olmak iin sabırla bekledi.

"Kuřkusuz burada alıřabilirsin, kardeřim. Arařtırmanla ilgili her tr belgeyi sana saėlamaktan memnun oluruz. Ama řimdi olmaz."

"řimdi olmaz," diye tekrarladı Alfred. "Hayır, korkarım olmaz. Konsey ktphaneyi incelemek ve uzun uyku sırasında herhangi bir zarar grmediėinden emin olmak istiyor. Bu iře ayıracak zaman bulana kadar,

Konsej'e kütüphaneyi kapatmayı önerdim. Ve şu andan itibaren kimsenin 'kazayla' içeri girmemesine de dikkat etmemiz lazım."

Konsej üyesi topuklarının üzerinde döndü ve yumuşak, alçak sesle söylediği bir rün ile açılan kapıdan çıktı. Kapı arkasından kapandı. Alfred kapının ötesinde, şarkı söylendiğini duydu, ama sözcükleri çıkaramadı.

Ramu Alfred'in karşısına oturdu ve köpekle dostça ilgilenmeye başladı; soğuk bir biçimde karşılanan bir hareket.

Alfred'in gözleri, bir kez daha yasak parşömen bölmesine kaydı.

ON YEDİNCİ BÖLÜM

GARGAN

CHELESTRA

Evdeyiz. Evde!

Neşe ve hüznün arasında bölündüm, çünkü biz yokken korkunç bir trajedi olmuş... Ama her şeyi yazacağım, her şeyi yerinde ve zamanında yazacağım.

Bunun üzerinde çalışırken, odamda oturuyorum. Kıymet verdiğim bütün eşyalarım çevremde duruyor. Cüceler ölüm konusunda, bahsedebileceğim iki ırkın aksine, çok pratik düşünür. Bir cüce öldüğünde, ailesi ve dostları kayıplarının ardından bir yas gecesi ve ölenin Benzersiz ile birleşmesinden dolayı bir kutlama gecesi düzenlerler. Bunun ardından cücenin tüm eşyaları ailesi ve dostları arasında dağıtılır. Odası temizlenir ve bir başka cüce taşınır. [\[29\]](#)

Benim durumumda da bu geleneğin devam ettirileceğini düşünmüştüm ve şimdiye kadar kuzen Fricka'nın odama yerleşmiş olduğunu görmeye hazırlanmıştım. Aslında, iğrenç akrabamı ve onun kıvrık yan sakallarını kapıdan dışarı ve merdivenlerden aşağı fırlatmaya can atıyordum.

Ama, annem benim gerçekten ölmüş olduğumu kafasına sokamamış anlaşılır. Gertrude halamın onun aklını kaybetmiş olduğunu ima edecek kadar ileri gitmesine rağmen (babam öyle söyledi), inatla inanmayı reddetmiş. Bu noktada, babama göre, annem balta fırlatma konusundaki yeteneğini teşhir etmeye karar vermiş ve büyük bir heves göstererek, korkutucu bir şekilde, "Gertrude'un saçlarını ayırmayı" teklif etmiş.

Annem savaş baltasını duvardaki yerinden alırken, babam halama kayıtsızca, annemin kolunun hala güçlü olduğunu, ama hedefleri eskisi gibi tutturamadığını söylemiş. Gertrude halam aniden başka bir yerde işi olduğunu hatırlamış. Fricka'yı odamdan çıkarmış (muhtemelen bir vinç kullanmak zorunda kalmıştır) ve koşa koşa gitmişler.

Ama dedikleri gibi, yan tünele girdim. En son yazdığım, kesin ölümümüze doğru ilerliyorduk ve şimdi sağ salim evdeyiz ve bunun neden ve nasıl olduğu konusunda en ufak bir fikrim bile yok.

Ejder-yılan mağarasında kahramanca savaşlar filan da olmadı. Yalnızca hiçbirimizin anlamadığı dilde bir sürü konuşma geçti. Gemimiz parçalandı. Yüzmek zorunda kaldık.

Ejder-yılanlar bizi öldürmek yerine besledi, bize hediyeler verdi ve bizi bir mağaraya yolladı. Sonra Haplo tüm gece onlarla konuştu. Sonunda geri döndüğünde, yorgun olduğunu, konuşmak istemediğini ve her şeyi başka bir zaman açıklayacağını söyledi. Ama güvende olduğumuz konusunda bizi temin etti ve rahatça uyuyabileceğimizi, sabahleyin eve gideceğimizi söyledi!

Hayretler içinde kaldık ve sessizce (Alake Haplo'yu rahatsız etmemek için fısıldamamızı emretti) tartıştık. Ama konuyu çözemedik ve kendimiz de yorgun olduğumuzdan sonunda uyuyakaldık.

Ertesi sabah daha fazla yiyecek ve daha fazla armağan belirdi. Ve mağaradan dışarı baktığımda, hayretle denizaltımızın kıyıda demirlendiğini ve yepyeni olduğunu gördük. Ejder-yılanlardan iz yoktu.

"Ejderler geminizi yaptı," dedi Haplo, ağzına attığı lokmaların arasında. "Geri dönmek için onu kullanacağız."

Alake'in pişirdiği bir şey yiyordu ve Alake de yanındao turmuş, hayranlık dolu gözlerle onu izliyordu.

"Senin için yaptılar," dedi yumuşak bir sesle. "Söz verdiğin gibi bizi kurtardın. Ve şimdi bizi eve götürüyorsun. Halkımın gözünde bir kahraman olacaksın. İstedığın her şey senin olacak. Ne istersen alacaksın."

Elbette, şefin kızıyla -yani onunla-evlenmeyi istemesini umuyordu.

Haplo omuzlarını silkti ve o kadar da çok şey yapmadığını söyledi. Ama kendinden hoşnut olduğunu anlayabiliyordum. Mavi işaretlerin derisine geri dönmekte olduğunu fark ettim. Aynı zamanda, yüzümü yıkamak için getirdiğim dolu bir su sürahisine dokunmamak, hatta bakmamak için büyük özen gösteriyordu.

Devon'a fısıldadım. "Bu şekerdeki acı ilacın ne olduğunu merak ediyorum." [\[30\]](#)

"Bir düşün, Grundle," diye fısıldadı yanıt olarak, sevinçle, "birkaç gün sonra Sabia ile birlikte olacağım!"

Söylediğim tek kelimeyi bile duymamıştı! Ve iddiaya girerim Haplo'yu da dinlememişti. Bu da, aşkın beyni nasıl serseme çevirdiğini gösterir -en azından insanlar ve elfler arasında! Biz cüceler farklı olduğumuz için Benzersiz'e şükürler olsun! Ben de Hartmut'u yansakalımın son teline kadar seviyorum, ama duygularımın zihinsel yeteneklerimi lapaya çevirmesinden utanırdım.

Ama, işte, bu şekilde konuşmamalıyım. Özellikle de şimdi...

Hayır, yine ileriye gittim.

"Pekala, ama unutma, kimse karşılıksız iş yapmaz," dedim, ama bunu yan sakallarına söyledim. Alake'in beni duymasından korkuyordum, gözlerimi çıkarırdı.

Ama sanırım Haplo beni duydu. Keskin kulakları var. Memnun oldum. Bırak içimizden birinin çiğnemediği önce bunu yutmayacağını bilsin. Bana baktı ve beni ürperten o karanlık haliyle yarım ağız gülümsedi.

Yemeyi bitirdiği zaman, gitmekte serbest olduğumuzu söyledi. Tüm yiyecekleri ve armağanları yanımızda götürebilirdik. Bunun üzerine, Alake'in bile alındığını gördüm.

"O canavarların öldürdüğü halkımızı hiçbir altın ya da mücevher geri getiremez, ne de çektiğimiz acıları telafi eder," dedi, zenginlik ve servet yığınlarına horgörüyle bakarak.

"Bu kan parasını kabul etmektense İyideniz'e atmayı tercih ederim, ama balıkları zehirleyeceğinden korkarım," dedi Devon öfkeyle.

"Siz bilirsiniz." Haplo yine omuzlarını silketti. "Ama yeni evlerinize gittiğinizde ihtiyaç duyabilirsiniz onlara."

Birbirimize baktık. Ejder-yılanlardan o kadar korkmuş, o kadar endişelenmiştik ki, halkımızın üzerine gelen başka bir tehlike olduğunu unutmuştuk -denizgüneşinin kaybı.

"Ejder-yılanlar başka güneş-kovalayanlar yapmamıza izin verecek mi" diye sordum kuşkuyla.

"Bundan da iyi. Yok ettiklerini onarmak için büyülerini kullanmayı önerdiler. Ve bu yeni yer hakkında bana bilgi verdiler, önemli bilgiler."

Onu sorulara boğduk, ama Haplo, bu kadar önemli bir konuyu anne babalarımızla konuşmadan bize anlatmasının doğru olmayacağını söyleyerek yanıt vermeyi reddetti. Haklı olduğunu kabul etmek zorunda kaldık.

Alake altınlara baktı ve bunların boşa gitmesinin yazık olacağını söyledi. Devon bir sürü kumaş topunun Sabia'nın en sevdiği renkte olduğuna işaret etti. Ben çoktan bazı mücevherleri cebe indirmiştim (daha önce de belirttiğim gibi, biz cüceler pratik bir halkızdır), ama memnunlukla biraz daha aldım, sırf diğerleri benim burnu büyük olduğumu düşünmesin diye.

Kendimizi, hediyeleri ve yiyecekleri denizaltına yükledik. Gemiye baştan sona kontrol ettim. Ejder-yılanların büyülerinin güçlü olduğunu biliyordum, ama gemi inşası konusunda bir şey bildiklerinden emin değildim. Yine de, ejder-yılanlar gemiyi, onlar parçalamadan önceki haline getirmeyi başarmışlar gibi görünüyordu ve onunla batmanın güvenli olacağına karar verdim.

Her birimiz eski odalarımıza yerleştik. Her şey bıraktığımız gibiydi. Hatta bunu -günlüğümü, tam olarak bıraktığım gibi buldum. Su zarar vermemişti. Tek bir damla mürekkep bulaşmamıştı. Hayret verici! Bu durum biraz midemi bulandırdı. Yolculuk boyunca birden çok kez, bütün bunların gerçekten olup olmadığını, tuhaf ve korkunç bir rüya görüp görmediğimi merak ettim.

Gemi, daha önceki aynı büyü gücüyle, kendi kendine hareket etti ve eve yöneldik.

Eminim geri dönmek de gitmek kadar uzun sürmüştür, ama bize çok daha uzun sürmüş gibi göründü. Kahkahalar attık ve geri döndüğümüzde ilk yapacağımız şey hakkında, muhtemelen kahraman sayılacağımız ve Haplo'nun nasıl karşılanacağı hakkında heyecanla konuştuk.

Haplo ile de uzun uzun konuştuk. Başta Alake ve ben konuşuyorduk. Alake geri dönüş yolculuğumuzun ilk gecesinde, oldukça geç bir saatte benim kamarama geldi. Tam yatmaya hazırlandığınız, eve duyduğunuz özlem yüzünden ölecekmışsiniz gibi hissettiğiniz o sessiz zamandı. Ben de kendimi böyle hissediyordum ve itiraf etmeliyim bir iki damla gözyaşı yan sakallarına damlamıştı ki, Alake'in kapıyı nazikçe vurduğu nu duydum.

"Benim, Grundle. Seninle konuşmak istiyorum. Yoksa uyuyor musun"

"Öyle olsa bile, şu anda değil," dedim ona aksi aksi, ağladığımı saklamak için. Tek bildiğim, ağladığımı görse beni otlarla filan uyutacağıydı.

Kapıyı açtım. Alake içeri girip yatağın üzerine oturdu. Ona bir bakış fırlattım -utangaç, gururlu, heyecanlı ve mutluydu ve bu konuşmanın ne hakkında olacağını anladım.

Yatağın üzerine oturdu ve parmaklarındaki yüzükleri çevirmeye başladı. (Cenaze mücevherlerini çıkarmayı unutmuş olduğunu gördüm. Biz cüceler özellikle batıl inançlı değilizdir, ama eğer kötü alamet diye bir şey varsa, o da buydu işte. Ona söylemek istedim, ama tam ben bir şey söyleyecekken konuşmaya başladı ve bir daha ona söylemeye fırsatım olmadı.)

"Grundle," dedi, beni hayrete düşürmek konusunda kararını vererek. "Ben aşık oldum."

Ben de biraz eğlenmeye karar verdim. Alake'e takılmak eğlenceli oluyor, her şeyi o kadar ciddiye alıyor ki!

"İkinize de en iyi dileklerimi sunarım," dedim yavaşça, yan sakallarımı sıvazlayarak, "ama sence Sabia bu durumu nasıl karşılayacak"

"Sabia mı" Alake irkildi. "Neden, sanırım benim için mutlu olur. Neden olmasın ki"

"O bencil değildir. Bunu hepimiz biliyoruz. Ve seni çok seviyor, Alake, ama Devon'ı da çok seviyor ve bence..."

"Devon!" Alake geçirdiği şoktan dolayı bir an konuşamadı. "Sen... Devon'a aşık olduğumu mu sandın"

"Başka kim olabilir ki" diye sordum beceremediğimce masum bir yüz takınarak.

"Devon çok iyidir," diye devam etti Alake, "çok nazik ve yardımsever. Ve ona hep büyük saygı duyacağım, ama asla ona aşık olamam. Hem, o çocukluktan daha yeni çıkmış."

Yaşı seninkinin neredeyse yüz katı olan bir çocuk," diyebilirdim, ama çenemi kapalı tuttum. İnsanlar yaşları konusunda alıngan oluyorlar.

"Hayır," diye devam etti Alake yumuşak bir sesle, gözleri alacakaranlıkta mum gibi parlayarak, "ben bir erkeğe aşık oldum. Grundle..."

Yutkundu, sonra hızla konuştu, "Ben Haplo'ya aşık oldum!"

Elbette, benim dehşet içinde gerilememi bekledi ve bu gerçekleşmeyince oldukça bozuldu.

Tek söylediğim, "Hıh," oldu.

"Şaşırmadın mı"

"Şaşırmak mı? Bir sonraki sefere alnına beyaz boyayla, 'Seni seviyorum,' yazmayı dene," diye öneride bulundum.

"Ah, eyvah. Bu kadar mı belli ettim Sence... sence o biliyor mu? Biliyorsa çok korkunç!"

Alake bana yan yan baktı ve korkmuş gibi görünmeye çalıştı, ama içten içe, "Evet, elbette biliyor," dememi umduğunu görebiliyordum.

Ve bunu dürüstçe söyleyebilirdim, çünkü bilmemek için adamın kör, sağır, aptal ve üstüne üstlük salak olması gerekirdi. Bunu söyleyebilirdim ve Alake mutlu olurdu, ama elbette, söylemedim. Bu yanılttı, biliyordum, Alake'in incineceğini de biliyordum ve bütün

bunlar sinirimi bozuyordu.

"Baban olacak yaşta," diye hatırlattım.

"Hayır, değil! Hem, öyle olsa, ne olur" diye karşı çıktı Alake, insanlardan beklenebilecek bir mantık yürüterek. "Onun kadar asil, cesur, güçlü ve yakışıklı bir erkekle daha önce hiç karşılaşmadım. Orada yalnız başına durdu, Grundle. O korkunç yaratıkların karşısında, çıplak, silahsız, hatta büyüsü bile olmadan.

"Görüyorsun, suyu ve büyüsünü nasıl etkilediğini biliyorum, bu yüzden bu konuda bir şey söyleme bana!" diye ekledi meydan okurcasına. "Biz insanlar rün büyüsü yapamayız, ama efsanelerimiz bir zamanlar, uzun zaman önce yapabilenler olduğunu anlatır. Haplo'nun gücünü saklamak istediği açık ve bu yüzden bir şey söylemedim.

"Bizim için ölmeye hazırdı, Grundle."

(Benim tek kelime etmeme gerek yoktu. Zaten beni duymayacaktı.)

"Onu sevmemeyi nasıl başarabilirim Ve sonra, o korkunç ejder-yılanların onun önünde eğildiğini görmek! Muhteşemdi! Ve şimdi bizi evimize gönderiyorlar, hediyeler veriyorlar, yeni bir ülke vaat ediyorlar! Hepsi Haplo sayesinde."

"Bu olabilir," dedim, her zamankinden de aksi hissederek. Söylediklerinin doğru olduğunu itiraf etmek zorundaydım, "ama o bundan ne kazanıyor? Kendine bunu sordun mu? Gelip bana babamın ordusunda kaç kişi olduğunu, Devon'a elflerin gerektiğinde savaşmayı hatırlayıp hatırlamayacaklarını ve halkı büyülü silah yapmayı bilip bilmediklerini, sana, savaş çıkarsa Ocak'ın yunusları ve balinaları sizin tarafınızda savaşmaya ikna edip etmeyeceğini sorarken ne demek istiyor?"

Haplo'nun bize bu soruları o gün sorduğunu belirtmeyi unuttuğum aklıma geliyor.

"Grundle, sen katı yürekli ve nankörsün!" diye haykırdı Alake ve gözyaşlarına boğuldu.

Onu ağlatmak istememiştim. Bir ejder-yılanın karnı kadar alçaldığını hissettim. Yanına giderek elini okşadım. "Üzgünüm," dedim beceriksizce.

"Ona neden bu tür şeyleri bilmek istediğini sordum," diye devam etti Alake, hıçkırıklar arasında, "ve her zaman en kötüsüne hazırlıklı olmamız gerektiğini ve bu yeni ülkenin, mükemmel bir yermiş gibi görünmesine rağmen tehlikeli olabileceğini söyledi..."

Durup burnunu sildi.

Anladığımı söyledim, anlamıştım. Haplo'nun söyledikleri mantıklı geliyordu. Söyledikleri her zaman mantıklı geliyordu. Ve bu da içimdeki rahatsız edici, adi güvensizlik ve kuşku duygusunu daha da katlanılmaz hale getiriyordu. Yine özür diledim ve neşelenip, gözyaşları kuruyana kadar Alake'e takıldım.

Ama cüceler her zaman gerçeği söyler ve ben de ona söylemekten kendimi alamadım, "Bütün bunları söylememin tek sebebi... yani... yalnızca... Haplo seni sevmiyor, Alake."

Bir başka fırtına bekleyerek büzüldüm. Ama hayretler içinde, Alake'in sakin olduğunu gördüm. Hatta gülümsedi. Hüzünlü bir gülümsemeydi, ama gülümsemeydi işte.

"Ah, bunu biliyorum, Grundle. Onun beni sevmesini nasıl bekleyebilirim? Onu arzulayan binlerce kadın olmalı."

Bu düşünce şeklini cesaretlendirmem gerektiğini düşündüm.

"Evet ve bir yerlerde bir karısı da olabilir..."

"Yok," dedi Alake çabucak, fazla çabucak. Bakışlarını ellerine indirdi. "Ona sordum. Şimdiye kadar doğru kadını bulamadığını söyledi. Onun için doğru kadın olmayı çok isterdim, Grundle. Ama şimdi bunu hak etmediğimi biliyorum. Belki, denemeye devam edersem bir gün olabilir."

Bana baktı. Gözleri yaşlarla parlıyordu ve onu tanıdığımdan bu yana ilk kez bu kadar güzel, büyük ve olgun görünüyordu, sanki içten gelen bir ışıkla aydınlanır gibiydi.

O an, orada, eğer aşk bunu ona yapabiliyorsa, o zaman ne olursa olsun kötü bir şey olmaması gerektiği kararına vardım. Hem, belki biz eve döndüğümüzde Haplo da, her nereden geldiyse oraya geri dönerdi. Bizden ne istiyor olabilirdi ki? Ama düşüncemi kendime sakladım.

Birbirimize sarıldık ve bir güzel ağladık. Haplo hakkında başka kötü şeyler söylemedim. Devon bizi duydu, içeri girdi ve Alake ona da anlattı. Devon aşkın dünyadaki en harika, en güzel şey olduğunu söyledi. Sonra Sabia hakkında konuştuk ve sonra beni, benim de aşka yabancı olmadığımı itiraf etmeye zorladılar. Ben de kendimi tutamadım ve Hartmut'u anlattım, hepimiz güldük, ağladık ve eve varmak için sabırsızlandık.

Bu da, oraya vardığımız zaman olanları çok daha kötü kıldı.

Bunu yazmayı erteleyip duruyorum. Yazabileceğimden emin değildim. Beni fena halde üzüyor. Ama her şeyi anlattım ve en önemli kısmını dahil etmeden bu hikayeye devam edemem.

Ejderlerden kurtarılıp ve güven içinde eve dönmemiz, çoğu meyhane hikayesinde mutlu son olacaktır. Ama son mutlu değildi. Ve henüz son olduğundan da emin değilim.

Denizaltımız ejder-yılanların yuvasından çıktığı zaman, bir avuç başbelası yunus -başka ne olabilir- tarafından sarıldık. Her şeyi bilmek istiyorlardı, neler olduğunu, nasıl kaçtığımızı filan. Onlara anca söylemiştik ki, haberi yayan ilk balık olma hevesiyle yüzüp gittiler. Dedikoduyu daha fazla seven balık yoktur herhalde.

En azından, anne babalarımız iyi haberi duyacaklar ve hala hayatta ve iyi olduğumuzu duymalarının şokunu atlatacaklardı. Kimin evine ilk önce gideceğine karar vermek için kendi aramızda tartışmaya başlamıştık, ama bu kısa süre sonra çözüldü. Yunuslar anne babalarımızla Elmas'ta, elf denizuydusunda buluşacağımız mesajı ile geri döndüler.

Bu işimize geliyordu. Dürüst olmak gerekirse, anne babalarımızın tepkisi hakkında biraz endişeliydik. Geri dönmemizin onları mutlu edeceğini biliyorduk, ama öpücükler ve gözyaşlarından sonra, daha kötüsü olmasa bile sıkı bir azar işiteceğimizi düşünüyorduk. Emirlerine itaatsizlik etmiş, sebep olacağımız acı ve üzüntüyü düşünmeden kaçmıştık.

Bunu Haplo'ya söyleyecek kadar ileri gittik ve bizimle kalıp, anne babalarımızla aramızdaki meseleyi düzeltirse başka bir büyük hizmet yapmış olacağına işaret ettik.

Yalnızca sırttı ve ejder-yılanlardan bizi koruduğunu, ama ebeveyn gazabına gelince yalnız başımıza olduğumuzu söyledi.

Ama denizaltı iskeleye yanaştığında düşündüğümüz şey sert dersler ve ceza değildi.

Kapak açıldı ve anne babalarımızın bizi orada beklemekte olduklarını gördük. Babam beni kollarına alıp, sıkı sıkı sarıldı ve hayatımda ilk defa, gözlerinin yaşarlara dolmuş olduğunu gördüm. En sert dersi oracıkta dinleyebilirdim ve buna bayılırdım da.

Haplo'yu onlarla tanıştırdık. (Elbette yunuslar onun bizi nasıl kurtardığını çoktan anlatmıştı.) Anne babalarımız minnettardı, ama adamın kendisi, mavi işaretli derisi ve sessiz kendine güveni karşısında biraz fazla hayranlık duydukları açıktı. Birkaç kırık teşekkür sözcüğü telaffuz etmeyi başardılar ve bunlar bir gülümseme, bir omuz silkiş ve bizim onu denizden kurtardığımız, bu iyiliği karşılıksız bırakmadığı için mutlu olduğu yanıtı ile karşılandı. Başka bir şey söylemedi ve anne babalarımız tekrar bize dönmekten memnundu.

Bir süre, yalnızca kucaklaşmalar ve sevgi sözleri vardı. Devon'ın anne babası orada, oğullarını bekliyorlardı. Oğullarının dönüşünden onlar da diğer anne babalar kadar memnun olmuşlardı, ama bir şey görebilecek durumda olduğumda, sevinçten uçuyor olmaları gerekirken hayli üzgün göründüklerini fark ettim. Devon'ı karşılamak üzere Elf Kralı da gelmişti, ama Sabia yoktu.

O zaman, ilk defa, babasının beyazlara bürünmüş olduğunu gördüm -elf yas rengi. Çevremizdeki tüm elflerin -ve bizi karşılamak üzere pek çoğu gelmişti-beyazlara bürünmüş olduğunu fark ettim. Yalnızca kraliyet ailesinden biri öldüğü zaman olan bir şey.

Soğuk bir duygu kalbimi sıktı. Babama vahşi ve dehşet dolu gözlerle baktım. Yalnızca başını salladı ve parmağını dudağına götürerek sorularımı susturmamı istedi.

Alake de Sabia'yı soruyordu. Gözlerimiz karşılaştı. Korku ile iri iri açılmışlardı. İkimiz de Devon'a baktık. Sevinçten körleşmişti, görüşü gökkuşakları ile bulutlanmıştı, tek bir şey bile görmemişti. Anne babasının kollarından kurtuldu (ben hayal mi gördüm, yoksa onu bırakmamaya mı çalışmışlardı) ve Elf Kralı'na gitti.

"Sabia nerede, efendim" diye sordu Devon. "Ona vurduğum için bana kızgın mı Bunu telafi edeceğim, söz veriyorum! Ona gelmesini..."

Benzersiz, gözlerindeki bulutu kaldırdı. Beyaz giysileri, Elf Kralı'nın kederle harap olmuş yüzünü, İyideniz'e serpilmiş beyaz çiçekleri gördü.

"Sabia!" diye bağırdı Devon ve arkamızda pırıldamakta olan mercan saraya doğru koşmaya yeltendi.

Eliason onu yakaladı.

Devon vahşice mücadele etti, sonra adamın kollarına yığıldı. "Hayır!" diye haykırdı ağlayarak. "Hayır! Bunu istememiştım... Onu kurtarmak istemiştım..."

"Biliyorum, oğlum, biliyorum," dedi Eliason, Devon'ın saçlarını okşayarak ve onu bir çocuğı! teselli eder gibi teselli ederek. "Senin hatan değildi. Senin niyetin iyiydi, asildi. Sabia" -ismini, boğazına bir şey takılmadan söyleyemiyordu, ama kendine hakim oldu-"Sabia şimdi Benzersiz'le birlikte. Huzur içinde. Bunda teselli bulmalıyız. Ve şimdi, sanırım ailelerimizin yalnız kalma zamanı geldi."

Eliason, hangi kişisel acılara boğulmuş olurlarsa olsunlar, elflere özgü nezaket ve zarif vakar ile Haplo'yla ilgilenmeye başladı. Mutsuz kral. Kendi çocuğı ile yalnız kalmayı ne

kadar istiyordu kim bilir!

Sarayın biz yokken oluşan yeni bir bölümünün içine girdikten sonra, annem bana neler olduğunu anlattı.

"Uyandığı anda Sabia Devon'ın ne yaptığını anlamış. Onun kendisi için hayatını feda ettiğini ve ölümünün korkunç olacağını düşünmüş. O andan itibaren," dedi zavallı annem gözlerini kol yeline silerek, "zavallı kız yaşama karşı tüm ilgisini yitirmiş. Yemek yemeyi, yatağından çıkmayı reddetmiş. Yalnızca babası yanına oturup, bardağı dudaklarına götürdüğünde su içmiş. Kimseyle konuşmuyormuş. Saatlerce, pencereden dışarı bakarak duruyormuş. Uyuduğu zaman, korkunç rüyalarla bölünüyormuş uykusu. Haykırıışlarının tüm sarayda duyulabildiğini söylediler.

"Ve bir gün, daha iyi görünmüş. Yataktan kalkmış, üçünüzün en son birlikte olduğu gün giydiği elbiseyi giymiş ve şarkı söyleyerek sarayda dolaşmış. Şarkıları hüznü ve tuhafmış, kimse onları dinlemekten hoşlanmamış, ama bunun onun iyileştiği anlamına geldiğini ummuşlar. Ne yazık ki, tam tersi anlamına geliyormuş.

"O gece, duennasından ona yiyecek bir şey getirmesini istemiş. Sabia'nın karnının acıkmasına çok sevinen kadın, kuşkulandıktan, telaşla yanından ayrılmış. Geri döndüğünde, Sabia yokmuş. Korku dolan duenna, Kral'ı uyandırmış. Aramışlar."

Annem, gözyaşları yüzünden devam edemedi başını salladı. Sonunda, yine kol yeline başvurdu ve sözlerini tamamladı.

"Bedenini o gün topladığımız terasta bulmuşlar, bizim konuşmalarımızı dinlediğiniz terasta. Kendini bir pencereden atmış. Elf habercinin öldüğü yerde yatıyormuş."

Şimdilik bunu bitireceğim. Ağlamadan devam edemiyorum.

Uykunda seni Benzersiz koruyor şimdi, Sabia. Korkunç rüyaların sona erdi.

ON SEKİZİNCİ BÖLÜM

SURUNAN

CHELESTRA

Sartan kütüphanesi Alfred'in aklından çıkmadı, kocakarı masallarındaki hayalet gibi peşinden geldi. Soğuk elini uzatıp ona dokundu, geceleri uyandırdı, parmağını büküp çağırırdı ve onu kıyametine çekmeye çalıştı.

"Saçma!" deyip sırtını dönüyor, hayaleti uykuya gömmeye çalışıyordu.

Bu geceleri işe yarıyordu, ama gölge sabah ışıklarıyla yok olmuyordu. Alfred kahvaltıya oturuyor, yiyormuş gibi yapıyordu, ama aslında tek düşünebildiği, Ramu'nun bölmelerden birini incelemesi oluyordu. O bölmede bu kadar dikkatle korunan ne vardı?

"Merak. Meraktan başka bir şey değil," diye payladı kendini Alfred. "Samah haklı. Menschlerin arasında fazla uzun süre yaşadım. Bane'in dadısının anlattığı masallardaki kız gibiyim. 'Merdivenlerin tepesindeki kilitli oda dışında, şatodaki tüm odalara girebilirsin.' Peki aptal kız şatodaki diğer yüz yirmi dört odayla tatmin oluyor mu? Hayır, yemek yiyemiyor, uyuyamıyor, ta ki merdivenlerin tepesindeki odaya girene kadar.

"Benim de kendime yaptığım bu işte. Merdivenlerin tepesindeki oda. Ondan uzak duracağım. Onu düşünmeyeceğim.

Diğer odalarla tatmin olacağım, o kadar büyük bir servet ile dolu odalardan. Ve mutlu olacağım. Mutlu olacağım."

Ama mutlu değildi. Geçen her gün onu daha da mutsuz kılıyordu.

Huzursuzluğunu ev sahiplerinden saklamaya çalıştı ve başardı, ya da Alfred öyle hayal etti. Samah onu, Yıksı-diksi'de sızıntı yapan bir buhar vanasını izleyen bir Geg'in dikkatiyle izliyor, ne zaman patlayacağını merak ediyordu. Samah'ın saygı uyandıran, göz korkutan varlığı yüzünden yılgın, hatalı olduğu bilgisi ile aciz kalan Alfred, Konsey üyesinin önünde kıvranıyor, siniyor, gözlerini Samah'ın sert ve öfkeli yüzüne nadiren kaldırabiliyordu.

Ama Samah evden gidince -ve Konsey işleri yüzünden sık sık gidiyordu-Alfred rahatlıyordu. Orla genellikle ona arkadaşlık etmek için orada oluyordu ve onu kovalayan hayalet, Orla ile beraberken, yalnız başına kaldığı nadir zamanlarda olduğu kadar rahatsız etmiyordu onu. Alfred'in aklına, neden artık nadiren yalnız kaldığını merak etmek ya da Orla'nın neden Konsey işleri ile meşgul olmadığını düşünmek gelmiyordu. Yalnızca

kendisine bu kadar zaman ayırmasının ne kadar tatlı bir davranış olduğunu düşünüyordu - kütüphane hayaleti belirlediği zaman kendini daha da kötü hissetmesine sebep olan bir düşünce.

Alfred ve Orla terasta oturmuşlardı. Orla Samah'ın cüppelerinden birine yumuşak bir sesle koruyucu rünler söylemekle meşguldü. Sözcükleri söyleyerek, becerikli parmakları ile kumaşa desenler çizdi, emri üzerine beliren her desene, kocası için duyduğu sevgi ve ilgiyi koydu.

Alfred hüzünle izledi. Hayatı boyunca hiçbir kadın kendisi için koruyucu rün söylememiştir. Artık kimse söylemeyecekti.

Ya da, en azından, onun istediği kişi söylemeyecekti. Aniden Samah'ı vahşice, delice kıskandı. Alfred, Konsey üyesinin karısına davranış biçiminden hoşlanmıyordu -o kadar soğuk, o kadar tepkisizdi ki! Orla'nın incindiğini biliyordu, sessiz acısına tanık olmuştu. Hayır, Samah, onun için yeterince iyi değildi.

Peki ben iyi miyim, diye sordu kederle.

Orla bakışlarını ona kaldırdı ve gülümseyerek, gül çalılarının sağlıklı durumu hakkındaki konuşmalarına devam etmeye hazırlandı.

Alfred zihnindeki çirkin, dolaşık, dikenli sarmaşıkları saklayamadan yakalandı -ve düşüncelerinin güller üzerinde yoğunlaşmadığı çok açıktı.

Orla'nın gülümsemesi soldu. İçini çekerek, işini bir kenara bıraktı.

"Keşke bunu bana... ve kendine yapmasaydın."

"Üzgünüm," dedi Alfred, berbat görünüp berbat hissederek.

Eli, arkadaşının mutsuzluğunu görerek, teselli sunmak için başını dizine yaslayan köpeği sevmeye gitti.

"Ben çok kötü bir insan olmalıyım. Hiçbir Sartanın böyle uygunsuz düşünceleri olmaması gerektiğini biliyorum. Kocanın dediği gibi, menschlerin arasında çok fazla yaşamaktan yozlaştım. "

"Belki de menschler değildir," diye öneride bulundu Orla yumuşak bir sesle, köpeğe bir göz atarak.

"Haplo'yu kastediyorsun." Alfred köpeğin kulaklarını okşadı. "Aslında Patrynlere sevgi dolu, çok vahşi bir sevgi dolu. Bunu biliyor muydun?"

Üzgün bakışları köpeğe gitti ve Orla'nın hayret dolu bakışlarını kaçırdı.

"Ama bu terimlerle düşünmüyorlar, Sevgiye başka isimler veriyorlar: sadakat, ırkının hayatta kalması için koruyucu bir içgüdü. Ama sevgi bu, karanlık bir tür sevgi, ama sevgi işte ve en kötülerini bile güçlü bir şekilde hissediyor bunu. Bu Nexus Lordu -zalim, güçlü ve hırslı bir adam-her gün Labirent'e dönüp acı çeken halkına yardım etmek için hayatını tehlikeye atıyor."

Duyguları içinde kaybolan Alfred, nerede olduğunu unuttu. Köpeğin gözlerinin içine baktı. Kahverengi, canlı gözler onu içlerine çektiler ve başka hiçbir şey gerçek değilmiş gibi görünene dek tuttular onu.

"Canavarlar bizi kovalarken, kendi anne babam beni kurtarmak için hayatlarını verdiler.

Kaçabilirlerdi, anlıyor musun, ama ben yalnızca bir çocuktum ve onlara ayak uyduramazdım. Bu yüzden beni sakladılar ve canavarları benden uzağa çektiler. Anne babamın ölmesini izledim. Canavarlar onlara işkence etti. Ve sonra, yabancılar beni aldılar, kendi evlatları gibi yetiştirdiler."

Köpeğin gözleri yumuşadı, hüznü doldu. "Ve aşık oldum," dediğini işitti Alfred. "Benim gibi, annemle babam gibi bir kaçaktı. Güzeldi, güçlüydü, inceydi. Mavi rünler bedenini, geceleyin onu kollarıma aldığımda parmaklarımın altında kalp gibi atan bir gençlik ve yaşama sarmalıyordu. Birlikte savaştık, sevdik, güldük. Evet, Labirent'te bile bazen kahkahalar vardır. Daha çok acı kahkahalardır, şakalar karanlık ve serttir, ama kahkahayı yitirmek, yaşama iradesini yitirmektir.

"Daha sonra beni terk etti. Gece için bize sığınak veren bir Konakçı köyü saldırıya uğramıştı ve onlara yardım etmek istedi. Aptalca bir fikirdi. Konakçıların sayısı azdı. Büyük ihtimalle biz de onlarla öldük. Ona da böyle söyledim. Haklı olduğumu biliyordu. Ama hayal kırıklığı içindeydi, öfkeliydi. O köydekileri sevmişti, anlıyor musun? Ve sevgisinden korkuyordu, çünkü onu zayıf ve güçsüz kılıyordu, içini acıtıyordu. Bana duyduğu aşktan korkuyordu. Ve bu yüzden beni terk etti. Bebeğimi taşıyordu. İtiraf etmeyi reddettiği halde biliyorum. Ve onu bir daha görmedim. Hatta hayatta olup olmadığını, çocuğumun yaşayıp yaşamadığını bile bilmiyorum..."

"Yeter artık!"

Orla'nın haykırışı Alfred'i irkiltti ve içine daldığı hayallerden sıyrılmasına sebep oldu. Orla oturduğu yerden kalkmış, ona dehşetle bakarak geriliyordu.

"Artık bunu bana yapma!" Ölü gibi sararmıştı, nefes almaya çalışıyordu. "Dayanamıyorum! O imgeleri görmeye devam ediyorum, o zavallı çocuk, anne babasının işkence görmesini, öldürülmesini, bedenlerinin parçalanmasını izliyor. Ve bağırıyor, o kadar korkuyor. Bahsettiğin kadını görüyorum. Onun acısını, çaresizliğini hissediyorum. Çocuk doğurmanın acısını biliyorum ve onun o korkunç yerde yapayalnız olduğunu düşünüyorum. O da bağırıyor, çığlıklarının kendisine ve bebeğine ölüm getireceğinden korkuyor. Onları düşünmekten geceleri uyuyamıyorum, çünkü bizim... benim... benim sorumlu olduğumu biliyorum!"

Orla, imgeleri önlemek için yüzünü elleriyle örttü ve ağlamaya başladı. Alfred kendine hayret etmişti, bu imgelerin -ki aslında Haplo'nun anılarıydı-kafasına nasıl girdiğini merak etti.

"Otur... İyi köpek," dedi, hayvanın kafasını (ona sırtıyordu) dizinden ittirerek.

Telaşla Orla'ya yaklaştı. Mendilini önereceği fikrine sahipti. Ama kollarının başka fikirleri var gibiydi. Hayretle onların kadının bedenine dolanmasını ve onu yakına çekmesini izledi. Orla başını onun göğsüne yasladı.

İçinde ürpertici bir heyecan dolaştı. Onu varlığının her teli ile severek sarıldı ona. Parlak saçlarını beceriksiz eliyle okşadı ve o Alfred olduğu için, aptalca bir şey söyledi.

"Orla, Samah'ın kimsenin bilmesini istemediği ne tür bir bilgi var kütüphanede"

Kadın ona vurdu, onu öyle şiddetle ittirdi ki, Alfred köpeğe takıldı ve gül çalılarının içine

düştü. Öfkesi Orla'nın gözlerinde yanıyor, yanaklarında alevleniyordu -Öfke ve... Alfred hayal mi görüyordu, yoksa gözlerinde Samah'ın gözlerinde gördüğü korkunun aynısını mı görmüştü?

Orla tek bir sözcük söylemeden arkasını döndü ve incinmiş bir vakarla yürüyüp gitti.

Alfred kendini, bedenini acıyla dürtüklemekte olan dikenlerden kurtarmaya çalıştı. Köpek yardım teklif etti. Alfred ona dik dik baktı.

"Hepsi senin suçun!" dedi aksi aksi.

Hayvan başını yana eğdi ve tüm masumluğuyla bu suçlamayı reddetti.

"Evet, öyle. Kafamı bu tür fikirlerle doldurdun! Neden gidip o lanet sahibini bulmuyor ve beni rahat bırakmıyorsun? Senin yardımın olmadan da başımı yeterince belaya sokabiliyorum."

Başını diğer yöne eğen köpek, bunun doğru olduğunu kabul eder göründü. Ama sohbetin mantıklı sonuna erdiğini düşünmüştü, çünkü güzelce gerindi, önce ön, patilerinin üzerinde öne eğildi, sonra arkaya doğru gerildi ve son olarak her tarafını silkeledi. Sonra, bahçe kapısına yürüdü ve Alfred'e beklentiyle baktı.

Alfred aynı zamanda hem sıcakladığını hem de üşüdüğünü hissetti -son derece rahatsız bir duyguydu bu.

"Şimdi yalnız olduğumuzu söylüyorsun, değil mi? Yanımızda kimse yok. Kimse bizi izlemiyor."

Köpek kuyruğunu salladı.

"Biz küt..." Alfred yutkundu. "Biz kütüphaneye gidebiliriz."

Köpek yine kuyruğunu salladı. ifadesi sıkıntılı ve sabırlıydı.

Alfred'in yavaş ve kalın kafalı olduğunu düşündüğü açıktı, ama bu önemsiz kusurları görmezden gelecek kadar da yüce gönüllüydü.

"Ama içeri giremem. Girebilsem de, dışarı çıkamam. Samah beni yakalar..."

Köpek aniden bir kaşıntıya tutuldu. Kendini yere fırlatarak, şiddetle kaşındı ve Alfred'i, Hadi, hadi. Benim, unuttun mu, der gibi sert bir bakışla yerine sabitledi.

"Ah, pekala."

Alfred bahçeye gizlice bakındı. Samah'ın gül çalılarının arasından fırlamasını ve ona vahşi suçlamalar yağdırmasını bekliyordu. Kimse belirmeyince, Alfred rünleri söyleyip dans etmeye başladı.

Kütüphanenin dışında duruyordu. Köpek kapıya koşturdu ve onu ilgiyle kokladı. Alfred yavaşça onu takip etti ve kapıya üzüntüyle baktı. Samah'ın söz verdiği gibi, koruyucu rünler güçlendirilmişti.

"Mevcut kriz durumu ve kullanıcılara yardımcı olmak için gerekli elemanları sağlayamamamız sebebiyle, kütüphane bir sonraki duyuruya kadar kapanmıştır." Alfred duyuruyu yüksek sesle okudu.

"Mantıklı geliyor," diye ısrar etti. "Zaten kim araştırma yapmakla ilgilenir ki! Tüm zamanlarını kenti yeniden yapmaya ve yapılandırmaya harcıyorlar. Patrynlere hakkında ne yapacaklarına karar vermeye çalışıyorlar, halkımızın kalanının nerede olduğunu merak

ediyorlar ve onlarla nasıl iletişime geçeceklerini düşünüyorlar. Abarrach'taki ölüçığiranlarla, bu ejder-yılanlarla uğraşmaları gerek..."

Köpek aynı fikirde değildi.

"Haklısın," dediğini duydu Alfred kendinin. Kendi iç benliği de kolları ve bacakları kadar asiydi. "Eğer çözecek bunca sorunum olsaydı, ben nereye başvururdum? Halkımın bilgeliğine. Burada kaydedilmiş olan bilgiğe."

Ee, diye sordu köpek, kapıyı koklayarak, neyi bekliyoruz "İçeri giremem," dedi Alfred, ama sözcükleri bir fısıltıyla çıktı -yüreksiz, hafif ve beceriksiz bir yalan.

Fark edilmeden içeri girmenin yolunu biliyordu. Fikir aklına geceleyn, aniden gelmişti.

Fikrin gelmesini istememişti. Ve geldiği zaman, ona kararlılıkla gitmesini söylemişti. Ama gitmemiştir. İnatçı beyni plan yapmaya başlamış, riskleri incelemiş ve (Alfred'i şok eden bir soğukkanlılıkla) risklerin az olduğuna, risk almaya değer olduğuna karar vermişti.

Fikir aklına, Bane'in dadısının anlattığı o aptal masal yüzünden gelmişti. Alfred kendini, sinirle sonunun kötü olmasını umarken bulmuştu. Duygularına kolayca kapılan bir çocuğa böyle kabus dolu hikayeler anlatılmamalıydı. (Bane'in kendisinin kişileşmiş bir kabus olduğu gerçeği bir kenara bırakılırsa.)

Hikayeyi düşünürken, Alfred kendini Arianus'u ve Kral Stephen'in sarayında yaşadığı zamanı düşünürken bulmuştu.

Bir anı bir diğerine açılmıştı, o da bir diğerine, ta ki zihni onu, nereye gittiğini bilmeden, hazine odasına giren hırsız olayına taşıyana kadar.

Yaşam veren sıvının az olduğu ve bu yüzden oldukça değerli sayıldığı Arianus'ta su, paradır. Kraliyet sarayında, acil durumlarda (elflerin su naklini kesmeleri gibi durumlarda) kullanılmak üzere saklanan kıymetli su stokları vardı. Fıçıların saklandığı oda, saray duvarlarının arkasındaki bir binadaydı, kalın duvarları, ağır kilitlerle bezenmiş kapıları olan, gece gündüz korunan bir bina.

Çatısı dışında.

Bir gece, geç saatlerde, dahice bir halat ve makara sistemi kullanan bir hırsız, komşu çatıdan su deposunun çatısına geçmeyi başarmıştı. Hargast ağacı kütüklerini deliyordu ki, birisi çatırdayarak kırıldı ve şanssız hırsız neredeyse aşağıdaki muhafızların kucağına düşürdü.

Hırsızın bu tehlikeli işi göze almasına yetecek kadar suyla nasıl kaçacağı sorusu hiç çözülemedi. Suç ortakları olduğu varsayıldı, ama eğer öyleyse, onlar kaçtılar ve adam işkence altında bile ele vermedi onları. Ölümüne yalnız gitti ve artık muhafızların çatıda da devriye gezmeleri dışında bir şey başaramadı.

Bir bu, bir de Alfred'in kütüphaneye girmesi için bir plan sağlamak.

Elbette, Samah'ın tüm binayı büyümlü bir kalkan ile kaplamış olması her zaman mümkündü, ama Sartanları tanıyan Alfred, bunun olası olmadığını düşünüyordu. Halkı nazıkçe içeri girmemeye davet eden rünlerin yeterli koruma olduğunu düşünmüşlerdi ve Alfred'in serseri adımları onu içeri fırlatmasaydı öyle de olacaktı. Konsey üyesi büyüyü güçlendirmişti, ama kimsenin (özellikle de Alfred'in) girmemesi emredilmiş bir yere

girecek cüreti göstereceğini düşünmemiştir.

Bu düşünülemez, diye düşündü Alfred bedbahtlık içinde.

Ben yozlaştım. Bu çılgınca!

"Ben... ben buradan uzaklaşmalıyım..." dedi hafifçe, alnını dantelli yenleriyle silerek.

Kararlıydı. Gidecekti. Kütüphanede ne olduğu umurunda bile değildi.

"Eğer bir şey varsa -ki muhtemelen yok-Samah'ın başıboş araştırmacıların dürtüklememesini istemesi için mükemmel bir sebebi vardır -gerçi bu sebebin ne olduğunu anlamak beni aşıyor-ama bu benim sorunum değil."

Bu monolog bir süre devam etti. Bu sırada Alfred gitmeye karar verdi ve dönüp patikada yürümeye başladı, ama kendini hemen yine dönüp kütüphaneye doğru yürürken buldu. Sırtını döndü, eve doğru yola çıktı, ama kendini kütüphaneye yaklaşırken buldu.

Köpek bir o yana, bir bu yana arkasından yürürken yoruldu, her iki yönün tam ortasında kendini yere attı ve Alfred'in bocalamasını büyük bir ilgiyle izlemeye başladı.

Sonunda, Sartan kararını verdi. "İçeri girmiyorum," dedi kararlılıkla, küçük bir dans yapmaya ve rünleri söylemeye başladı.

Desenler büyülerini Alfred'in çevresinde ördüler ve onu havaya kaldırdılar. Köpek heyecanla ayağa fırladı ve yüksek sesle havlamaya başlayarak Alfred'i korkuttu. Kütüphane, Sartan kentinin merkezinden uzağa yapılmıştı, kentte yaşayanların konutlarından uzaktı, ama endişe dolu Alfred'e, hayvanın havlamaları Arianus'tan bile duyulabilirmiş gibi geldi.

"Şşş! Cici köpek! Hayır, havlama. Ben..."

Köpeği susturmaya çalışırken Alfred nereye gittiğine dikkat etmeyi unuttu. En azından, kendini kütüphanenin çatısında süzülürken bulunduğu tek mazereti bu oldu.

"Ah, eyvah," dedi zayıfça ve taş gibi düştü.

Uzun dakikalar boyunca çatıda gizlendi. Birisinin köpeği duymuş olabileceğinden, Sartan kalabalıklarının şaşkınlık içinde, suçlayarak oraya akın edeceğinden korkuyordu.

Ama her şey sessizdi. Kimse gelmedi.

Köpek elini yaladı, inledi ve bir kez daha havalanması için zorladı onu. Hayvanın oldukça eğlenceli bulunduğu bir işti bu.

Köpeğin en beklenmedik yerlerde belirme yeteneğini unutmuş olan Alfred, ıslak dili hissedince neredeyse derisinden dışarı fırlıyordu.

Zayıfça korkuluğa yaslandı, hayvanı titrek eliyle okşayıp çevresine bakındı. Haklıydı. Tek görünen, her Sartan binasının çatısında bulunan, son derece sıradan güçlendirme, destek ve koruma rünleriydi. Evet, haklıydı ve haklı olduğu için kendinden nefret etti.

Çatı Alfred'in tanımadığı bir ağaçtan yapılmış iri kirişlerle inşa edilmişti. Ağaçlar hafif, odunsu, hoş bir koku yayıyordu, Muhtemelen Sartanların eski dünyadan, Ölüm Kapısı aracılığı ile getirdikleri bir ağaç türüydü.^[31] Bu geniş kirişler çatı boyunca düzenli aralıklarla yerleştirilmişlerdi; daha dar tahtalar altında çapraz yerleştirilmiş, araları dolduruyorlardı. Tahtalara vekirişlere işlenmiş karmaşık desenler yağmuru, kemirgenleri, rüzgarı ve güneşi, yani her şeyi dışarıda tutacaklardı...

"Benim dışımda her şeyi," dedi Alfred, desenlere mutsuzluk içinde bakarak.

Uzun dakikalar boyunca, hareket etmeye isteksiz bir biçimde oturdu, ta ki doğasının hırsız karakterli kısmı Konsey toplantısının daha fazla sürmeyeceğini hatırlatana kadar. Samah, Alfred'i orada bulmayı umarak eve dönecek, onu evde bulamayınca şüphelenecekti.

"Şüphe uyandırıcı," dedi Alfred hafifçe. "Daha önce hangi Sartan bir diğeri için bu deyimini kullandı? Bize neler oluyor? Ve neden?"

Yavaş yavaş eğildi ve ahşap kiriş üzerinde bir desen çizmeye başladı. Sesi işine eşlik etti, şarkısı hüznü ve ağırdı. Rünler, bu dünyada bilinmeyen bir ağaçtan yapılmış kirişlere battılar ve beraberinde Alfred'i de kütüphaneye taşıdılar.

Orla huzursuzca evi adımladı. Samah'ın evde olmasını diliyordu, ama evde olmadığı için memnundu. Bahçeye, Alfred'e geri dönmesi, aptal gibi davrandığı için özür dilemesi, durumu düzeltmesi gerektiğini biliyordu. Asla bu şekilde etkilenmesine izin vermemeliydi, Alfred'in onu böyle etkilemesine asla izin vermemeliydi!

"Neden geldin" diye sordu hüznüyle orada olmayan kişiye. "Tüm kargaşa ve mutsuzluk sona erdi. Bir kez daha huzur bulmayı bekleyebilirdim. Neden geldin? Ve ne zaman gideceksin?"

Orla odada bir tur daha attı. Sartan konutları geniş ve havadardır. Odalar serin, düz çizgilerle yapılmıştır. Düz çizgiler orada burada eğilir ve dik sütunları destekleyen mükemmel kemerlere dönüşür. Mobilyalar zarif ve basittir, yalnızca konfor için gerekeni sunar, gösterişli hiçbir şey yoktur. Sayıları pek az olan mobilyaların arasında rahatça yürünebilir.

Yani, normal bir kişi rahatça yürüyebilir, diye değiştirdi Orla, Alfred'in yerinden oynattığı bir masayı düzelterek.

Masayı, Samah'ın her zamanki düzenin bozulmuş olduğunu görürse fena halde sinirleneceğini bilerek, olması gereken yere koydu. Ama eli üzerinde oyalandı; Alfred'in bir kez daha masaya çarptığını hayal ederek kendi kendine gülümsedi. Masa trafik akışından oldukça uzakta, bir kanepenin yanında duruyordu. Alfred de ondan çok uzaktaydı ve yakınına gitmeye hiç niyeti yoktu. Orla hayret içinde o aşırı büyük ayakların masaya doğru sapmasını, ona ulaşmak için telaş ederken kendi kendilerine takılmalarını ve masayı devirmelerini hatırladı. Şaşkınlık içinde, kural tanımaz bir çocuk sürüsüne bakan dadı gibi izlemişti onları. Ve Orla'ya çaresiz, yalvarırcasına bir özürle bakmıştı.

Sorumlu olan benim, biliyorum, demişti gözleri, ama ne yapabilirim Ayaklarım bir türlü uslu durmuyor!

Neden o özlem dolu yüz ifadesi yüreğini burkuyordu? Neden o sakar elleri tutmak, o çökmüş omuzlardaki yükü hafifletmek için can atıyordu?

"Ben bir başka erkeğin karısıym," diye hatırlattı kendine.

"Samah'ın karısı."

Birbirlerini sevmişlerdi, herhalde. Ona çocuklar vermişti, sevmiş olmalıydılar... bir zamanlar.

Ama Alfred'in onun için yarattığı imgeyi hatırlıyordu, birbirlerini şiddetle, tutkuyla seven iki kişi, çünkü bu gece, sahip oldukları tek geceydi, çünkü birbirlerinden başka hiç kimseleri yoktu. Hayır, dedi hüzünle. Asla gerçekten aşık olmamıştı.

İçinde hiçbir acı, hiçbir ağrı hissetmiyordu, hiçbir şey. Yalnızca geniş, kocaman bir boşluk, serin, düz çizgilerle tanımlanan, dimdik sütunlarla desteklenen bir boşluk. Var olan tüm mobilyalar temiz, düzenli. Zaman zaman yerleri değişen, ama asla yeniden düzenlenmeyen mobilyalar. Ta ki o aşırı büyük ayaklar, o özlem dolu, arayan gözler, o sakar eller hayatına girip, her şeyi vahşi bir düzensizlik içine sokana kadar.

"Samah, annelik içgüdüğü olduğunu söylerdi, çocuk doğurma yaşını geçirdiğim için birşeylere annelik yapma ihtiyacı duyduğumu söylerdi. Tuhaf, ama kendi çocuğuma annelik yaptığımı bile hatırlamıyorum. Sanırım yaptım. Yapmış olmalıyım. Tek hatırladığım bu boş evde dolandığım ve mobilyaların tozunu aldığım."

Alfred için hissettiği duygular annece değildi ama. Orla o beceriksiz elleri, o utangaç okşamaları hatırlıyor ve kıpkırmızı kesiliyordu. Hayır, hiç de annece değil.

"Nedir ondaki şey?" diye merak etti yüksek sesle. Kuşkusuz yüzeyde görülebilen bir şey değil: kelleşen kafası, çökmüş omuzları, sahiplerini felakete taşımak konusunda kararlı görünen ayakları, ılımlı, mavi gözleri, değiştirmeyi reddettiği hırpani mensch giysileri. Orla Samah'ı düşündü: güçlü, kendine hakim, kararlı. Ama Samah Orla'ya hiç sevecenlik hissettirmemiş, bir başkasının üzüntüsü için ağlatmamış, sırf sevme aşkına sevmesini sağlamamıştı.

"Alfred'de bir güç var," dedi Orla düz ve aldırışsız mobilyalara. "Farkında olmadığı için daha güçlü olan bir güç. Aslında onu bununla suçlasan" -sevgiyle gülümsedi- "yüzüne o şaşkın ifade yerleşir, kekeler ve... ona aşık oluyorum. Bu mümkün değil. Ona aşık oluyorum."

Ve o da sana aşık oluyor.

"Hayır," diye itiraz etti, ama itirazı yumuşaktı, gülümsemesi solmadı.

Sartanlar başkalarının eşlerine aşık olmazlardı. Sartanlar evlilik yeminlerine sadık kalırlardı. Bu aşk umutsuzdu ve sonu acı olacaktı. O da bunu biliyordu. Gülümsemeleri ve gözyaşlarını varlığından çıkarması gerektiğini, düzeltmesi, eski düz çizgilerine ve boş tozluğuna döndürmesi gerektiğini biliyordu. Ama kısa bir süre için, şu an için, elinin nazik okşamasını hatırlayabilirdi, bir başkasının bebeği için onun kollarında ağlayabilirdi, hissedebilirdi.

Aklına, uzun bir süredir ondan ayrı olduğu geldi.

"Ona kızdığımı düşünecek," dedi vicdan azabıyla, nasıl terası terk edip gittiğini hatırlayarak. "Onu incitmiş olmalıyım. Gidip açıklayacağım... ve sonra bu evi terk etmesi gerektiğini söyleyeceğim. Artık, Konsey işleri gerektirmediği sürece birbirimizi görmemiz akıllıca olmaz. Bunu başarabilirim. Evet, bunu kesinlikle başarabilirim."

Ama kalbi rahat edemeyeceği kadar hızla çarpıyordu. Sert ve kararlı görünecek kadar rahatlayana kadar sakinleştirici bir mantra tekrarlaması gerekti. Saçlarını düzeltti, gözyaşlarından kalan izleri sildi, yüzüne serinkanlı, sakin bir gülümseme oturtmayı denedi

ve gülümsemenin hissettiği gibi gergin ve aykırı görünüp görünmediğini anlamak için aynaya baktı.

Sonra konuyu nasıl açacağına karar vermek için durdu. "Alfred, beni sevdiğini biliyorum..."

Hayır, bu kendini beğenmiş geliyordu kulağa.

"Alfred, seni seviyorum..."

Hayır, bu hiç işe yaramazdı! Bir an düşündükten sonra, hastalıklı organları kesen o korkunç mensch operatörleri gibi hızlı ve merhametsiz olmanın en iyisi olacağına karar verdi.

"Alfred, sen ve köpeğin evimi bu gece terk etmelisiniz." Evet, en iyisi buydu. İçini çekerek, bunun işe yarayacağı konusunda fazla umut taşımayarak, terasa döndü.

Alfred orada değildi.

"Kütüphaneye gitmiş."

Orla kilometrelerce öteye bakıp, duvarlardan içeri görmüş ve onu orada bulmuş kadar iyi biliyordu. Varlığı konusunda kimseyi haberdar etmeden içeri girmenin yolunu bulmuştu. Ve aradığı şeyi bulacağını da biliyordu.

"Anlamayacaktır. Orada değildi. Onun benim imgelerimi görmesini sağlamalıyım!"

Orla rünleri söyledi, büyüü elleriyle çizdi ve büyüün kanatları üzerinde uzaklaştı.

Köpek uyarırcasına hırladı ve ayağa fırladı. Alfred okuduğu metinden başını kaldırdı. Beyazlara bürünmüş bir şekil geliyor, kütüphanenin arka tarafından yaklaşıyordu. Kim olduğunu göremiyordu: Samah mı, Ramu mu...

Alfred aldınrmıyordu. Endişeli değildi, suçluluk duymuyordu, korkmuyordu. Şaşkındı, şok içindeydi, midesi bulanmıştı ve bunu keşfettiğinde irkilmişti ama, birisiyle yüzleşeceği için memnundu.

Ayağa kalktı, bedeni titriyordu, korku ile değil, öfkeyle. Şekil, okumak için büyüyle yarattığı aydınlığa adım attı.

İkisi birbirlerine baktılar. Hızla alınan nefesler iç çekişlere dönüştü, gözler yüreklerinin asla söyleyemeyeceği sözcükleri değişti.

"Biliyorsun," dedi Orla.

"Evet," diye yanıt verdi Alfred, bakışlarını heyecanla indirerek.

Samah'ı bekliyordu. Samah'a öfkelenebilirdi. Öfkelenme ihtiyacı içindeydi. İçinde, Abarrach'ın sıcak lav denizi gibi köpüren öfkeyi serbest bırakma ihtiyacı içindeydi. Ama öfkesini Orla'ya boşaltamazdı, asıl istediği onu kollarına almakken, olmazdı...

"Üzgünüm," dedi Orla. "Her şeyi daha da zorlaştırıyor."

"Zor mu" Öfke ve kızgınlık Alfred'e öyle bir darbe vurdu ki, Alfred'in başı döndü, zihni allak bullak oldu.

"Zor mu? Söyleyebileceğin tek şey bu mu?" Vahşice masanın üzerinde açık duran parşömenleri [\[32\]](#) işaret etti. "Yaptığınız... Halbuki biliyordunuz... Burada her şey kayıtlı, Konsey'deki tartışmalar. Bazı Sartanların daha yüksek bir güce inanmaya başladığı

gerçeđi. Nasıl yapabildiniz... Yalanlar, yalanlar! Dehşet, yıkım, ölümler... Gereksiz! Ve siz biliyordunuz..."

"Hayır, bilmiyorduk!" diye haykırdı Orla.

Uzun adımlarla ilerledi, gelip Alfred'in önünde durdu, ellerini masaya koydu. Parşömen onları ayırıyordu. Köpek poposunun üzerine oturdu ve her birine zeki gözlerle baktı.

"Bilmiyorduk! Emin değildik! Patrynlerin gücü artıyordu. Ve onların gücüne karşı bizim neyimiz vardı? Belirsiz hisler, asla tanımlanamayacak şeyler."

"Belirsiz hisler demek!" diye tekrarladı Alfred. "Belirsiz hisler! Ben o hisleri biliyorum. Çok... harika... muhteşem bir deneyimdi! Lanetliler Odası diyorlardı oraya. Ama ben oranın Kutsanmışlar Odası olduğunu biliyordum. Varlığımın sebebini arıyordum. Olayları iyi yönde değiştirebileceğimi anlamam sağlanmıştı. İnanç duyarsam, her şeyin iyi olacağı söylenmişti bana. O harika yerden ayrılmak istemedim..."

"Ama ayrıldın!" diye hatırlattı Orla. "Kalamadın, değil mi? Peki sen gittikten sonra Abarrach'ta ne oldu"

Tedirgin olan Alfred Orla'dan uzaklaştı. Görmeyen gözlerle parşömene baktı; eli kenarları ile oynadı.

"Kuşku duydu," dedi Orla ona. "Gördüklerine inanmadın. Kendi duygularını sorguladın. Karanlık ve korkutucu bir dünyaya döndün ve daha büyük bir iyilik, seninkinden daha engin ve harika bir güç bir anlığına gözüne iliştiyse, o zaman nerede, diye merak ettin? Hatta bunun bir hile olup olmadığını merak ettin..."

Alfred Jonathan'ı gördü, Abarrach'ta tanıştığı asil genci. Bir zamanlar ona aşık olan karısının elleriyle öldürülmüş, parçalanmıştı. Jonathan inanmıştı, inancı vardı ve bu yüzden korkunç bir şekilde ölmüştü. Şimdi, muhtemelen o işkence içindeki varlıklardan, lazarlardan biri olmuştu.

Alfred ağır ağır sandalyeye oturdu. Adamın mutsuzluğu için üzülen köpek sessizce yanına yürüdü ve onu burnuyla dürtükledi. Alfred ağrıyan başını kollarının üzerine koydu,

Nazik, serin eller omuzlarına kaydı. Orla yanına diz çöktü. "Nasıl hissettiğini biliyorum. Gerçekten biliyorum. Hepimiz aynı şekilde hissediyoruz. Samah, Konsey'in geri kalanı. Sanki... Samah nasıl ifade etmişti? Güçlü bir şarapla sarhoş olmuş insanlar gibiydik. Sarhoş olduklarında, her şey onlara harika görünür, her şeyi yapabilir, her sorunu çözebilirler. Ama içkinin etkisi geçtiği zaman, hasta ve acı içinde kalırlar, daha öncekinden de kötü hissederler kendilerini."

Alfred başını kaldırdı, ona kasvetle baktı. "Ya hata bizdeyse? Ya Abarrach'ta kalsaydım? Orada bir mucize oldu mu? Asla bilemeyeceğim. Orayı terk ettim. Terk ettim, çünkü korkuyordum."

"Biz de korkuyorduk." Orla'nın parmakları heyecanla Alfred'in kolunu kavradı. "Patrynlerin karanlığı çok gerçektir ve bazılarımızın yaşadığı bu belirsiz aydınlık, bir mum ateşinin minicik pırıltısından başka bir şey değildi, bir ihtimal, bir üfleyle sönecekti. Buna nasıl inanabilirdik? Anlamadığımız bir şeye nasıl inanabilirdik?"

"İnanç nedir?" diye sordu Alfred nazikçe, Orla'yla değil, kendi kendine konuşur gibi.

"Anlamadığın bir şeye inanmak. Ve biz zavallı ölümlüler engin, korkunç, harika bir zihni nasıl anlayabiliriz?"

"Bilmiyorum," diye fısıldadı Orla kırık bir şekilde. "Bilmiyorum."

Alfred onun elini tuttu. "Uğruna savaştığınız buydu. Sen ve diğer Konsey üyeleri! Sen ve... ve" -sözcüğü söylemek onun için zordu- "kocan."

"Samah hiçbirine inanmadı. Bunun bir hile olduğunu söyledi, düşmanımızın bir hilesi."

Alfred Haplo'nun konuşmasını hatırladı, Patryn'in sözleri yankı gibiydi. Bir hile, Sartan! Bana hile yaptın...

"...Koparılaş'a karşı çıktık," diye sözlerine devam ediyordu Orla. "Böylesine şiddetli bir eyleme geçmeden önce beklemek istedik. Ama Samah ve diğerleri korkuyordu....."

"Ve öyle görünüyor ki, hakkımız vardı," dedi sert bir ses. "Eve dönüp, ikinizin de gitmiş olduğunuzu görünce, sizi nerede bulacağıma ilişkin bir fikir geldi aklıma."

Alfred sesi duyunca sindi, ürperdi. Fena halde solan Orla, yavaş yavaş ayağa kalktı. Ama Alfred'in yanında durmaya devam etti, eli koruyucu, destekleyici bir şekilde omzunda duruyordu. Görevlerinde ihmalkar davranmış olan köpek, bunu telafi etmeye çalışır gibi, Samah'a tüm gücüyle havlıyordu.

"Hayvanın sesini kes," dedi Samah, "yoksa onu öldürürüm."

"Öldüremezsin," diye yanıt verdi Alfred, başını sallayarak. "Ne kadar denersen dene, bu hayvanı ve temsil ettiği şeyi öldüremezsin. .."

Ama elini hayvanın başına koydu. Köpek susmasının sağlanmasına tahammül etti.

"En azından artık senin kim ve ne olduğunu biliyoruz," diye bildirdi Konsey üyesi, Alfred'i sert sert süzerek. "Sırlarımızı öğrenmek için gönderilmiş bir Patryn casusu." Bakışları karısına kaydı. "Ve ona güvenenleri yozlaştıran biri."

Alfred kararlılık ve vakarla ayağa kalktı. "Yanıyorsun. Ne yazık ki, ben bir Sartanım. Ve sırlar öğrenmeye gelince" -parşömene işaret etti- "öyle görünüyor ki sırların kendi halkımızdan saklanması amaçlanmış, sözde düşmanımızdan değil."

Samah öfkeden bembeyaz kesildi, konuşmadı.

"Hayır," diye fısıldadı Orla, Alfred'e içtenlikle bakarak. Eli kolunu acıyordu. "Hayır, yanıyorsun. Zamanı gelmemiştir....."

"Yaptığımız şeyleri neden yaptığımız onu ilgilendirmez, eşim!" diye araya girdi Samah. Öfkesine hakim olana dek konuşmadan bekledi. "Alfred Montbank, Konsey toplanana ve ne tedbir alacağımıza karar verene kadar tutuklu kalacaksın."

"Tutuklu mu? Bu gerekli mi" diye itiraz etti Orla.

"Ben öyle uygun görüyorum. Yunuslardan aldığımız haberi size aktarmak için gelmiştim. Bu adamın Pateyn müttefiki bulundu. Burada, Chelestra'da ve korktuğumuz gibi ejder-yılanlarla aynı tarafta. Onlarla bir araya gelmiş. O ve menschlerin kraliyet aileleri."

"Alfred," dedi Orla, "bu doğru olabilir mi"

"Bilmiyorum," diye yanıt verdi Alfred bedbahtlık içinde.

"Haplo böyle bir şey yapabilir, korkarım, ama onu anlamalısınız..."

"Onu dinle, eşim. Şimdi bile bu Patryn'i savunmaya çalışıyor."

"Bunu nasıl yapabilirsin" diye sordu Orla, Alfred'den uzaklaşıp, onu üzüntü ve acıyla süzerek. "Kendi halkının yok oluşunu görecektin!"

"Hayır, kendi halkının zaferini görecekti," dedi Samah soğuk bir sesle. "Unutuyorsun, hayatım, o Sartandan çok Patryn. "

Alfred yanıt vermedi, elleriyle sandalyenin sırtını kavrayarak durdu.

"Neden hiçbir şey söylemeden duruyorsun" diye haykırdı

Orla. "Kocama yanıldığını söyle! Bana yanıldığımı söyle!"

Alfred ılımlı, mavi gözlerini kaldırdı. "Ne söylesem inanırdın"

Orla ona baktı, yanıt vermeye yeltendi, sonra hayal kırıklığı içinde başını salladı. Ona sırtını dönerek, odadan dışarı çıktı.

Samah Alfred'e sert sert baktı.

"Bu sefer muhafız koyacağım. Çağrılacaksın,"

Köpeğin meydan okuyan hırlaması eşliğinde, uzun adımlarla yürüyüp gitti.

Ramu babasının yerinde belirdi. Masaya yaklaşan oğul, Alfred'e kötücül bir bakış fırlattı ve kararlı elini parşömenin üzerine koydu. Dikkatle ve büyük özen göstererek parşömeni sıkıca sardı, kılıfına soktu ve yerine koydu. Sonra odanın arka tarafında, Alfred'den olabildiğince uzak durup, yine de gözünü üzerinden ayırmayacağı bir yerde pozisyon aldı.

Ama Alfred'e muhafız bırakmak gereksizdi. Kapı sonuna kadar açık olsaydı da kaçmaya çalışmayacaktı. ümitsizdi, perişan halde çökmüştü -kendi halkının tutuklusu, o kadar uzun süredir bulmaya çalıştığı halkının. Hatalıydı. Korkunç bir şey yapmıştı ve onu buna neyin zorladığını bir türlü bulamıyordu.

Eylemleri Samah'ı kızdırmıştı. Daha da kötüsü, Alfred Orla'yı incitmişti. Hem de ne için? Kendini ilgilendirmeyen işlere karışmak için, anlayışının çok ötesinde işlere karışmak için.

"Samah benden çok daha bilge," dedi kendi kendine. "En iyisinin ne olduğunu bilir. Haklı. Ben bir Sartan değilim. Kısmen Patryn, kısmen menschim. Hatta" -diye ekledi, ayaklarının dibinde yatan köpeğe hüzünlü bir gülümseme ile bakarak- "biraz da köpeğim. Ama daha çok, bir aptalım. Samah böyle bir bilgiyi bastırmaya çalışmaz. Orla'nın dediği gibi, zamanının gelmesini bekliyordu. Hepsi bu.

"Konsey'den özür dileyeceğim," diye devam etti içini çekerek, "ve benden ne isterlerse, memnuniyetle yapacağım. Ve sonra da gideceğim. Burada daha fazla kalamam. Ama neden" Kendi ellerine baktı, onları hayal kırıklığı içinde salladı.

"Neden dokunduğum her şeyi kırıyorum? Neden sevdiğime yıkım getiriyorum? 'Bu dünyayı terk edeceğim ve asla geri dönmeyeceğim. Arianus'taki tabutuma geri dönüp uyuyacağım..

Uzun, çok uzun bir süre uyuyacağım. Belki, şanslıysam, asla uyanmam.

"Ve sen," dedi Alfred, köpeğe acı acı, dik dik bakarak. "Yalnız başınasın. Haplo seni kaybetmedi, değil mi Seni bilinçli olarak gönderdi. Seni geri istemiyor! Eh, iyi olmuş bence. Ben de seni burada bırakacağım. İkinizi de!"

Hayvan öfkeli ses tonu ve kötüvil bakışlar karşısında büzüldü. Kulakları ve kuyruğu düşen hayvan, Alfred'in ayaklarının dibine çöktü ve onu üzgün, acı dolu gözlerle izleyerek

orada kaldı.

ON DOKUZUNCU BÖLÜM

PHONDRA

CHELESTRA

Çocukları ile birleşen kraliyet aileleri, birbirlerinden ayrılmaya karar vererek Haplo'yu şaşırttılar. Her aile eve dönmeyi, dinlenip gevşemeyi ve kendilerini yeterince güçlü hissettiklerinde, Güneş Kovalama konusunda tartışmayı planlıyor gibiydi.

"Bu nedir? Nereye gidiyorsunuz" diye sordu Haplo cücelere, onlar gemilerine binmeye hazırlanırken. İnsanlar da kendi gemilerine yönelmişlerdi.

"Phondra'ya geri dönüyoruz," dedi Dumaka. "Phondra'ya mı!" Haplo ona ağız açık bakakaldı. Menschler! diye düşündü tiksinti içinde. "Dinleyin, şok geçirdiğinizi biliyorum ve kaybınız için üzgünüm. Gerçekten üzgünüm." Bakışları annesinin kollarında ağlamakta olan Alake'e gitti. "Ama önemli şeyler olduğunu anlamıyor gibisiniz. Sizi ve halkınızı ilgilendiren şeyler. Hemen eyleme geçmelisiniz!

"Örneğin," dedi, dikkatlerini çekmeyi umarak, "yerleşmeyi umduğunuz denizuydusunun çoktan işgal edilmiş olduğunu biliyor musunuz?"

Dumaka ve Delu kaşlarını çattılar, dikkat kesildiler. Cüceler durup döndüler. Eliason bile başını kaldırdı, Erin çökmüş gözlerinde belli belirsiz bir huzursuzluk kıvılcımı çaktı.

"Yunuslar bu konuda hiçbir şey söylemediler," diye yanıt verdi Dumaka sertçe. "Sen nereden biliyorsun? Sana kim söyledi?"

"Ejder-yılanlar. Bakın, onlara güvenmediğinizi biliyorum. Sizi suçlamıyorum. Ama bu sefer doğruyu söylediklerine inanmak için sebepim var."

"Kim yaşıyor orada? O korkunç yaratıklar mı?" diye tahminde bulundu Yngvar, kaşlarını çatarak.

"Hayır, ejder-yılanlar değil, eğer kastettiğin buysa. Onların kendi denizuyduları var. Yeni bir denizuydusuna ihtiyaçları yok. Sizin ilgilendiğiniz uyduda yaşayanlar cüce, elf ya da insan değiller. Onları duyduğunuzu hiç sanmıyorum. Kendilerine Sartan diyorlar."

Haplo çevresine hızla göz gezdirdi, tanıma işareti görmedi ve rahatlayarak iç çekti. Bu her şeyi daha da kolaylaştıracaktı. Bu halkların Sartanlar hakkında tuzak anıları olsaydı, onları tanrı olarak bildikleri kişilere karşı harekete geçirmek zor olabilirdi. Dikkatlerini çekmişken, telaşla devam etti.

"Ejder-yılanlar, kendi büyülerini kullanarak gemilerinizi tekrar inşa etmeye söz verdiler. Yaptıklarından dolayı üzgünler. Hepsi bir yanlış anlaşmadan ibaretti. Daha fazla zaman olduğunda size açıklayacağım.

"Şimdilik, plan yapmaya başlayasınız diye size bu kadarını söyleyeceğim. Denizuydusu Yunusların size anlattığı her şeye sahip. Aslında, bu bir denizuydusu değil. Kalıcı bir yapı. Ve çok büyük, hepinizin bir arada yaşamanıza yetecek kadar büyük. Ve bir daha güneş-kovalayan inşa etmek konusunda endişelenmeden orada nesiller boyunca yaşayabilirsiniz."

Dumaka şüpheli görünüyordu. "Bu... adı neydi" "Surunan," diye yanıtladı karısı.

"Evet, Surunan. Surunan hakkında konuştuğundan emin misin"

"Evet, aynı yer," dedi Haplo, Sartan ismi telaffuz etmek istemeyerek. "Denizgüneşinin yakınında olan tek yer. Sizin için ya orası var... ya da hiçbir yer yok, korkarım."

"Evet," dedi Eliason yumuşak bir sesle, "biz de bu sonuca varmıştık. "

"Bu da bizi sorunumuza getiriyor. Yunusların size söylemediği... bu yerin... şimdi Sartanların evi olduğu. Yunusların hakkını vermek gerekirse, bildiklerini sanmıyorum. Sartanlar orada çok uzun zamandır yaşamıyor."

Eh; yaşıyorlardı, ama şimdi bütün bunları anlatmanın zamanı değildi.

Menschler bakıştılar. Sersemlemiş, bu yeni durumla başedemiyormuş gibi görünüyorlardı.

"Ama bu Sartanlar kim? Onlardan sanki, bizi geri çevirecek korkunç yaratıklarmış gibi bahsediyorsun," dedi Delu. "Alemlerinde yaşamamızdan memnun olmayacaklarını nereden biliyorsun?"

"Ve bu Sartanlardan kaç tane var" diye sordu kocası. "Fazla değil, bin kadar. Alemde tek bir kentte oturuyorlar.

Toprakların geri kalanı boş." Yngvar canlandı. "O zaman endişelenecek neyimiz var ki. Hepimize yer var."

"Ben de Cüce'ye katılıyorum. Surunan'ı verimli ve gönençli kılacağız."

Haplo başını salladı. "Mantıksal olarak, söylediğiniz akılcı. Ve Sartanlar sizin taşınmanızı memnurlukla karşılamalı, ama korkarım karşılamayabilirler. Bu Sartanlar hakkında birşeyler biliyorum. Ejder-yılanlara göre, uzun, çok uzun zaman önce, denizgüneşi gençken, atalarınız Sartanlarla birlikte o alemde yaşıyormuş. Ve sonra, bir gün, Sartanlar atalarınıza orayı terk etmelerini söylemiş. Halklarınızı gemilere koymuşlar ve halkınızın hayatta kalıp kalmayacağını bilmeden, hatta buna aldırmandan onları İyideniz'e yollamışlar. Sartanların geri dönmenizi mutlulukla karşılayacaklarından emin değilim."

"Ama eğer gidebileceğimiz yalnız orası varsa, bizi nasıl geri çevirebilirler" Eliason hayretler içinde kalmış görünüyordu.

"Böyle yapacaklarını söylemiyorum," dedi Haplo, omuzlarını silkerek. "Yalnızca bunun mümkün olduğunu söylüyorum. Ve size izin vermezlerse ne yapacağınızı düşünmeniz gerek. İşte bu yüzden tekrar toplanmalı, planlar yapmalı, kararlar vermelisiniz."

Menschlere beklenti içinde baktı. Onlar da birbirlerine baktılar.

"Ben savaşmayacağım," dedi Elf Kralı.

"Hadi, ama!" diye hıhladı Yngvar. "Kimse savaşmak istemiyor, ama bu Sartanlar mantıksız davranırsa..."

"Ben savaşmayacağım," diye tekrarladı Eliason çıldırtıcı bir sakinlikle.

Yngvar tartışmaya başladı. Dumaka akıl yürütmeye yeltendi.

"Güneş daha devirler boyunca gitmeyecek," dedi Eliason kırık bir şekilde. Elini salladı. "Şu anda bu tür şeyleri düşünemiyorum..."

"Kendi halkının iyiliğini düşünemiyor musun?"

Yüzündeki gözyaşı izleri kurumaya başlayan Grundle, uzun adımlarla rıhtımda yürüdü ve gelip Elf Kralı'nın önünde dikildi. Kafası Kral'ın beline geliyordu.

"Grundle, büyüklerinin önünde böyle konuşmamalısın," diye payladı onu annesi, ama pek yüksek sesle konuşmadı ve kızı onu işitmedi.

"Sabia benim arkadaşımdı. Şu andan başlayıp hayatımın sonuna kadar onu düşünecek ve özleyeceğim. Ama halkını kurtarmak için hayatını vermeye gönüllüydü. Eğer sen, babası, bu kadarını yapamazsan onun anısına saygısızlık etmiş olursun!"

Eliason sanki rüyadaymış ve kız yoktan varolan bir tür tuhaf hayaletmiş gibi durmuş, Cüce'ye bakıyordu.

Yngvar, Cüce Kralı, içini çekti ve sakalını çekiştirdi. "Kızım doğru söylüyor, Eliason, onları bir balta fırlatanın zerafeti ve çekiciliği ile fırlatıyor olsa da. Acını paylaşıyoruz, ama sorumluluğunu da paylaşıyoruz. Halklarımızın güvenliği ilk sırada gelmeli. Çocuklarımızı kurtaran bu adam haklı. Toplanmalı ve ne yapılması gerektiğini planlamalıyız ve bunu en kısa sürede yapmalıyız!"

"Yngvar'a katılıyorum," diye sesini yükseltti Dumaka. "Toplantıyı on dört devir sonra, Phondra'da yapalım. Bu sana yas dönemini tamamlarnan için gerekli zamanı verir mi"

"On dört devir!"

Haplo itiraz etmek üzereydi. Cüce'nin, sessiz kalması için onu uyaran keskin bakışları ile karşılaştı ve çenesini kapadı. Daha sonra, elflerin yas döneminin -bu dönemde ölenle akrabalığı olan hiçbir elf, hiçbir tür iş yapmazdı-genellikle aylarca, hatta daha uzun sürdüğünü öğrendi.

"Pekala," dedi Eliason, derin bir iç çekişler. "On dört devir. Sizinle Phondra'da buluşurum."

Elmaslılar ayrıldı. Phondralılar ve Garganlılar denizaltılarına döndüler ve kendi denizuydularına gitmeye hazırlandılar. Alake'in dürtüklediği Dumaka, Haplo'nun yanına gitti.

"Onu affetmelisiniz, bayım, eğer yaptıklarınızı minnetle karşılamıyor gibi görünüyorsa hepimizi affetmelisiniz. Büyük bir sevinç ve korkunç bir acıdan doğan gözyaşları tüm minnettarlığımızı boğdu. Eğer konuğumuz olmayı kabul ederseniz, kulübemi onurlandırmış olursunuz."

"Konutunuzu paylaşmakla ben onurlanmış olurum, reis," diye yanıt verdi Haplo ciddiyetle, tuhaf bir şekilde Labirent'e geri dönmüş ve konakçı kabilelerinden birinin başı

ile konuşuyormuş gibi hissederek.

Dumaka uygun memnunluk sözlerini söyledi ve deniz altına doğru işaret etti.

"Eliason gelecek mi, sence" diye sordu Haplo, gemiye binerlerken. Patryn suya basmamak için büyük özen gösteriyordu.

"Evet, gelecektir," diye yanıt verdi Dumaka. "Bir elf için oldukça güvenilirdir."

"Elfler savaşmayalı ne kadar oldu?"

"Savaşmak mı?" Bu Dumaka'ya komik gelmişti, dişleri koyu renk derisinin üzerinde beyaz beyaz parladı. "Elfler mi?" Omuzlarını silkti. "Onlar ezelden beri savaşmıyorlar."

Haplo Phondra'daki zamanı sabırsızlık içinde, eylemsizliğe zorlandığı için köpürerek geçireceğini düşünmüştü. Bir iki gün sonra, aslında, tuhaf bir şekilde halinden hoşnut olduğunu keşfedince şaşırıldı.

Ziyaret ettiği diğer iki dünya ile karşılaştırıldığında, kendi dünyasına en çok benzeyen Phondra idi. Ve Haplo Labirent'i özleyeceğini hiç düşünmemişken, Dumaka'nın kabilesi ile yaşamak Patryn'in sert yaşamındaki birkaç hoş ve huzur dolu günü hatırlatmıştı -Konakçı kamplarında geçirdiği günleri. [33]

Dumaka'nın kabilesi, Phondra üzerindeki en büyük ve en güçlü kabileydi. Dumaka'nın tüm insan nüfusunun reisi olmasının bir sebebi buydu. Görünüşe göre bu sorunu açıklığa kavuşturmak için sayısız savaş yapılması gerekmişti, ama artık tartışmasız hükümdar oydu ve genelde, diğer kabilelerin çoğu önderliğini onaylıyordu.

Ama Dumaka tek başına tüm güce sahip değildi. Ocak, halkı büyüye ve büyü kullananlara büyük saygı duyan toplum üzerinde güçlü bir etkiye sahipti.

"Eski günlerde," diye açıkladı Alake, "Ocak ve reisler genellikle zıtlarıyla ve her biri, yönetme hakkına kendisinin sahip olduğunu düşünürmüş. Babamın babası bu şekilde ölmüş, reis olacağını düşünen bir savaş büyücüsü tarafından öldürülmüş. Sonra çıkan savaş acı ve kanlı olmuş. Sayısız insan ölmüş. Babam, eğer kendisini reis yaparsa, tüm kabileler ve Ocak ile barış yapacağına dair Benzersiz'e yemin etmiş. Benzersiz ona zafer bahşetmiş ve babam Ocak Rahibe'sinin kızıyla, yani annemle evlenmiş.

"Annemle babam gücü aralarında bölüşmüşler. Babam toprak ve mallar konularındaki anlaşmazlıkları çözer; ilgili yasaları belirler ve yargı verir. Annem ve Ocak büyüyle ilgili her şeyle ilgilenir. Phondra yıllardır barış içinde yaşıyor."

Haplo kabilenin köyünde göz gezdirdi -direkler ve sazlardan yapılmış kulübeleri bebeklerini kalçalarına dayamış, gülüp konuşan kadınlar; silahlarını bileyen, vahşi hayvan peşinde koşmaya hazırlanan genç erkekler. Avlanamayacak kadar yaşlı bir grup erkek, ılık, batmakta olan güneşin ışığında oturmuş, uzun zaman öncesinin avlarını yeniden yaşıyorlardı. Hava yumuşaktı, tütsülenmiş et kokularıyla, avcılık oynayan çocukların çığlıklarıyla doluydu.

"Bütün bunların sona erecek olması ne yazık," dedi Alake yumuşak bir sesle, gözleri pırıldayarak.

Evet, ne yazık, diye düşünürken yakaladı Haplo kendini. Düşünceyi kafasından uzaklaştırmaya çalıştı, ama bu yerde, bu halkla beraber, çok uzun zamandır ilk defa huzur

içinde ve gevşemiş hissettiğini reddedemezdi.

Bunun yalnızca korkusuna karşı bir tepki olduğu sonucuna vardı. Ejder-yılanların başta yarattığı dehşete karşı bir tepki. Ve büyüsünü kaybettiğine inandığı zamanki daha büyük dehşete karşı.

Düşündüğümde daha zayıf olmalıyım. Bu zamanı gücümü toplamak için kullanmalıyım, çünkü kısa süre sonra ona ihtiyacım olacak. Eski düşmanımla karşılaştığımda. Sartanlara karşı savaşa girdiğimizde.

Zaten bunu hızlandırmak için yapabileceğim hiçbir şey yok, dedi kendi kendine. Bu menschleri gücendirmeye gelmez. Silah konusundaki becerilerine olmasa bile, onlara, sayılarına ihtiyacım var.

Yaklaşan savaş konusunda çok düşünüyordu. Elfler faydasız olacaktı. Onların yapması için bir şey bulmalı, onları ayak altından çekmeliydi. İnsanlar eğitilmiş, yetenekli, gözlerini kolayca kan bürüyen savaşçılardı. Grundle ile konuşmalarından çıkarabildiği kadarıyla Cüceler katı ve serttiler. Yavaş öfkeleniyorlardı, ama bu sorun olmayacaktı. Haplo, Sartanların bilmeden, gerekecek tüm provokasyonu sağlayacağını düşünüyordu.

Tek endişesi, bu Sartanların Alfred gibi çıkmasıydı. Haplo konuyu kısa bir süre düşündü ve başını salladı. Hayır, Samah hakkında bildiklerine, Nexus'ta bırakılan kayıtlara bakılırsa, Konsey üyesi Alfred'den, aydınlık ve yeşil hava dünyasının karanlık ve boğucu taş dünyasından farklı olduğu kadar farklıydı.

"Üzgünüm, ama seni bir süreliğine yalnız bırakmalıyım..."

Alake ona bir şey söylüyordu, annesine gitmesi gerektiği ile ilgili bir şey. Ona endişeyle bakıyor, onu incitmekten korkuyordu.

Haplo ona gülümsedi. "Yalnız başıma kalabilirim. Ve arkadaşlığından ne kadar keyif alsam da, beni eğlendirmek konusunda endişelenmene gerek yok. çevreye bir bakınacağım." Elini salladı. "Halkını tanıyacağım."

"Bizden hoşlanıyorsun, değil mi?" diye sordu Alake, gülümsemesine karşılık vererek.

"Evet," dedi Haplo ve ancak söylediği sözcük ağızından çıktıktan sonra ne anlama geldiğini fark etti. "Evet, halkından hoşlanıyorum, Alake. Bana... bir zamanlar gittiğim bir yeri hatırlatıyor. "

Aniden sustu, bu anılar çok hoşuna gitmemişti, ama uzun bir yokluktan sonra tekrar onlarla karşılaştığı için tuhaf bir şekilde minnettardı.

"O kadın çok güzel olmalı," dedi Alake, morali bozulmuş bir şekilde.

Haplo hızla bakışlarını ona çevirdi. Kadınlar! Mensch, Patryn, hepsi aynıydı. Bir erkeğin kafatasının içine, herkese kapalı olduğunu sandığı karanlık yerlere girmelerini sağlayan ürkütücü beceriyi ne veriyordu onlara?

"Öyleydi," dedi ve bunu da söylemeyi kastetmemişti. Bu yer yüzünden olmalıydı. Eve çok benziyordu. "Gitsen iyi olur. Annen nerede olduğunu merak ediyordur."

"Seni incittiysem özür dilerim," dedi Alake yumuşak bir sesle. Elini uzatarak Haplo'nun eline dokundu, sıktı.

Derisi pürüzsüz ve yumuşaktı, eli güçlüydü. Haplo'nun parmakları onun parmakları

üzerine kapandı, ne yaptığını düşünmeden onu yanına çekti. Tek bildiği onun güzel olduğu ve içindeki soğuk bir yerleri ısıttığıydı.

"Birazcık acı bize iyi gelir," dedi Haplo kıza. "Hayatta olduğumuzu hatırlatır."

Alake anlamadı, ama tavrı şüphelerini giderdi ve Haplo'nun yanından ayrıldı. Haplo ardından baktı, ta ki içindeki aç, yalnız ağrı, rahat olmak için onu biraz fazla hayatta hissettirene kadar.

Ayağa kalkarak, ılık güneş altında gerindi ve ava çıkan genç savaşçılara katılmaya gitti.

Av uzun, heyecanlı ve zorluydu. Her ne hayvan avladılarsa -ve Haplo ismini bir türlü öğrenememişti-kurnaz, saldırgan ve vahşiydi. Patryn büyüsünü kullanmayı özellikle reddetti. Zorlu fiziksel çabadan, düşmanına karşı zekasını ve kas gücünü kullanmaktan zevk aldı.

Avın takibi ve kovalanması saatler sürdü, ağlar ve mızraklar kullanılarak öldürülmesi ise gergin ve tehlike doluydu. Adamların çoğu yaralandı; hatta birisi hayvanın kafasının tepesindeki kılıç gibi boynuzla deşilecek oldu. Haplo kendini gençadamın üzerine atıp onu tehlikeden kurtardı. Boynuz Patryn'in derisine sürtündü, ama rünler tarafından korunduğundan, ciddi bir zarar vermedi.

Haplo aslında tehlikede değildi, ama insanlar bunu bilmiyorlardı ve onu günün kahramanı ilan ettiler. Avın sonunda, genç erkekler şarkı söyleyerek kampa döndüklerinde, insanların dostluğunun ve bir kez daha bir topluluk ile birlikte olmanın zevkini çıkardı.

Ama bu duygu uzun, sürmeyecekti. Labirent'te hiç sürmezdi. O bir Kaçak'tı. Huzursuzlanır, tedirgin olur, yalnızca kendisinin görebildiği duvarlara çarpardı. Ama şimdilik, zevk alma izni veriyordu kendine.

"Güvenlerini topluyorum." Mazereti buydu. Hoş bir şekilde bitkin, gece ziyafetinden önce uzanıp dinlenmeyi planlayarak kulübesine döndü. "Bu adamlar beni heryere takip eder artık. Hatta çok daha üstün bir düşmana karşı savaşa bile."

Şiltelinin üzerinde yattı, kaslarını ve zihnini sıcak bir yorgunluk ağrısı rahatlatıyordu. Aklına hoş olmayan bir düşünce geldi -lordunun talimatları.

Bir gözlemci olacaksın. Bir Patryn olduğunu gösterecek eylemlere geçme. Düşmana varlığımızı belli etme.

Ama Nexus Lordu, Haplo'nun Konsey üyesi Samah ile karşılaşacağını öngöremezdi. Samah Patrynleri Labirent'e atan Sartan; Haplo'nun halkının sayısız nesil boyunca ölmesinden, acı ve işkence çekmesinden sorumlu olan Sartan.

"Samah ile geri döneceğim ve lordum bir kez daha bana güvenecek, bir kez daha bana oğlu gözüyle bakacak..."

Haplo uyumuş olmalıydı, çünkü aniden, korku içinde, kulübesinin içinde birisinin varlığını hissederek uyandı. Hızla, içgüdüleriyle tepki gösterince Alake'i korkuttu. Kız istemsizce bir iki adım geri çekildi.

"Ben... özür dilerim," diye mırıldandı Haplo, kulübesinin dışındaki kamp ateşlerinin loş ışığında gelenin kim olduğunu görünce. "üzerine atlamak istemedim. Beni hazırlıksız

yakaladın, o kadar."

"Asla uyuyan kaplanı rahatsız etme," dedi Alake. "Babam böyle der. Sana seslendim ve sen de yanıt verdin, ama herhalde rüya görüyordun. Seni uyandırdığım için özür dilerim. Şimdi giderim..."

Evet, bir rüyaydı. Haplo hala hızla çarpan kalbini sakinleştirmeye çalışıyordu.

"Hayır, gitme."

Rüya, zihninin kenarında bekliyordu. Tekrar kendisini ele geçirmesini istemiyordu Haplo.

"Bu güzel kokuyor," dedi, yumuşak gece havasında süzülen hoş kokuları içine çekerek.

"Sana biraz yiyecek getirdim," dedi Alake, dışarıya işaret ederek. Phondralılar asla kulübenin içinde yemek yemezlerdi -mantıklı bir önlem, konutların temiz tutulmasına ve kemirgenleri uzak tutmaya yarayan bir önlem. "Akşam yemeğini kaçırdın ve ben... yani, annem... aç olabileceğini düşündü."

"Açım. Annene düşünceliliği için benim adıma teşekkür et," dedi Haplo ağırbaşlılıkla.

Alake gülümsedi, onu memnun ettiği için sevinmişti. Her zaman onun için birşeyler yapıyordu, yiyecek, küçük armağanlar, kendi yaptığı şeyler getiriyordu...

"Şiltene bozmuşsun. Senin için düzelteyim."

Öne bir adım attı. Haplo da kulübenin girişine doğru yürüyordu. Bir şekilde, ikisi çarpışmayı başardılar. Haplo neler olduğunu anlayamadan, yumuşak kollar boynuna dolandı, yumuşak dudaklar onun dudaklarını aradı, sıcaklık ve hoş bir koku onu çevreledi.

Haplo'nun bedeni, beyni kontrolü ele geçiremeden tepki gösterdi. Hala Labirent'te gibi hissediyordu. Kız gerçek değil, rüyanın bir parçasıydı. Onu sertçe, şiddetle öptü. Erkekçe tutkusu, kollarında bir çocuğu tuttuğunu unutmuştu. Ona sıkıca sarıldı ve şiltesine doğru çekmeye başladı.

Alake hafif, korkmuş bir çığlık kopardı.

Haplo'nun beyni kontrolü ele geçirdi ve onu kendine getirdi.

"Çık dışarı!" diye emretti, Alake'i kabaca kendinden uzağa iterek.

Kız titreyerek kapıda durmuş, ona bakıyordu. Adamın tutkusunun hararetine hazırlıklı değildi. Muhtemelen, daha önce yalnızca genç kız rüyaları ve fantazileri olan şeye karşı kendi bedeninin gösterdiği tepkiye de hazırlıklı değildi. Adamdan korkmuştu, kendinden korkmuştu. Ama şimdi, aniden, kendi gücünü anlamıştı.

"Beni seviyorsun!" diye fısıldadı.

"Hayır, sevmiyorum," diye yanıt verdi Haplo sertçe. "Beni öptün..."

"Alake..." diye başladı Haplo çileden çıkmış bir şekilde, sonra durdu.

Söylemeye hazırlandığı soğuk, sert sözleri yuttu. Kızı incitmek doğru olmazdı, mutlaka ağlayarak annesine giderdi. Phondralılar'ı gücendirmeye cesaret edemezdi ve itiraf etmek ne kadar zor gelse de, Alake'i incitrnek istemiyordu. Her ne olmuşsa, tamamen Haplo'nun hatasıydı.

"Alake," diye başladı zayıfça, "ben çok yaşlıyım. Hatta sizin ırkınızdan bile değilim..."

"O zaman sen nesen? Elf ya da cüce değilsin..."

Senin kavrama yeteneğinin ötesinde bir halka aidim, çocuğum. Menschlerle oyuncak gibi oynamak üzere eğilebilecek, ama asla bir menschle evlenmeyecek bir yarı-tanrı ırkına aidim.

"Açıklayamam, Alake. Ama farklı olduğumu biliyorsun. Bir bak bana! Derimin rengine bak. Saçıma ve gözlerime bak. Ben bir yabancıyım. Benim hakkımda hiçbir şey bilmiyorsun."

"Bilmem gereken tek şeyi biliyorum," dedi kız yumuşak bir sesle. "Hayatımı kurtardığını biliyorum..."

"Sen benimkini kurtardın."

Alake sıcak ve parlak gözlerle yaklaştı. "Cesursun, tanıdığım en cesur adamsın. Ve yakışıklısın. Evet, farklısın, ama seni özel yapan da bu. Ve yaşlı olabilirsin, ama ben de yaşıma göre büyük sayılırım. Yaşıtıml oğlanlar beni sıkıyor."

Uzandı. Haplo ellerini yanlarından ayırmadı.

"Alake," dedi, sonunda mantıklı düşünüp, en başta söylemesi gereken şeyi söyleyerek, "annenle baban asla onaylamaz."

"Onaylayabilirler," dedi Alake tereddütle.

"Hayır." Haplo başını salladı. "Benim söylediğim her şeyi sana tekrarlayacaklar. Sana öfkelenenler ve öfkelenmekte çok haklı olacaklar. Sen kraliyet ailesinin kızıydın. Evliliğin halkın için çok önemli. Sorumlulukların var. Bir kabile reisi veya bir reisin oğluyla evlenmen gerek. Ben önemsiz biriyim, Alake."

Alake'in boynu büküldü. Başı eğildi, omuzları sarsılmaya başladı. Kirpiklerinde gözyaşları parıldıyordu. "Beni öptün," diye mırıldandı.

"Evet, kendime hakim olamadım. Çok güzelsin, Alake." Kız başını kaldırdı, yüreği gözlerinde, Haplo'ya baktı. "Bir yol bulacağım. Göreceksin. Benzersiz birbirini seven iki kişiyi ayrı bırakmaz. Hayır," dedi, elini kaldırarak, "korkmana gerek yok. Anlıyorum ve anneme ya da babama söylemeyeceğim. Bu konuda kimseye bir şey söylemeyeceğim. Benzersiz bana nasıl bir araya gelebileceğimizi gösterene kadar sırrımız olacak."

Yanağına yumuşak, titrek bir öpücük kondurdu, döndü ve kulübeden kaçtı.

Haplo hayal kırıklığı içinde, ona, kendine, onu bu duruma sokan saçma koşullara öfkelenerek arkasından bakakaldı. Sözünü tutup, anne babasına bir şey söylemeyecek miydi. Kızın arkasından gitmeyi düşündü, ama ne söyleyeceği konusunda en ufak bir fikri bile yoktu. Ona aslında onu değil, çevresinin avın, rüyasının yarattığı bir anıyı öptüğünü nasıl söyleyebilirdi?

YİRMİNCİ BÖLÜM

PHONDRA

CHELESTRA

Haplo ertesi gün tetikteydi, Dumaka'nın, konuğunun, kızının duyguları ile oynadığını öğrendiğini gösteren bir bakış ya da işaret bekliyordu.

Ama Alake sözünü tutmuş ve Haplo'nun düşündüğünden daha güçlü olduğunu kanıtlamıştı. Onun yanındayken (Haplo'nun olabildiğince kaçınmaya çalıştığı, ama bazen elinden bir şey gelmediği bir durum), Alake ağırbaşlı, nazik ve uygun davranışlar gösteriyordu. Artık ona küçük hediyeler getirmiyor, tencereden en iyi parçaları ona ayırmıyordu.

Ve zaten Haplo'nun endişelenmesi gereken başka sorunları vardı.

Onikinci devirde, cüce kafilesi gelmişti. Yngvar İhtiyarlar'dan ve pek çok subaydan oluşan büyük bir topluluk getirmişti.

Cüceler Dumaka, kabile konseyinin üyeleri ve Ocak tarafından resmi bir şekilde karşılandı. Serin odaları meyve, sebze ve insanların yaptığı oldukça güzel şarapları saklamak için kullanılan yakın bir mağara boşaltıldı ve Phondra'da kaldıkları sürece kullanmaları için cücelere teslim edildi. Yngvar'ın Haplo'ya belirttiği gibi, hiçbir cüce kafasının üzerinde sağlam sonra bir çatı (bir dağ gibi) olmadan uyuyamazdı.

Haplo cüceleri gördüğüne memnundu. Gelişleri dikkatleri kendi üzerinden çekmişti ve eylem zamanının yaklaşmış olduğunu gösteriyordu. Haplo artık eyleme hazırды, Alake ile olan olay tembel aylaklığını üzerinden atmasını sağlamıştı.

Haber almaya can atıyordu ve cüceler haberlerle gelmişti.

"Ejder-yılanlar güneş-kovalayanları yeniden yapıyorlar," diye bildirdi Yngvar. "Onun söylediği gibi." Cüce Haplo'ya doğru başını salladı.

Kraliyet ailelerinin başları akşam yemeğinden sonra yalnız başlarına toplandı. İlgili hükümetlerin tüm üyelerini içerecek resmi görüşmeler elfler gelene kadar başlamayacaktı. Konuk olduğu için Haplo da davet edilmişti. Konuşmaların dışında kalmaya dikkat etti, sessizce izledi ve dinledi.

"Bunlar iyi haberler," dedi Dumaka.

Cüce kaşlarını çatarak sakalını büktü.

"Sorun nedir, Yngvar İşler yavaş mı yürüyor üstünkörü mü yapıyorlar? Kötü mü çalışıyorlar?"

"Ah, yeterince iyi yapıyorlar," diye homurdandı cücelerin kralı. Rahat etmeye boşuna çalışarak bir bacağını diğerinin altından geçirdi! [34] "İşi nasıl yaptıkları beni düşündürüyor. Büyü."

Homurdandı, bir tarafına yaslandı, yine homurdandı ve bacağını ovuşturmaya başladı. "Sizi gücendirmek istemem, hanımefendi," diye ekledi, kötüleyid ses tonunu işitince tüylerini kabartan ve siyah gözleri öfkeyle parıldayan Delu'ya sert sert kafa sallayarak. "Bu konuyu daha önce konuşmuştuk. Siz elfler ve insanlar biz cücelerin büyü hakkında ne hissettiğini biliyorsunuz. Biz de sizin nasıl hissettiğinizi biliyoruz. Benzersiz'e şükürler olsun, birbirimizin düşüncelerine saygı duymayı ve değiştirmeye çalışmamayı öğrendik. Ve eğer sizin büyülerinizin güneş-kovalayanları kurtaracağını düşünseydim, büyü kullanmayı ilk öneren ben olurum."

Cüce'nin gözleri kısıldı. Yngvar rahatsızlığını unuttu. "Ama o gemiler binlerce parçaya ayrılmıştı. Binlerce, binlerce parçaya. Parçaların en büyüğünün üzerine otursam, kığıma saplanan bir kıymıktan başka bir şey olmayacaktı!"

"Hayatım," diye payladı onu karısı, kızarak. "Meyhanede değilsin."

"Evet, evet. Biz anladık. Devam et," diye ısrar etti Dumaka sabırsızca. "Söylediğin nedir? İş ilerliyor mu, ilerlemiyor mu?"

Yngvar, artık ayak parmaklarının hissizleşmeye başlamasına rağmen acele etmeyecekti. Aniden ayağa kalktı, büyük bir tören davuluna benzeyen şeyin yanına gitti ve rahatlayıp içini çekerek, kendini davulun üzerine bıraktı. Delu fena halde şok geçirmiş gibi görünüyordu; kocası onun itiraz sözlerini bir bakışla susturdu.

"İş," dedi Cüce yavaşça, çalı gibi kaşlarının altından dik dik bakarak, "bitti."

"Ne" diye bağırdı Dumaka.

"Gemilerin yapımı bitti" -Yngvar parmaklarını şıklattı- "bunu yapmam için gereken süreden daha kısa bir sürede."

Haplo hoşnutlukla gülümsedi.

"Bu mümkün değil," diye itiraz etti Delu. "Yanılmış olmalısın. Bizim en güçlü büyücülerimiz..." bu ejder-yılanlarla karşılaştırıldığında çocuktan başka bir şey değil," diye bildirdi Yngvar patavatsızlıkla. "Yanılmıyorum. Böyle büyüü hiç görmemiştim. Güneş-kovalayanlar suda yüzen kıymık parçalarından başka bir şey değildi. Ejder-yılanlar gemilere bakmaya geldiler, onları çevrelediler. Yeşil gözleri kızıl kızıl parladı, baltalarımızı dökmekte kullandığımız ateşlerden daha parlaktılar. Tuhaf sözler söylediler. Deniz kaynadı. Tahta parçaları havaya fırladı ve sanki birbirlerini tanıyormuş gibi, damadın kollarına koşan gelin gibi birbirlerine koştu. Ve sonra güneş-kovalayanlar orada duruyordu. Tıpkı bizim onları yaptığımız gibi. Yalnız şimdi" -diye ekledi Cüce öfkeyle bakarak- "halkımdan hiçkimse yaklaşıyor onlara. Ve buna ben de dahilim."

Haplo'nun hoşnutluğu aniden kasvete dönüştü. Lanet olsun! Yeni bir sorun! Menschlerin tepkisini öngörmüş olmalıydı. Şu haliyle, Delu bile tedirgin görünüyordu.

"Bu gerçekten olağanüstü bir başarı," dedi alçak sesle. "Daha detaylı tasvir edilmesini dinlemek isterdim. Belki, eğer yarın Ocak ile bir araya gelirsen..."

Yngvar burun kıvırdı. "Bu kadar yakın zamanda bir daha sihirbaz görmek istemem. Hayır, tartışmayacağım. Konu üzerinde söyleyeceğim her şeyi söyledim. Güneş-kovalayanlar orada, rıhtımda yüzüyor. Ocak dilediği zaman gelip gemilere bakabilir, onları batırabilir, içlerinde dans edebilir, uçurabilir. Hiçbir cüce, sakalının tek kılını bile gemilerin tek bir tahtasının üzerine koymayacak. Buna yemin ederim!"

"Cüceler kendilerinin buz bloklarına çevrilmesine hazırlıklı mı, peki" diye sordu Dumaka, dik dik bakarak.

"Bizim, halkımızı denizuydumuzdan taşıyacak, kendi gemilerimiz var -terle yapılmış gemiler, büyüyle değil."

"Ya biz" diye bağırdı Dumaka.

"İnsanlardan cücelere ne" diye karşılık olarak bağırdı Yngvar. "Çok istiyorsanız o lanetli gemileri kullanın."

"Bir cüce mürettebatına ihtiyacımız olduğunu çok iyi biliyorsun. "Batıl inançlı aptallar!" diyordu Delu.

Haplo ayağa kalktı ve dışarı çıktı. Arkasında kopan tartışma fırtınasına bakılırsa, kimse yokluğunu fark edecek gibi görünmüyordu.

Uzun adımlarla kendi kulübesine gitti, neredeyse bir ağaç grubu arasına çökmüş olan Grundle ile Alake'e takılıp düşecekti.

"Ne halt -Ah, sizsiniz," dedi Haplo sinirle. "İkinizin başkalarının konuşmalarını dinlemeye doyduğunuzu sanıyordum."

Kabile reisinin kulübesinin arkasındaki ıssız bir noktayı seçmişlerdi. Ayağa kalktıklarında yüzlerinde parlayan kamp ateşlerinin parlak ışığı karşısında gölgeli kalıyordu bu nokta.

Alake utanmış göründü. Grundle yalnızca sinirli. "Ben dinlemeyecektim," diye itiraz etti Alake. "Annemin, konuklarımız için şarap getirmemi isteyip istemeyeceğini anlamak için geldim ve Grundle'ı burada saklanırken buldum. Ona bunun yanlış olduğunu, bir daha yapmamamız gerektiğini, Benzersiz'in bu yüzden bizi cezalandırdığını söyledim..."

"Beni burada saklanırken bulmanın tek sebebi, kendin bu rada saklanmayı planlayarak buraya gelmen!" diye tersledi Grundle.

"Hayır, değil!" diye fısıldadı Alake öfkeyle.

"Evet, öyle. Yoksa neden uzun evin önünde değil de, arkasında yürüyordun"

"Her ne yapıyorsaydım, beni ilgilendirir..."

"İkiniz de eve gidin," diye emretti Haplo. "Burası güvenli değil. Ateş ışığından çok uzak, ormana çok yakınsınız. Hemen gidin. "

Onların uzaklaşmasını görene kadar bekledi, sonra kendi kulübesine doğru yola çıktı. Ayak seslerini yankılayan adımlar duydu. Çevresine bakındı ve Grundle'ın arkadan gelmekte olduğunu gördü.

"Ee, anne babalarımız konusunda ne yapacaksın" diye sordu ona, başparmağını uzun eve doğru bükerek.

Gece havasında yankılanan yüksek, öfkeli sesler işitilebiliyordu. Oradan geçenler endişeyle bakıştılar.

"Senin başka bir yerde olman gerekmiyor mu" dedi Haplo sinirle. "Yokluğunu hissedecek kimse yok mu"

"Mağarada uyuyor olmam gerekir, ama battaniyemin altına bir çuval patates yerleştirdim. Herkes ben olduğumu sanacak. Ve nöbet tutan muhafızı tanıyorum. Adı Hattmut. Bana aşık," dedi kayıtsızca. "Geri dönmeme izin verecek. Aşktan bahsetmişken, düşün ne zaman"

"Hangi düşün" diye sordu Haplo, düşünceleri mevcut sorunu nasıl çözeceğiyle meşgulken.

"Senin ve Alake'in düğünü."

Haplo olduğu yerde kalakaldı, Cüce'ye dik dik baktı.

Grundle masum masum gülümseyerek bakışlarına karşılık verdi. Pek çok kabile üyesi onlara meraklı gözlerle bakıyordu. Haplo Cüce'nin kolunu yakaladı ve onu kulübesine soktu.

"O-oo" dedi Cüce, ondan göstermelik bir korku ile uzaklaşarak. "Beni baştan çıkarmaya çalışmayacaksın, değil mi"

"Ben kimseyi baştan çıkarmadım," dedi Haplo sertçe. "Sesini kıs. Ne kadarını biliyorsun? Alake sana ne anlattı?"

"Her şeyi. Otursam bozulur musun? Teşekkürler." Kendini yere fırlattı ve yan sakallarındaki yaprakları temizlemeye başladı. "Üff O çalının içinde çömelmek gerçekten sıcaklatıyor. O ejder-yılanlara, güçlerini bu şekilde teşhir etmelerinin bir hata olduğunu söyleyebilirdim. Gerçi beni dinlemezlerdi, ya!"

Başını salladı. Yüz ifadesi aniden sertleşti, ciddileşti. "Biliyor musun, bence bilerek yaptılar. Bence bu tür büyü'nün halkımı korkutacağını biliyorlardı. Bence onları korkutmak istediler!"

"Saçmalama. Sizi kurtarmaya çalışırken, neden korkutmak istesinler ki? Ama şimdi bunu boşver. Alake sana ne anlattı? Her ne anlattıysa, ondan faydalanmaya çalışmadım."

"Ah, bunu biliyorum." Grundle elini önemsemezce salladı. "Yalnızca sana takılıyordum. İtiraf etmeliyim..." diye ekledi sertçe, "Alake'e senden beklediğimden daha iyi davrandın. Sanırım seni yanlış değerlendirmişim. Özür dilerim."

"Sana ne anlattı?" diye sordu Haplo üçüncü kez. "İkinizin evleneceğini. Şimdi değil. Alake aptal değildir. Bu kriz döneminin, evlilik meselesini açmak için doğru zaman olmadığını biliyor. Ama güneş-kovalayanlar bizi yeni aleme götürdüğü zaman -eğer bu gerçekleşirse, ki artık bundan kuşku duymaya başladım-o zaman ikinizin de evlenmek ve yeni bir hayata başlamak için özgür olacağını düşünüyor."

Demek öyle, dedi Haplo kendi kendine acı acı, ben de aklının başına geldiğini düşünüyordum. Görünüşe göre tek yaptığı, fantazilerine daha derin dalmakmış.

"Sen onu seviyor musun?" diye sordu Grundle.

Haplo kaşlarını çatarak döndü. Cüce'nin yine ona takıldığını düşünmüştü. Fakat bunun

yerine, son derece içten olduğunu gördü.

"Hayır, sevmiyorum."

"Ben de öyle düşünmüştüm." Grundle içini çekti. "Neden ona söylemiyorsun"

"Onu incitmek istemiyorum."

"Gülünç," dedi Cüce, onu kurnaz bakışlarla süzerek, "halbuki ben senin başkalarının incinip incinmemesine aldırmayan bir adam olduğunu düşünürdüm. Gerçek sebebin nedir?"

Haplo yere çöktü, cüce kızı ile göz göze geldi. "Diyelim ki, Alake'i üzmemek herkesin çıkarına olur. Öyle değil mi?"

Grundle başını salladı. "Evet, sanırım haklısın."

Haplo içini çekti ve ayağa kalktı. "Dinle, bağırışlar durdu. Herhalde toplantı sona erdi."

Grundle telaşla ayağa fırladı. "Bu da, artık gitsem iyi olacak, demek. Eğer yokluğum anlaşılırsa, başı belaya giren Hartmut olur. Umarım annemle babam insanlarla anlaşmıştır. İçinin derinliklerinde, babam aslında Dumaka ile Delu'ya saygı duyuyor, biliyor musun? Ama yılanlar onları çok fena korkuttu."

Kapıya doğru fırlayacak oldu. Haplo onu yakalayıp, geri çekti.

Yngvar ateş ışığı altında kıpkırmızı görünen bir yüzle, ayaklarını yere vura vura geçiyordu. Kendi kendine mırıldanırken, kolları çılgınca sallanıyordu. Karısı, dudakları sıkı sıkı bastırılmış, konuşamayacak kadar öfkeli, yanında yürüyordu.

"Herhangi bir şeyi çözebildiklerini sanmıyorum," dedi Haplo.

Grundle başını salladı. "Alake haklı. Seni bize Benzersiz gönderdi. Sana yardım etmesi için Benzersiz'e dua edeceğim."

"Benim adına yemin ettiğim, aynı Benzersiz mi"

"Başka kim olabilir" dedi Grundle, ona hayretle bakarak.

"Dalgaları yönlendiren Benzersiz, elbette."

Cüce kapıdan fırladı, kısa bacakları üzerinde koşarak gecenin içinde kayboldu. Haplo küçük şeklin kamp ateşleri arasında hoplamasını izledi ve anne babasını kolaylıkla geçebileceğini gördü. Yngvar'ın öfkesi onun hızla yürümesine sebep olmuştu, ama Haplo tumbul kralın kısa süre sonra nefes nefese kalacağını tahmin etti. Grundle, patates çuvalı yerine kendi tumbul bedenini koymasına yetecek kadar zaman kazanacaktı ve aşığı Hartmut'un sakalının kesilmesini, ya da görevlerini ihinal eden muhafızlar her nasıl cezalandırıyorlarsa, onu engelleyebilecekti.

Haplo kapıdan döndü, kendisini şiltesinin üzerine attı ve bakışlarını karanlığa dikti. Cüceleri ve onların Benzersiz'e olan inançlarını düşündü. Bunu bir şekilde kendine fayda sağlayacak şekilde kullanıp kullanamayacağını merak etti.

"Dalgaları yönlendiren Benzersiz!" diye tekrarladı eğlenerek.

Gözlerini kapattı, gevşedi. Uyku beynini bedenine bağlayan bağları koparmaya başladı, şafak onu yakalayana, onu geri sürükleyene kadar süzülme üzere zihnini serbest bırakana kadar teker teker koparacaktı onları. Ama son iplik kesilmeden, Haplo Grundle'in sözlerinin yankısını zihninde duydu. Ama onları söyleyen Cüce'nin sesi değildi. Aslında

sözler, ona çok parlak, beyaz bir ışıktan geliyor gibiydi ve hafifçe farklıydılar.

Dalgayı yönlendiren Benzersiz.

Haplo gözlerini kırptı, aniden uyandı. Doğrulup oturdu, kulübesinin karanlığına baktı.

"Alfred" diye sordu, sonra sinirle, neden Sartan'ın orada olduğunu hissettiğini merak etti.

Tekrar uzandı, cüceleri, Alake'i, Sartan'ı, Benzersiz'i, ejder-yılanları ve o gece kulübesine kimler dolmuşsa onları zihninden uzaklaştırdı ve uykuya teslim oldu.

YİRMİ BİRİNCİ BÖLÜM

PHONDRA

CHELESTRA

Elfler iki devir geç kaldı -Haplo dışında kimse şaşmadı buna.

Dumaka Eliasonu bu kadar erken beklemiyordu ve yunuslar elflerin Phondra'ya doğru yola çıktıklarını haber verdikleri zaman oldukça şaşırıldı. Elf misafirhanelerini açmaları, temizlemeleri ve hazırlamaları için herkesi çılgınca bir koşuşturmaya sürükledi.

Bu evler özeldi, elfleri barındırmak için özellikle yapılmıştı. Cüceler gibi, elfler de kendileri için özel düzenlemeler talep etmişti. Bu bir konfor meselesi değildi. Uzun zaman önce elf simyacıları, belki de uzaklaşan denizgüneşini kontrol altına almak için verdikleri kibirli mücadele esnasında, denizgüneşi ile denizuydusu arasındaki, uyduları çevreleyen solunabilir havanın üretilmesi ile sonuçlanan kimyasal reaksiyonu keşfetmişlerdi.

Simyacılar, kimyasal reaksiyonun denizuydusunun yüzeyi ile denizgüneşi arasında gerçekleştiğini çıkarsamışlardı. Bir sonraki mantıklı adım, yüzeyde uzun süre boyunca bekleyen herhangi bir madde ile de gerçekleşeceği olmuştu -bu elfleri ya da herhangi bir canlı yarattığı da içeriyordu.

Elf krallığında yalnızca cansız nesnelere yerde durmasına izin verilirdi ve bunlar arasında en kıymetli olanların yerleri, talihsiz bir değişime maruz kalmaları diye düzenli olarak değiştirilirdi.^[35] Elmas'ta yerde uyuyan hayvanların beslenmesi cesaretlendirilmezdi ve yavaş yavaş yerde uyuyan hayvanları, yerlerini kuşlara, maymunlara, kedilere ve ağaçlarda yaşayan tüm canlılara bırakmıştı.

Elfler yerde ya da yeraltında büyüyen yiyecekler yemezler. Uzun süre boyunca aynı yerde duramazlar, hatta ellerinden geliyorsa, uzun süre boyunca ayakta bile durmazlar. Ayaklarını toplayarak, sandalyede otururlar.

Phondralılar ve Elmaslılar arasında geçen ilk ve en yıkıcı savaşlardan biri Yatak Savaşı idi. Savaşı önlemek için görüşmeler başlatılmaya başlandı, bir elf prensi insan topraklarına gelmişti. İnsan reis, elfi geceyi geçirmek için kulübesine götürene kadar her şey yolunda gitti. Elf çıplak zemine serilmiş şilteye bir bakış fırlattı, insanın onu öldürmeye niyetlendiğini ^[36] düşündü ve oracıkta savaş ilan etti.

O zamandan bu yana, insanlar ve elfler, kabullenemeseler bile birbirlerinin inançlarına

saygı duymayı öğrenmiştir. Phondra'daki elf misafirhaneleri, ağaç dallarının birbirine halatlarla tutturulması yöntemiyle yapılmış kaba yataklarla döşenmiştir. Ve kendi ülkelerindeyken, elfler insan konukların yataktaki battaniyeleri alıp yere sermelerini görmezden gelmeyi öğrenmiştir. (Eliason, bir tanesi yataktan düşüp kolunu kırdığından beri, uyuyan insan konuklarını onlar fark etmeden yatağa kaldırmaya çalışmaktan da vazgeçmişti.)

Elf gemisi rıhtıma ulaştığında köydeki misafirhaneler anca hazırlanmıştı. Dumaka ile Delu konuklarını karşılamak üzere hazırды. Yngvar da oradaydı, ama cüce kafilesi insanlardan epey uzak duruyordu. Grundle ve Alake de oradaydı, ama ayrılmışlardı, her biri kendi ailesiyle birlikteydi.

İki ırk arasındaki uçurum derinleşmişti. Her anne baba, kızlarının bir diğeri ile konuşmasını yasaklamıştı. İki kızın gizli gizli bakıştığını gören Haplo, bu kurala ne süreyle uyulacağını tahmin edebiliyordu. Yakalanıp bir başka krize yol açmayacaklarını umuyordu. En azından, zorunlu ayrılık Alake'e Patryn'den başka düşünecek bir şey vermişti. Haplo buna minnettar olması gerektiğini varsayıyordu.

Kraliyet aileleri birbirlerini büyük dostluk gösterileri ile selamladılar -takipçilerinin hatırına. Dumaka, şeref misafirleri olarak Haplo'yu da dahil etti ve Haplo, yanında Cüce'nin bile bir miktar çözüldüğünü görünce rahatladı. Ama hiçbiri, normalde olduğu gibi barış içinde bir araya gelmedikleri gerçeğini saklayamadı. El sıkışmalar resmi ve gergindi, sesler soğuk ve dikkatle ayarlanmıştı. Kimse bir diğeriyle ilk adı ile hitap etmedi.

Haplo her birini keyifle boğabilirdi.

En son sorunun sebebi yunuslar olmuştu. Cücelerin elflerle güneş-kovalayanlarda yolculuk yapmayı reddettiği haberini sevinçle taşımışlardı. Eliason Dumaka'nın tarafında yer almaya eğilimliydi, ama tipik elf tavrı içinde, karar vermekte acele etmeyeceği haberini göndermişti. Bu hiçbir tarafı memnun etmemişti. Sonuç olarak Eliason, daha oraya varmadan hem insanları, hem de cüceleri kızdırmayı başarmıştı.

Bütün bunlar Haplo'nun sinir içinde dişlerini gıcırdatmasına sebep olmuştu. Tek bir tesellisi vardı ve bu da olumsuz nitelikteydi -ejder-yılanlar görünürde yoktu. Yılanların görüntüsünün cücelerin kararlılığını arttıracığından korkuyordu.

Toplantı için, gecenin geç saatlerinde bir zaman belirlendi ve sonra Yngvar ve kafilesi ağır adımlarla uzaklaştı.

Eliason öfkeli cüceye hüznün içinde baktı ve başını salladı.

"Ne yapmalı" diye sordu Dumaka'ya.

"Hiçbir fikrim yok," diye hırladı insan reis. "Bana sorarsan, sakalı beynine doğru uzamış. Onun ve halkının, güneş-kovalayanlara ayak basmaktansa buz kesip ölmeyi tercih edeceğini söyledi. Yaparlar da. O kadar inatçılar."

Dikkat çekmeyen, sessiz Haplo mesafesini korudu ama ne yapacağına karar vermesine yardımcı olacağı umuduyla yakınlarda oyalandı.

Dumaka elini Eliason'un omzuna koydu. "üzüntünün ağır yüküne bu sorunu da eklediğim için üzgünüm, dostum. Ama," diye ekledi, Elf'i dikkatle inceleyerek, "benim

düşündüğümde de kolaylıkla taşıyorsun onu."

"Yaşayanlara gözkulak olmak için ölüleri bıraktım," dedi Eliason yumuşak bir sesle.

Genç elf, Devon, rıhtımda durmuş, suya doğru bakıyordu. Alake yanındaydı, içtenlikle konuşuyordu. Grundle, onlara özlem dolu bir bakış fırlattıktan sonra anne babası tarafından sürüklenerek götürülmüştü.

Ama Alake'in sözlerinin sağır kulaklara hitap ettiği açıktı. Devon ona hiç dikkat etmiyor, hiçbir şekilde tepki vermiyordu.

Dumaka'nın sert ifadesi yumuşadı. "Böylesine ağır bir darbeye başa çıkmak için o kadar genç ki!"

"Ardı ardına üç gece," dedi Eliason alçak sesle, "onu kızımın odasında bulduk... kızımın..." Yutkundu, aşırı derecede soldu.

Dumaka sessiz bir duygudaşlık içinde, anladığını belirtmek için kolunu sıktı.

Eliason derin bir nefes aldı. "Teşekkür ederim, dostum. Onu orada... pencereden, aşağıdaki taşlara bakarken bulduk. '

Ne yapmayı planladığından korktuğumuzu tahmin edebilirsiniz.

Arkadaşlarının, onu çevreleyen gölgelerden çekebileceğini umarak yanımda getirdim onu. Ve onun hatırı için planladığımızdan daha erken yola çıktık."

"Teşekkür ederim, Devon," diye mırıldandı Haplo.

Babasına ümitsiz bir bakış fırlatan Alake, sonunda Devon'a odasını göstermeyi önerdi ve yolu göstermeyi teklif etti. Devon, Gegler'in Arianus'ta kullandığı otomatonlardan biri gibi tepki gösterdi. Alake'i halsiz adımlar ve eğik bir başla takip etti. Nerede olduğunu bilmiyor ve hiç aldırılmıyordu.

Haplo Eliason ve Dumaka'nın yanında oyalanmaya devam etti, ama kısa süre sonra, iki hükümdarın Devon ve acıları dışında, önemli hiçbir şeyden konuşmayacakları açık oldu.

Pekala, dedi Haplo ve yanlarından ayrıldı. Bu konuda kavga etmeleri olası değildi. Ve en azından birbirleriyle konuşan iki mensch vardı.

Arianus'ta geçirdiği zamanı düşünmekten kendini alamıyordu, elfler, insanlar ve cüceler arasında uyumsuzluk çıkarmaya çalıştığı zamanı. Şimdi, 'üç mensch ırkını bir araya getirmek için iki kat fazla çalışıyordu.

"Neredeyse bu Benzersiz'e inanacağım," dedi kendi kendine. "Bütün bunlar birisini fena halde eğlendiriyor olmalı."

Tören davulu çalınıyor, kraliyet ailelerini toplantıya çağırıyordu. Köydeki herkes, muhtelif tarafların uzun eve doğru ilerlemesini görmek için döndü. Başka bir zamanda, böyle bir toplantı bir kutlama vesilesi olurdu; Phondralılar kendi aralarında gevezelik ediyor, çocuklarına olağanüstü uzunluktaki cüce sakalları, elf saçlarının güneşe benzer sarılığı gibi ilginçlikleri gösteriyor olurlardı.

Ama bugün, Phondralılar sessizlik içinde durmuş, çocukların tiz seslerle sordukları soruları sinirle susturuyorlardı. Söylentiler Phondra'da, bir kamp ateşinin rüzgara tutulmuş közleri gibi kıvılcımlanmıştı. Düştüğü her yerde, küçük alevler başlamış, hızla alemin diğer

kabilelerine yayılmıştı. Başka kabilelerden diğer insanlar uzun, dar teknelerle, toplantıya tanık olmak için gelmişti.

Bunların çoğu Ocak'a ait cadılar ve savaş büyücüleri idi. Bunlar Delu tarafından karşılandı ve kendi konutunda misafir edildi. Diğerleri, Dumaka'ya sadık olan kabile reisleri idi ve onun tarafından karşılandılar. Yine başkaları, özellikli birileri değildiler, yalnızca meraklanmışlardı. Bunların mutlaka kabile içinde bir akrabası ya da arkadaşı vardı. Neredeyse her kulübede, en az bir tane fazla battaniye yere serildi.

Herkes, üç kraliyet ailesi, diğer Phondra kabilelerinin temsilciler, Phondra Ocağı, Elmas Lonca temsilcileri ve Gargan İhtiyarlarından oluşan kabileleri izlemek üzere toplandı. Kraliyet aileleri dışında tüm taraflar halklarının tanıkları olarak görev yapacaktı. İnsanlar sessizdi, yüzleri gergin ve endişeliydi. Herkes, iyi ya da kötü, toplantıda ne karar verilirse verilsin kaderlerinin buna bağlı olduğunu biliyordu.

Haplo, önde gelenler oraya varmadan önce içeri girmeyi umarak erken yola çıktı. Ama denize doğru baktığında, uzun, kıvrımlı boyunlar ve kızıl-yeşil gözler gördüğünde hiç memnun olmadı.

Bir vicdan azabı, midesinin rahatsız edici bir şekilde kasılması ve içinde bir soğukluk hissetmesine sebep oldu. Derisindeki rünler hafif bir maviyle parlamaya başlamıştı.

Haplo sinirle, yılanların gelmemiş olmasını diledi ve diğerlerinden kimsenin görmemiş olmasını umdu. Herkesi su kenarından uzak tutmaya dikkat etmeliydi.

Davul yüksek sesle çalındı, sonra durdu. üç ailenin üyeleri toplantı kulübesinin dışında bir araya geldiler ve dostluk gösterileri yaptılar -cüceler hınç dolu, diğerleri katı ve zorlamaydı.

Haplo formalitelerden kaçınmayı nasıl becereceğini düşünüyordu ki, iki şekil -biri uzun, biri kısa-önünde belirdi. Eller kollarını yakaladı. Alake ve Grundle onu ormanın gölgelerine doğru çektiler.

"Oyun oynamaya zamanım yok diye başladı Haplo sabırsızlıkla. Sonra yüzlerine baktı. "Ne oldu?"

"Bize yardım etmen gerek!" dedi Alake nefes nefese. "Ne yapacağımızı bilmiyoruz! Sanırım babama söylememiz lazım....."

"Yapmak istediğimiz son şey bu!" diye terslendi Grundle. "Toplantı daha yeni başlıyor. Eğer şimdi durdurursak, kim bilir bir daha ne zaman bir araya gelirler"

..Ama.....

"Ne oldu" diye sordu Haplo.

"Devon" Alake'in gözleri iri iri açılmış, korkuyla bakıyordu. "Lanet olsun!" Haplo içinden küfretti.

"Yürüyüşe çıktı. O kadar," dedi Grundle, ama Cüce'nin fındık kahverengisi yüzü solgundu, yan sakalları titriyordu.

"Babama söyleyeceğim, izcileri çağıracak." Alake koşarak uzaklaşmaya yeltendi.

Haplo onu yakaladı ve geri getirdi.

"Toplantıyı bozmak doğru olmaz. Ben de iyi bir iz sürücüyümdür. Onu buluruz, olay

çıkarmadan, sessizce geri getiririz. Grundle haklı. Muhtemelen yalnız kalmak için yürüyüşe çıkmıştır. Şimdi, en son nerede ve ne zaman gördünüz onu"

Devon'ı en son gören Alake olmuştu.

"Onu elf misafirhanesine götürdüm. Onunla kaldım, konuşmaya çalıştım. Sonra Eliason ve diğer elfler toplantıya hazırlanmak üzere döndüler ve yanından ayrılmak zorunda kaldım. Ama oralarda bekledim, Eliason ve diğerleri gittiğinde onunla konuşmak için bir fırsat kolluyordum. Misafirhaneye geri döndüm. Oradaydı, yalnızdı.

"Ona Grundle ile benim uzun evin arkasında bir yer bulduğumuzu söyledim. Oradan... şey, yani.....

"Gizlice dinleyebildiniz, öyle mi" diye sordu Haplo.

"Buna hakkımız var," diye bildirdi Grundle. "Bütün bunlar bizim yüzümüzden oldu. Orada olmalıyız."

"Katılıyorum," dedi Haplo sessizce, sinirli cüceyi yatıştırmak için. "Ne yapabileceğime bakacağım. Şimdi, bana Devon'ı anlatmaya devam et."

"Başta, beni gördüğü için öfkelenmiş gibiydi. Anne babalarımızın söylediği hiçbir şeyi dinlemek istemediğini söyledi. Umursamıyordu. Sonra, aniden neşelendi. Bir şekilde, aşırı neşeli gibiydi. Oldukça... korkunçtu." ürperdi.

"Bana acıktığını söyledi. Toplantı yüzünden daha akşam yemeğine kadar çok zaman geçeceğini biliyordu ve ona yiyecek bir şey bulup bulamayacağımı sordu. Bulabileceğimi söyledim ve benimle gelmesi için ikna etmeye çalıştım. Misafirhaneden çıkmak istemediğini söyledi. Ona bakan insanlar onu sinirlendiriyormuş.

"Birşeyler yemesinin iyi olacağını düşündüm; günlerdir yememiştir herhalde. Ve bu yüzden yiyecek bulmaya gittim. Yanında başka elfler vardı. Yolda, beni arayan Grundle ile karşılaştım. Devon'ı neşelendirebileceğini düşünerek onu da yanımda götürdüm. Kulübeye geri döndüğümüzde" -Alake ellerini açtı- "gitmişti."

Haplo duyduklarından hiç hoşlanmamıştı. Labirent'te, aniden artık katlanamayacağına, acıya, korkuya, bir dostun, bir eşin kaybına dayanamayacağına karar verenler tanıyordu. Korkunç bir moral bozukluğundan sonra aniden onları neşeye boğan ürkütücü coşkunluğu hatırlıyordu.

Alake onun yüzündeki sert ifadeyi gördü. İnledi, eliyle ağzını kapattı. Grundle kara bir hüznle yan sakallarını çekiştirdi.

"Muhtemelen yalnızca yürüyüşe çıkmıştır," diye tekrarladı Haplo. "Onu köyde aradınız mı? Belki Eliason'un ardından gitmiştir. "

"Gitmemiş," dedi Alake yumuşak bir sesle. "Misafirhaneye döndüğümüzde, ben arka tarafı araştırdım. İzler buldum. Onun izleri olduğundan eminim. Doğrudan ormana gidiyorlar."

Yerli yerine oturuyor, diye düşündü Haplo. Yüksek sesle ekledi, "Sessiz olun. Bir şey yokmuş gibi davranın ve beni oraya götürün çabuk."

Üçü elf misafirhanesine doğru seğirtti. Köyün kenarından dolaştılar, kalabalıkların uzağından geçtiler, uzun evin çevresinde toplananlarla karşılaşmamaya çalıştılar.

Haplo, cücelerin önde gelenlerini selamlayan Dumaka'yı görebiliyordu. Çevresine bakınıyor, muhtemelen Patryn'i arıyordu. O anda, Eliason öne çıktı ve kendi kafilesini tanıtmaya hazırlandı. Haplo kafilede pek çok elfin olduğunu görünce memnun oldu ve hepsinin uzun isimleri olduğunu umdu.

Alake onu misafirhanenin arka tarafına götürdü ve nemli zemine işaret etti. Ayak izleri vardı -cüceler için fazla uzun ve dar-ve çizmeli bir ayağın izleri olduğu kuşkusuzdu. İstisnasız bütün Phondralılar çıplak ayakla dolaşırdu.

Haplo alçak sesle, kendi kendine küfretti. "Misafirhanedeki diğer elfler onun yokluğunu fark etti mi?" "Sanmıyorum," diye yanıt verdi Alake. "Hepsi dışarıdalar, töreni izliyorlar."

"Ben onu aramaya gideceğim. Siz ikiniz burada kalın, belki geri döner."

"Biz de seninle geliyoruz," dedi Grundle.

"Evet. O bizim arkadaşımız," diye Alake de katıldı ona.

Haplo ikisine dik. dik baktı, ama Cüce çenesini kararlılıkla çıkarmıştı ve Alake onu sakinlik, kararlılık içinde süzüyordu. Tartışma çıkacaktı ve Haplo'nun buna zamanı yoktu.

"Gelin, o zaman."

İki kız patikada yürüyemeye başladı, sonra Haplo'nun onları takip etmediğini görünce durdu.

"Ne oldu? Ne yapıyorsun?" diye sordu Alake. "Acele etmemiz gerekmez mi?"

Haplo çömelmiş, aceleyle Elfin ayak izlerinin üzerine desenler çiziyordu. Yumuşak sesle sözcükler söyledi; desenler yemyeşil parladı ve aniden büyüyüp gelişmeye başladı. Bitkiler ve otlar fışkırdı, patikayı kapladı, Elrin ayak izlerini gizledi.

"Bahçeciliğin zamanı değil," diye terslendi Grundle.

"Kısa süre sonra onu aramaya başlayacaklar." Ayağa kalkan Haplo, bitkilerin patikayı tamamen örtmesini izledi. "Kimsenin arkamızdan gelmeyeceğinden emin oluyorum. Ne yapılması gerekiyorsa biz yapacağız, ne hikaye anlatmamız gerekiyorsa, onu anlatacağız. Anlaştık mı?"

"Ah!" diye mırıldandı Alake, dudağını ısırarak.

"Anlaştık mı?" Haplo ikisine sert sert baktı.

"Anlaştık," dedi Grundle uysallıkla.

"Anlaştık," diye tekrarladı Alake mutsuzlukla.

Kampı arkalarında bıraktılar ve Elf'in ayak izlerini takip ederek ormana girdiler.

Başta, Grundle'in bilmeden gerçeği tahmin etmiş olabileceğini düşündü. Gerçekten de morali bozuk Elf yürüyerek üzüntüsünü atmaya çalışmış gibiydi. İzler patikadan ayrılmıyordu. Devon nerede olduğunu saklamaya zahmet etmemiş, kimseden gizlenmeye çalışmamıştı. En azından Alake'in arkasından geleceğini biliyor olmalıydı.

Ve sonra, aniden izler yok oldu.

Patika pürüzsüz, izsiz, devam ediyordu. Her iki yandaki bitkiler yoğun, bir tür iz bırakmadan içine girilemeyecek kadar yoğun ve tek bir yaprak yerinden oynamamış, tek bir çiçek ezilmemiş, tek bir sap bükülmemişti. .

"Ne yaptı? Kanat mı çıkardı?" diye homurdandı Cüce, gölgelere doğru bakarak.

"Öyle gibi," dedi Haplo, başını sarkan sarmaşık dallarına kaldırarak.

Elf ağaçlara tırmanmış olmalıydı. Ormanın karanlık gölgelerine fırlattığı hızlı bir bakış, ona başka bir şey gösterdi.

İlk düşüncesi, Lanet olsun! oldu. Yeni bir elf yas dönemi.

"Siz kızlar, geri dönün artık," dedi kararlılıkla, ama aniden Alake bir çığlık attı ve Haplo onu durduramadan çalıların arasına daldı.

Haplo arkasından sıçradı, onu geriye çekip sertçe Grundle'a doğru ittirdi. İkisi yere yıkıldılar. Haplo, ikilinin takibini geciktirdiğinden emin olmak için omzunun üzerinden arkasına bakarak koşmaya başladı.

Cüce'nin kalın çizmeleri sarmaşıklara dolanmıştı. Alake arkadaşını kendi başının çaresine bakması için bırakmaya ve Haplo'yu takip etmeye hazırlanıyor gibiydi. Grundle kilometrelerce öteden duyulabilecek, öfkeli bir uluma kopardı.

"Kes şunun sesini!" diye emretti Haplo, gür bitki örtüsünün arasında kendine yol açarak. Yüzü acıyla buruşmuş Alake, Grundle'a yardım etmek için döndü.

Haplo Devon'a ulaştı.

Elf sarmaşıklardan bir ilmik yapmış, boynuna dolamış, ölmeyi umarak ağaçtan atlamıştı.

Sarmaşıқта spiraller çizerek dönen, gevşek bedene bakan Haplo, başta genç adamın başarmış olduğunu düşündü. Sonra Elf'in iki parmağının seğirdiğini gördü. Bir ölüm spazmı olabilirdi, ama olmayabilirdi de.

Haplo bağırarak rünleri söyledi. Mavi ve kırmızı desenler havada çaktı, sarmaşığa çarpıp kopardı. Beden çalıların içine daldı.

Genç adama ulaşan Haplo, boynunun çevresine dolanmış sarmaşığı yakaladı ve gevşetti. Devon nefes almıyordu. Baygındı, yüzü rengini kaybetmişti, dudakları maviydi. Sarmaşık ince boynunun etini kesmiş, yaralamıştı, yara kanıyordu. Ama Haplo hızla yaptığı muayene sonucu, Elf'in boynunun kırık olmadığını gördü, nefes borusu ezilmemişti. Anlaşılan sarmaşık kaymış, Devon'ın hedeflediği gibi boynunu kırmamıştı. Hala hayattaydı.

Ama bu uzun sürmeyecekti. Haplo nabzına baktı, parmaklarının altındaki yaşam belirsizce atıyordu. Patryn düşünerek topuklarının üzerine oturdu. Yapmaya niyetlendiği şeyin işe yarayıp yaramayacağı konusunda en ufak bir fikri yoktu. Bildiği kadanyla, menschler üzerinde hiç denenmemişti. Ama Alfred'in büyüsünü kullanarak Bane'i iyileştirdiği konusunda birşeyler söylediğini hatırlıyordu.

Eğer Sartan büyüsü menschler üzerinde işe yarıyorsa, Patryn büyüsü de yaramalıydı.

Haplo Elfin cansız ellerini tuttu, Devon'ın sol eli Haplo'nun sağ elinin içinde, Patryn'in sol eli Elfin sağ elini sıkıca tutarak. Çember tamamlanmıştı.

Haplo gözlerini kapattı, yoğunlaştı. Alake ile Grundle'ın arkadan yaklaştıklarının belirsizce farkındaydı. Yerlerinde kalakaldıklarını duydu. Alake inledi, Grundle'ın nefesi dişlerinin arasında ıslık çaldı. Haplo onlara dikkat etmedi.

Kendi yaşam gücünü Devon'a veriyordu. Kollarındaki rünler mavi mavi parladı. Büyü ondan Elfe aktı, Haplo'nun yaşamını beraberinde taşıdı, Devon'ın acısını ve ızdırabını

Haplo'ya taşıdı.

Haplo hayal gibi, korkunç bir acı hissetti, yakıcı bir suçluluk duygusu, uykuda ve uyanıklıkta Devon'a işkence eden, içini kemiren ve sonunda yoklukta teselli arayan bir pişmanlık duygusu hissetti. Haplo tam atlamadan önce, içini kurutan bir korku hissetti -beynin kendini korumak için verdiği son bir çaresiz mücadele.

Sonra kararlılık. Acı, korkunç bir boğulma duygusu, ölümün yakında olduğu ve işkencenin kısa süre sonra biteceği bilgisi, huzurlu ve dingin...

Haplo bir inleme duydu, bitkilerin hışırdadığını işitti. Nefes nefese, gözlerini açtı.

Devon, yüzü acı ile buruşmuş, bakışlarını ona dikmişti. "Buna hakkın yoktu," diye fısıldadı boğuk bir sesle. Sarmaşığın sıkıldığı boğazı ağrıyordu ve yaralıydı. "Ölmek istiyorum! Bırak öleyim, lanet olası! Bırak öleyim!"

Alake haykırdı. "Hayır, Devon! Ne dediğini bilmiyorsun!" "Biliyor," dedi Haplo sertçe. Topuklarının üzerine oturdu ve eliyle alındaki teri sildi. "Sen ve Grundle patikaya geri dönün. Onunla ben konuşacağım."

"Ama..."

"Gidin!" diye bağırdı Haplo öfkeyle.

Grundle Alake'in elini çekti. ikisi yavaş yavaş ezik yapraklar, kırık bitkiler arasından patikaya döndüler.

"Ölmek istiyorsun"; dedi Haplo, bakışlarını kaçırmış, gözlerini kapatmış olan Elfe. "Hadi, o zaman. Kendini as. Seni durduramam. Ama en azından bu güneş-kovalayanlar meselesi halledilene kadar beklersen sevinirim, çünkü senin için yeni bir yas dönemi yaşanacağını tahmin ediyorum ve bu gecikme halkını tehlikeye atacaktır,"

Elf ona bakmayı reddetti. "Onlara bir şey olmaz. Uğruna yaşanacak birşeyleri var. Ama benim yok," Sözcükleri boğuk bir gıklama gibi çıktı. Acıyla yüzünü buruşturdu.

"Öyle mi? Eh, senin bedenini o ağaç dalından indirdikten sonra annenle babanın uğruna yaşayacak neleri kalacak sence? Senden hatırladıkları son şeyin ne olacağı konusunda bir fikrin var mı? Yüzün şişmiş, derinin rengi kaçmış, çürüyen mantarlar gibi kara; gözlerin yerlerinden uğramış, dilin ağzından fırlamış."

Devon soldu, Haplo'ya nefret dolu bir bakış fırlattı, sonra yine döndü. "Git," diye mırıldandı.

"Biliyorsun" -Haplo duymamış gibi sözlerine devam etti, "eğer bedeninin orada fazla uzun kalırsa leş kuşları gelir. Doğrudan gözlere saldırırlar. Kuşlar işlerini bitirdikleri zaman annenle baban kendi oğullarını -ya da ondan kalanları tanımayabilir bile. Karıncalardan ve sineklerden hiç bahsetmiyorum..."

"Yeter!" diye bağırılmaya çalıştı Devon, ama ağzından yalnızca bir hıçkırık çıktı.

"Ve bir de Alake ile Grundle var. Bir dostlarını kaybettiler, şimdi bir tanesini daha kaybedecekler. Onları hiç düşünmedin, herhalde, değil mi? Hayır, yalnızca kendini. 'Acı, acıya dayanamıyorum,'" Haplo Elf'in hafif, tiz sesini taklit etti.

"Sen bunun hakkında ne bilirsin ki?" diye haykırdı Devon.

"Bunun hakkında ne bilirim... acı hakkında," diye tekrarladı Haplo, yumuşak bir sesle.

"Sana bir hikaye anlatacađım, sonra kendini öldürebilesin diye seni yalnız bırakacađım, eđer istediđin buysa. Labi... yaşıadıđım yerde bir adam tanıyordum. O yerde hayatta kalmak için mücadele edersin, ölmek için deđil. Her neyse, bu adam korkunç bir şekilde yaralanmıřtı. Yaralar... her tarafında. İnanılamayacak kadar, dayanılmaz acılar çekiyordu.

"Adam düşmanlarını yenmiřti. Kaodinler çevresinde ölü yatıyorlardı. Ama yoluna devam edemiyordu. Çok kötü yaralanmıřtı. Büyüsüyle kendini iyileřtirmeyi deneyebilirdi, ama bu çabaya deđmezmiř gibi geliyordu ona. Yerde yattı ve yařamının akıp gitmesine izin verdi. Sonra fikrini deđiřtirecek bir şey oldu. Bir köpek...

"Köpek." Haplo duraksadı, tuhaf, acılı bir yalnızlık duygusu yüređini burktu. Tüm bu süre boyunca, köpeđi nasıl unutabilmiřti?

"Sonra ne oldu" diye fısıldadı Devon, mavi gözlerini istekle adama dikerek. "Köpeđe... ne oldu?"

Haplo kařlarını çattı, çenesini ovaladı bir açıdan konuyu açtıđı için üzgündü, ama bir açıdan da hatırladıđı için memnundu.

"Köpek. Hayvan kaodinlerle savařmıřtı ve o da yaralıydı. Ölüyordu, öyle acı çekiyordu ki, yürüyemiyordu. Yine de, adamın acı çektiđini görünce, ona yardım etmeye çalıştı. Köpek pes etmedi. Yardım bulmak için karnının üzerinde sürünmeye başladı. Onun cesareti adamın kendinden utanmasına sebep oldu.

"Aptal bir hayvan, yařayacak hiçbir şeyi yoktu -umutları, hayalleri, hırsları-ve yine de yařamak için savařıyordu. Benimse her şeyim vardı. Gençtirn, güçlüydüm; büyük bir zafer kazanmıřtım. Ve her şeyi boş vermek üzereydim... acı yüzünden."

"Köpek öldü mü?" diye sordu Devon yumuřak bir sesle. Hasta bir çocuk gibi zayıftı ve bir çocuk gibi masalın sonunu merak ediyordu.

Patryn kendini anılarından kopardı.

"Hayır, adam köpeđi ve kendini iyileřtirdi." Kendisini ve "adamı" birbirine karıřtırdıđını fark etmemiřti. "Halkı arasında önemli bir yere geldi. Halkının yařamını deđiřtirdi..."

"Halkları ejder-yılanlardan kurtarmak gibi mi? Ya da kendilerinden?" diye sordu Devon, kırık, hüznünlü bir gülümseme ile.

Haplo ona dik dik baktı, sonra homurdandı. "Evet, belki. Onun gibi bir şey. Ee, neye karar verdin? Tekrar denemen için yalnız bırakayım mı seni?"

Devon, başının üzerinde sarkan kesik sarmaşıđa baktı. "Hayır. Hayır, seninle... geleceđim." Doğrulup oturmaya çalıştı ve bayıldı.

Haplo elini uzattı, nabzına baktı. řimdi daha güçlü, daha düzgündü. Boynundaki kuru kanlara yapıřmıř bir tutam sarı saçı kenara itti.

"Daha iyi olacak," dedi baygın gence. "Onu unutmayacaksın, ama hatırlamak eskisi kadar acı vermeyecek."

YİRMİ İKİNCİ BÖLÜM

PHONDRA

CHELESTRA

Kraliyet ailelerinin toplantısı gergin formalitelerle, soğuk bakışlarla, telaffuz edilmemiş kızgınlıklarla başladı. O noktadan, açık düşmanlıklara, öfkeli sözlere, acı şikayetlere ilerledi.

Eliason'un savaş karşıtı tutumu zaman içinde değişmemişti.

"Güneş-kovalayanlara binip, bu yeni alemleri bulmak konusunda oldukça istekliyim," diye bildirdi. "Ve bu... ee... Sartanlarla pazarlık yapma işini de üstüme alabilirim, çünkü bu tür diplomatik işlerde elflerin yetenekli olduğunu herkes bilir. Bu Sartanların mantıklı bir talebi nasıl geri çevirebileceklerini anlamıyorum, özellikle de onlara ihtiyaç duydukları malları ve hizmetleri verebileceğimiz açıklandıktan sonra. Konuyu detaylı olarak incelemiş olan danışmanlarım, bu Sartanların bu alemlerde nispeten yeni olmaları gerektiği sonucuna vardılar. Bizi gördüklerine memnun olmalarının daha olası olduğunu düşünüyoruz."

Eliason'un yüzü karardı. "Ama bu böyle olmazsa ve Sartanlar reddederse, eh, kendi alemleri söz konusu olan. Gidip kendimize başka yer arayacağız."

"Güzel," dedi Dumaka ekşi ekşi. "Ve ararken ne yiyeceksiniz Halkınızı besleyecek yiyeceği nereden bulacaksınız? Güvertedeki çatlaklarda mısır mı yetiştireceksiniz? Yoksa elf büyüsü yoktan ekmek varetmeyi mi keşfetti? Şu haliyle bile, beslenecek onca ağız düşünüldüğünde, yolculuk boyunca yetecek yiyeceği anca taşıyabileceğimizi hesapladık. - Daha fazlası için yer olmayacak."

"Balık stoku oldukça bol," dedi Eliason ılımlı bir sesle.

"Elbette," diye terslendi Dumaka, "ama bir elf bile sırf balıkla beslenerek yaşayamaz! Meyve sebzeler olmadan ağız hastalığı [\[37\]](#) halkını ele geçirecek."

Yngvar sırf balık yiyerek yaşamak zorunda kalma fikri karşısında dehşete düşmüş gibiydi. [\[38\]](#) Cüce ayaklarını sıkıca yere bastı ve toplantıya katılanlara dik dik baktı. "Daha pasta pişmeden onu kimin çaldığı hakkında tartışıyorsunuz! Güneş-kovalayanlar lanetli; cücelerin onlarla hiçbir işi olmaz. Ve ihtiyarlar'a danıştıktan sonra, bizden hiç kimsenin onlara binmeyeceğine karar verdik, aksi halde lanet bizim üzerimize gelir. Gemileri parçalamayı ve onları iyideniz'in dibine göndermeyi planlıyoruz. Yılanların yardımı

olmadan daha fazlasını, kendimiz yaparız."

"Evet, bu iyi fikir," dedi Eliason. "Zamanımız var..."

"Zamanımız yok!" diye köpürdü Dumaka. "Kaç devirimiz kaldığını hesaplayan siz, elflerdiniz..."

"Siz cüceler batıl inançlı çocuklardan da betersiniz!" diye tartışıyordu Delu yüksek sesle. "Gemiler benden daha lanetli değil!"

"Peki sana kim güveniyor, cadı" diye parladı Hilda, yan sakalları diken diken.

O anda, çevresindeki kargaşaya karşı kör ve sağır numarası yapmaya çalışan muhafızlardan biri uzun eve girdi ve Dumaka'ya birşeyler fısıldadı. Reis başını salladı, bir emir verdi. Herkes bu kesintinin sebebini merak ederek konuşmayı bıraktı. Bir ölüm kalım meselesi olmadığı sürece kimse bir kraliyet toplantısını bölmezdi. Muhafız emri alınca hızla uzaklaştı. Dumaka Eliason'a döndü.

"Muhafızlarınız genç adamın, Devon'ın yok olduğunu fark etmişler. Kampı aramışlar, ama ondan hiçbir iz bulamamışlar. izcileri çağırdım. Endişelenme, dostum," dedi reis, Elf'in endişeli yüzü karşısında öfkesini unutarak. "Onu bulacağız."

"Genç aptal yürüyüşe çıkmıştır!" diye terslendi Yngvar sinirle. "Bunca tantana niye"

"Son zamanlarda Devon çok mutsuzdu," dedi Eliason alçak sesle. "Çok mutsuz. Biz korktuk ki..." Sesi söndü. Başını salladı.

"Ah!" dedi Yngvar sertçe, aniden anlayarak. "Demek öyle."

"Grundle!" diye seslendi Hilda dışarıya doğru sert ve yüksek bir sesle. "Grundle! Hemen buraya gel!"

"Ne yapıyorsun, eşim Kızımız mağarada..."

"Kafandaki çuvalı çıkar," [\[39\]](#) diye azarladı onu Hilda. "Ben ne kadar mağaradaysam, kızımız da o kadar mağarada." Ayağa kalktı, sesini tehdit edencesine yükseltti. "Grundle, oraya gizlenmiş, gizli gizli dinlediğini biliyorum! Alake, bu ciddi. Siz kızların daha fazla saçmalamasına izin vermeyeceğim!"

Ama yanıt gelmedi. Yngvar ciddi göründü, sakalını çekiştirdi. Dışarı çıkarak, hizmetkarlarından birine, Hartmut isimli genç bir cüceye işaret etti ve onu mağaraya gönderdi.

Yngvar uzun eve geri döndü. Eliason ayağa kalkmıştı. "Gidip arasam iyi olacak..."

"Ne yapmak için? Kendini ormanda kaybetmek için mi Halkım onu bulacaktır. Her şey yoluna girecek, dostum -Benzersiz'e dua edelim."

"Benzersiz'e dua edelim," diye tekrarladı Eliason ve oturup, başını ellerinin arasına aldı.

Sonra Yngvar konuştu. "Evet, ama Haplo nerede kaldı Onu gören oldu mu Burada olması gerekmiyor muydu? Bu toplantı onun fikriydi."

"Siz cüceler her şeyden kuşkulaniyorsunuz!" diye bağırdı Dumaka. "İlk önce, ejder-yılanların büyüü. Şimdi de Haplo! Hem de çocuklarımızı kurtardıktan sonra..."

"Çocuklarımızı kurtardı, ama onun hakkında aslında ne biliyoruz, eşim" diye sordu Delu. "Belki de onları, yalnızca tekrar götürebilmek için geri getirmiştir!"

"Haklı!" Hilda gelip insan kadının yanında durdu. "Bence izcilerin bu Haplo'yu da

aramaya başlasın!"

"Pekala!" dedi Dumaka, çileden çıkmış bir şekilde. "Herkesi aramaları için izci göndereceğim..."

"Reis!" diye bağırdı muhafız, "Onları buldular! Hepsini!"

Elfler, insanlar, cüceler uzun evden dışarı fırladılar. O ana kadar, kamptaki herkes ne olduğunu ya da ne olduğu hakkında söylenenleri duymuştu. Kraliyet aileleri elf misafirhanesine giden kalabalığa katıldılar.

İnsan izciler, ormandan gelen Haplo, Grundle ve Alake'e eşlik ediyorlardı. Haplo kollarında Devon'ı taşıyordu. Elf ayılmış, kendisine gösterilen ilgi karşısında utanmış, hafifçe gülümsüyordu.

"Devon! Yaralandın mı Ne oldu" Eliason kalabalığı omuzlayarak kendine yol açtı.

"Ben... iyiyim," demeyi başardı Devon, gıklayarak. "İyileşecek," dedi Haplo. Fena düşmüş, bir sarmaşığa asılı kalmış. Bırakın dinlensin. Onu nereye bırakayım?"

"Bu taraftan." Eliason Patryn'i elf misafirhanesine götürdü. "Biz her şeyi açıklayabiliriz," diye bildirdi Grundle. "Bundan hiç kuşku yok," diye mırıldandı babası, kızına sert sert bakarak.

Haplo Devon'ı misafirhaneye taşıdı ve genç adamı yatağının üzerine bıraktı.

"Teşekkür ederim," dedi Devon yumuşak bir sesle.

Haplo homurdandı. "Biraz uyu."

İmayı anlayan Devon, gözlerini kapattı.

"Dinlenmeye ihtiyacı var," dedi Haplo, Eliason ile genç elfin arasına girerek. "Bence onu yalnız bırakalım."

"Ama şifacımın onu görmesini istiyorum..." diye başladı Eliason endişeyle.

"Buna gerek yok. Bir şeyi kalmayacak. Ama şimdi dinlenmeye ihtiyacı var," diye tekrarladı Haplo.

Eliason Haplo'nun arkasında yorgun, saç başı darmadağın yatan genç elfe baktı. Kızlar onu silmişlerdi, kanları temizlemişti, ama sarmaşığın bıraktığı yara ve çürükler boynunda açıkça görülebiliyordu. Elf Kral bakışlarını Haplo'ya çevirdi.

"Düştü," diye tekrarladı Patryn serinkanlılıkla. "Sarmaşığa dolandı. "

"Sence bir daha olur mu" diye sordu Eliason sessizce.

"Hayır." Haplo başını salladı. "Sanmıyorum. Küçük bir konuşma yaptık... ormanda ağaca tırmanmanın tehlikeleri hakkında."

"Benzersiz'e şükürler olsun," diye mırıldandı Eliason.

Devon uyuyakalmıştı. Haplo Elf Kralı'nı misafirhaneden çıkardı.

"Alake ve ben Devon'ı yürüyüşe çıkardık!" diye açıklıyordu Grundle meraklı kalabalığa. "Sözünü dinlemediğimi biliyorum, baba" -Cüce Ygnvar'a yan yan baktı- "ama Devon çok mutsuz görünüyordu ve bunun onu neşelendireceğini düşündük..."

"Hıh!" dedi Yngvar. "Pekala, kızım. Cezanı sonra konuşacağız. Şimdilik, hikayene devam et."

"Grundle ve ben Devon ile yalnız konuşmak istedik," dedi Alake. "Köyde çok fazla

kalabalık vardı, çok fazla şey olup bitiyordu ve bu yüzden ormana doğru yürümeyi düşündük. Konuştuk, konuştuk. Sıcaktı ve susamıştık. Sonra üzerinde meyvesi olan bir şekersuyu ağacı gördüm. Sanırım olup biten benim hatamdı, çünkü Devon'ın tırmanmasını ben önerdim..."

"Ve neredeyse en tepeye varmıştı," diye araya girdi Grundle, dramatik jestlerle, "ki ayağı kaydı ve kafaüstü boğansarmaşıkların arasına düştü."

"Boynuna dolandılar! Takılmıştı. Ben... biz ne yapacağımızı bilemedik!" Alake'in gözleri iri iri açılmıştı. "Onu aşağı indiremiyorduk. Yerden çok yukarıdaydı. Grundle ve ben yardım bulmak için köye koştuk. Bulduğumuz ilk kişi Haplo idi. Bizimle geldi ve Devon'ı sarmaşıklardan kurtardı."

Alake kalabalığın kenarından duran Haplo'ya baktı. Gözleri parlıyordu.

"Devon'ın hayatını kurtardı," dedi yumuşak bir sesle. "Büyüsünü kullanarak onu iyileştirdi! Gördüm. Devon nefes almıyordu. 'Sarmaşıklar boynuna dolanmıştı. Haplo ellerini üzerine koydu derisi masmavi parladı ve Devon gözlerini açtı... yaşıyordu."

"Bu doğru mu" diye sordu Dumaka Haplo'ya. "Abartıyor, alt üst olmuştu." Patryn omuzlarını silkti. "Oğlan ölmemişti. Bayılmıştı. Zaten ayılacaktı..."

"Alt üst olmuşum," dedi Alake gülümseyerek, "ama abartmadım. "

Herkes bir ağızdan konuşmaya başladı: Yngvar gönülsüzce, kaçtığı için kızını paylamaya başladı. Delu tek başına şekersuyu ağacına tırmanmanın aptalca olduğunu, Alake'in buna izin vermemesi gerektiğini bildirdi. Eliason yardım isteyerek kızların akıllıca davrandığını, yeni bir trajediyi engellemek üzere Haplo orada olduğu için Benzersiz'e şükretmeleri gerektiğini söyledi.

"Benzersiz!" dedi Grundle, irkilen Elf Kralı'nın üzerine atılarak. "Evet, bize bu adamı gönderen Benzersiz'e teşekkür et" -kısa, küt parmağı ile Haplo'yu işaret etti- "ve sonra arkana dön ve Benzersiz'in verdiği diğer armağanları İyideniz'e at!"

Kamptaki herkes sustu, cüce kızına bakakaldı.

"Kızım," diye başladı Yngvar sertçe.

"Şşş!" dedi Hilda, ayağına basarak. "Çocuk mantıklı konuşuyor."

"Peki bu armağanları neden fırlatıp atıyorsunuz" Grundle hepsine dik dik baktı. "Çünkü onları anlamıyorsunuz ve bu yüzden onlardan korkuyorsunuz." Cücelere alevalev gözlerle baktı. "Ya da belki, onları elde etmek için savaşmak zorunda kalacaksınız." Elfler de kızın öfkesinden paylarına düşeni almıştı.

"Eh biz -Alake, Devon ve ben kararımızı verdik. Haplo'yla beraber güneş-kovalayana bineceğiz. Surunan'a gideceğiz. Gerekirse, yalnız başımıza..."

"Hayır, yalnız gitmeyeceksin, Grundle," dedi Hartmut cesaretle, gelip yanında durarak. "Ben de seninle geleceğim."

"Biz de gideceğiz!" diye haykırdı pek çok genç insan, "Biz de gideceğiz!" diye haykırdı pek çok genç elf.

Bağırış çevredeki gençlerin çoğunu sardı. Grundle Alake ile bakıştı. Cüce kızı anne babasına döndü.

"Eh, Őimdi ne baŐlattın, kızım" diye sordu babası ekŐi ekŐi. "Kendi babana karŐı aŐık isyan mı?"

"Özür dilerim, baba," diye yanıt verdi Grundle kızarak. "Ama gerçekten de en iyisinin bu olduĐuna inanıyorum. Halkının donmasına izin veremezsin... ne de insanların..."

"Elbette, veremez," dedi Hilda. "itiraf et, Yngvar. Ayakların kafana göre fazla büyümüŐtü. Gerilemek için yol arıyordun.

Kızımız sana bir yol gösterdi. Bu yola gireceksin misin?"

Yngvar sakalını karıŐtırdı. "Fazla seçeneĐim olduĐunu sanmıyorum," dedi, kaŐlarını çatmaya çalıŐarak, ama pek de baŐaramayarak. "Dikkat etmezsem kız, kendi ordumu bana karŐı ayaklandıracak."

Homurdandı ve sert adımlarla uzaklaŐtı. Grundle arkasından endiŐeyle baktı.

"Rahatla, hayatım," dedi Hilda, gülümseyerek. "Aslında seninle gerçekten gurur duyuyor."

Ve gerçekten de, Yngvar yolda devamlı durup, 'herkese "O benim kızım!"' diyordu.

"Ve benim halkım da gidecek." Eliason eğildi ve Cüce'yi sesli sesli öptü. "TeŐekkür ederim, kızım, bize yanılıĐımızı gösterdiĐin için. Benzersiz seni kutsasın ve yolunu aydınlatsın." Gözleri yaşlarla doluydu. "Ve Őimdi, Devon'ın yanına dönmeliyim." ,

Eliason telaŐla uzaklaŐtı.

Grundle gücün tadını çıkarıyordu ve bunun Őekersuyundan tatlı, cüce birasından sarhoŐ edici bulduĐu aŐıktı. Sevinçle çevresine bakınarak Haplo'yu aradı, onun gölgelerin arasında durmuş, sessizce izlemekte olduĐunu gördü.

"BaŐardım!" diye haykırdı, yanına koŐarak. "BaŐardım! Bana söylediklerini söyledim! Gidecekler! Hepsi!"

Haplo sessiz kaldı. Yüzü karanlıktı, ifadesi anlaŐılmazdı. "istediĐin buydu, deĐil mi" diye sordu Grundle.

"Evet; kuŐkusuz. istediĐim buydu," diye yanıt verdi Haplo. "Bu harika!" Alake yanlarına geldi. Gülümsemesi göz kamaŐtırıcıydı. "Hepimiz, yeni bir yaŐama gidiyoruz!"

İki kaslı insan koŐturdu, cüce kızını omuzlarına aldılar ve onu coŐku içinde taşıyarak götürdüler. Alake dans etmeye baŐladı. Bir geçit alayı oluŐtu, insanlar Őarkı söylüyor, elfler onlara eŐlik ediyordu. Cücelerin gür bas sesleri davul seslerini bastırıyordu.

Yeni bir yaŐama gidiyorlardı.

Ölüme gidiyorlardı.

Haplo topuklarının üzerinde döndü, karanlıĐa yürüdü, ateŐ ışıklarını ve kutlamaları arkasında bıraktı.

YİRMİ ÜÇÜNCÜ BÖLÜM

SURUNAN

CHELESTRA

Alfred tüm zamanını kütüphanede tutuklu olarak geçirmeye zorlanmamıştı. Sartan Konseyi bir kez değil, birçok kez toplanmıştı; üyelerin Alfred'in kural ihlali konusunda bir karara varmakta güçlük çektiği açıktı. Alfred'in kütüphaneyi terk edip eve gitmesine izin verilmişti. Konsey onunla ilgili kararını verene kadar odasında kapalı kalacaktı.

Konsey üyelerinin gelişmeleri tartışması yasaklanmıştı, ama Alfred Orla'nın onu savunduğundan emindi. Düşünce içini ısıttı, ta ki karı koca arasındaki duvarın yükseldiğini, kalınlaştığını fark edene kadar. Orla ciddi ve suskundu. Kocasını öfkeden buz kesmiş gibiydi. Nadiren birbirleriyle konuşuyorlardı. Alfred'in gitmek konusundaki kararlılığı güçlendi. Tek istediği Konsey'den özür dilemekti, sonra gidecekti.

"Beni odama kilitlemenize gerek yok," dedi Alfred, muhafızı olarak görev yapan Ramu'ya. "Kaçmaya çalışmayacağım konusunda, bir Sartan olarak söz veriyorum. Senden yalnızca bir iyilik istiyorum. Köpeğin temiz hava almasını ve egzersiz yapmasını sağlayabilir misin"

"Sanırım yapmalıyız," dedi Samah oğluna sevimsizce, Alfred'in talebi iletiliği zaman.

"Neden hayvandan kurtulmuyoruz" diye sordu Ramu kayıtsızca.

"Çünkü onun için planlarım var," diye yanıt verdi Samah. "Sanırım hayvanı yürütmeyi annenden isteyeceğim." O ve oğlu anlamlı anlamlı bakiştılar.

Orla kocasının talebini reddetti. "Ramu hayvanı yürütebilir. Ben onunla ilgilenmek istemiyorum."

"Ramu'nun kendi hayatı var artık," diye hatırlattı kocası sertçe. "Kendi ailesi ve sorumlulukları var. Bu Alfred ve köpeği bizim sorumluluğumuz. Ve bunun için kendine teşekkür etmen lazım."

Orla sesindeki paylamayı duydu, bu sorumluluk konusunda çoktan başarısız olduğunun farkındaydı. Ve Konsey'i bir dizi itiraz ile bağlayarak yine kocasını hayal kırıklığına uğratmıştı.

"Pekala, Samah," diye kabul etti soğuk bir sesle.

Sabah erkenden Alfred'in odasına gitti ve bu zahmetli görevi üstlenmeye hazırlandı.

Soğuk ve uzaktı, Konsey'de onu savunmak için ne söylemiş olursa olsun, bu adama öfkeli olduğunu, onun kendisini hayal kırıklığına uğrattığını söyledi kendi kendine. Orla sertçe kapısına vurdu.

"İçeri gir," diye geldi uysal yanıt.

Alfred kim olduğunu sormadı, belki de, bilmeye hakkı olmadığını düşünmüştü.

Orla odaya girdi.

Alfred pencerede duruyordu. Orla'yı görünce kıpkırmızı kesildi. Ona doğru çekingen bir adım attı. Orla elini engellercesine kaldırdı.

"Köpek için geldim. Hayvan bana eşlik eder, sanırım," dedi, köpeğe şüpheyile bakarak.

"Sa... sanırım," dedi Alfred. "iyi köpek. Orla'yla git." Elini salladı ve hayvan Orla'ya gidince fena halde şaşırıldı. "Ben teşekkür etmek..."

Orla döndü ve odadan çıktı. Kapıyı arkasından kapattı. Köpeği bahçeye götürdü. Bir banka oturdu, hayvana beklenti içinde baktı. "Ee, oyna," dedi sinirle, "ya da genelde ne yaparsan onu yap."

Köpek morali bozuk bir biçimde bahçede bir iki tur attı, sonra döndü ve başını Orla'nın dizine koyarak içini çekti, parlak gözlerini onun yüzüne dikti.

Orla bu serbestlik karşısında hayretler içinde kaldı. Köpek bu kadar yakındayken kendini rahatsız hissediyordu. Ondan kurtulmayı çok istiyordu ve ayağa fırlayıp kaçmamak için kendini zor tutuyordu. Ama köpeğin nasıl tepki vereceğinden emin değildi, hayvanlar hakkında pek az şey biliyordu, ani hareketlerin onları ürküteceğini, vahşice davranmalarına yol açacağını duyduğunu hatırlar gibiydi. İhtiyatla elini uzattı ve burnunu okşadı.

"Hadi..." dedi, sinir bozucu bir çocukla konuşuyormuş gibi, "git artık. Aferin sana."

Orla köpeğin başını kucağından kaldırmayı düşünmüştü, ama kürke değen elinin verdiği duygu hoştu. Hayvanın yaşam gücünün sıcaklığını parmaklarının altında hissetti, üzerinde oturduğu mermer bankın soğukluğu ile keskin bir karşıtlık oluşturuyordu bu. Sonra köpeğin başını okşamaya başladı, köpek kuyruğunu salladı, yumuşak, kahverengi gözler canlanmış gibiydi.

Orla aniden köpek, için üzüldü.

"Yalnızsın," dedi, her iki elini uzatıp ipeksi kulakları okşayarak. "Patryn sahibini özölüyorsun, sanırım. Alfred var, ama aslında o senin sahibin değil, değil mi Hayır," diye ekledi Orla içini çekerek, "o aslında senin değil. Benim de değil. O zaman neden onun için endişeleniyorum? Benim için hiçbir şey ifade etmiyor, etmemeli." Orla sessizce, köpeği okşayarak oturdu -sabırlı, sessiz, dikkatli bir dinleyici, ondan, niyetlendiğinden daha fazlasını alan bir dinleyici.

"Onun için korkuyorum," diye fısıldadı ve köpeğin başındaki eli titredi. "Neden, neden bu kadar aptal olmak zorunda? Neden her şeyi oluruna bırakmadı? Neden diğerleri gibi olmak zorundaydı? Hayır," diye değiştirdi yumuşak bir sesle, "Diğerleri gibi değil. Ne olur, diğerleri gibi olmasın!"

Köpeğin başını eline aldı, çenesinin altından yakaladı, anlıyor görünen zeki gözlere

baktı. "Onu uyarmalısın. Ona okuduklarını unutmasını söylemelisin, buna değmeyeceğini..."

"Sanırım hayvandan hoşlanmaya başladın," dedi Samah suçlarcasına.

Orla yerinden sıçradı ve telaşla elini çekti. Köpek hırladı. Vakar ile ayağa kalkan Orla, hayvanı kenara itti ve elbisesine bulaşan salyayı silmeye çalıştı.

"Onun için üzülüyorum," dedi.

"Sahibi için üzülüyorsun," dedi Samah.

"Evet, öyle," diye yanıt verdi Orla, Samah'ın ses tonuna sinirlenerek. "Bu yanlış mı, Samah?"

Konsej üyesi kocasına sert sert baktı, sonra aniden gevşedi. Bitkinlik içinde başını salladı. "Hayır, eşim. Bu övgüye değer. Hatalı olan benim. Ben... aşırı tepki verdim."

Orla hala gücenme eğilimindeydi, kendini uzak tuttu. Kocasını soğuk bir şekilde, eğilerek selam verdi ve yanından ayrılmak üzere döndü. Orla onun yüzündeki yorgunluk çizgilerini, bitkinlik içinde çöken omuzlarını gördü. Vicdan azabına kapıldı.

Hata yapan Alfred'di, affedilmesi imkansızdı. Samah'ın aklında sayısız sorun, taşınması gereken sayısız yük vardı. Halkları tehlikedeydi, büyük bir tehlikede. Ejder-yılanlar ve şimdi bu...

"Eşim," dedi pişmanlıkla, "üzgünüm. Yüklerini taşımana yardım etmek yerine yeni bir tane eklediğim için beni affet."

Öne doğru kaydı, uzandı, elini kocasının omzuna koydu, okşadı, parmaklarının altındaki yaşam gücünün, köpeğinki gibi sıcak olduğunu hissetti. Ve onun dönmesi, onu kollarına alması, sıkı sıkı sarılmasını istedi. Gücünün birazını ona vermesini, ondan güç almasını istedi.

"Eşim!" diye fısıldadı, kavrayışı sıkılaştı. Samah ondan uzaklaştı. Orla'nın ellerini ellerine aldı, onları üst üste koydu ve hafifçe, kuru kuru, parmaklarının ucunu öptü.

"Affedilecek bir şey yok, eşim. Adamı savunmakta haklıydın. Gerilim ikimizi de yoruyor."

Elleri bıraktı.

Orla ellerini hemen çekmedi, ama Samah görmezlikten geldi.

Orla yavaş yavaş ellerini yanlarına indirdi. Köpeği orada, dizine yaslanırken bulunca, dalgın dalgın kulağının arkasını kaşıdı.

"Gerilim. Evet, sanırım öyle." İç çektiğini saklamak için derin bir nefes aldı. "Evi sabah, erken saatte terk ettin. Menschlerden başka haber var mı?"

"Evet." Samah, karısına bakmadan, bakışlarını bahçede gezdirdi. "Yunuslar, ejder-yılanların menschlerin gemilerini onardığını bildirdi. Menschler ortak bir toplantı düzenlemişler ve bu aleme doğru yola çıkmaya karar vermişler. Savaş açmayı planladıkları açık."

"Ah, herhalde bunu planlamıyorlardır," diye başladı Orla. "Elbette bize saldırmayı planlıyorlar," diye sözünü kesti Samah sabırsızlıkla. "Onlar mensch, değil mi? Tüm kanlı tarihleri boyunca, menschler ne zaman sorunlarını savaşmadan çözdüler?"

"Belki değişmişlerdir..."

"Patryn onları yönetiyor. Ejder-yılanlar onlarla bir olmuş. Söyle bana, eşim, sence ne yapmayı planlıyorlar?"

Orla sesindeki alaycılığı duymazdan gelmeyi tercih etti.

"Bir planın var mı, eşim"

"Evet, bir planım var. Konsey'le tartışacağım," diye ekledi, belki bilinçsiz, belki bilinçli olan bir vurgulama ile.

Orla hafifçe kızardı, yanıt vermedi. Bir zamanlar planlarını ilk önce karısıyla tartışırdı. Ama artık değil, Koparılış'tan bu yana değil.

Bize ne oldu? Hatırlamaya çalıştı. Ne söyledim? Ne yaptım? Ve nasıl, diye merak etti hüznüyle, gene yapmayı başarabiliyorum?

"Bu Konsey toplantısında, 'dostumuzun' kaderi ile ilgili son kararın verilmesi için oylama isteyeceğim," diye ekledi Samah.

Yine alay. Orla buz kestiğini hissetti, yanında kalmasını sağlamak için elini köpeğin üzerinde tuttu.

"Ona ne olacak sence" diye sordu, sesinin kayıtsız çıkmasına çabalayarak.

"Bu Konsey'e kalmış. Ben kendi tavsiyemi ileticeğim." Arkasını dönmeye yeltendi.

Orla öne bir adım attı, koluna dokundu. Kocasının irkildiğini, ondan uzaklaştığını hissetti. Ama onunla yüzleştiği zaman yüz ifadesi hoş ve sabırlıydı. Belki irkilmeyi kendisi hayal etmişti.

"Evet, eşim"

"Diğerleri gibi olmayacak, değil mi?" dedi tereddütle. Samah'ın gözleri kısıldı. "Buna Konsey karar verecek." "Uzun zaman önce yaptığımız doğru değildi, eşim," dedi

Orla kararlılıkla. "Hiç doğru değildi?"

"Bana meydan okuyacağını mı söylemek istiyorsun? Konsey'in kararına karşı çıkacağını mı? Ya da, belki de çoktan karşı gelmişsindir, ha"

"Ne demek istiyorsun?" diye sordu Orla, ona boş boş bakarak.

"Hedefe gönderilen herkes oraya varmadı. Kaderlerinden kaçmalarının tek yolu, önceden haber almalarıydı. Ve bu konuda bilgisi olanlar, yalnızca Konsey üyeleri idi..."

Orla katılaştı. "Bunu düşünmeye nasıl cesaret edersin...?"

Samah sözünü kesti. "Bunun için zamanın yok. Konsey bir saat içinde toplanacak. O hayvanı sahibine götürmeni ve Alfred'e savunmasını hazırlamasını söylemeni öneririm. Elbette, konuşması için bir fırsat verilecek."

Konsey üyesi bahçeden çıktı ve Konsey binasına yöneldi. Allak bullak olan, endişelenen Orla onu izledi. Ramu'nun ona katılmasını, kafa kafaya vererek ciddi ciddi konuşmalarını izledi.

"Gel," dedi içini çekerek ve köpeği Alfred'e götürdü.

Orla Konsey odasına güçlü bir kararlılıkla girdi. Meydan okur bir tavır içindeydi. Bir zamanlar mücadele etmiş olması gerektiği gibi mücadele etmeye hazırdı. Kaybedecek bir şeyi yoktu. Samah zaten onu suç ortaklığı ile suçlamıştı.

Beni o zaman ne durdurdu, diye sordu kendi kendine. Ama itiraf etmeye utansa da,

yanıtı biliyordu.

Samah'ın sevgisi. Aslında hiç sahip olmadığım bir şeye son bir kez, çaresizce tutunmaya çalışmam. Kendi güvenime ihanet ettim, aslında yalnızca parmak uçlarımda olan bir sevgiye iki elimle tutunmaya çalışırken halkıma ihanet ettim.

Şimdi mücadele edeceğim. Şimdi ona karşı çıkacağım. Diğerlerini de Samah'a karşı çıkmak konusunda ikna edebileceğinden emin gibiydi. Geçmişte yaptıkları konusunda çoğunun kendilerini pek de iyi hissetmediği izlenimi altındaydı. Geleceğe duydukları korkunun üstesinden gelebilse...

Konseyl üyeleri uzun, mermer masadaki yerlerini aldılar.

Herkes toplandıktan sonra Samah belirdi ve ortadaki sandalyesine oturdu.

Sert, yargılayıcı bir Konsey üyesi beklerken, Samah'ın gevşemiş, neşeli, hoş tavırlı olduğunu görünce Orla çok şaşırıldı. Samah Orla'ya özür diler gibi gülümsedi ve omuzlarını silkti.

Eğilerek fısıldadı. "Söylediklerimden dolayı özür dilerim, eşim. Pek kendimde değilim. Aceleyle konuştum. Bana tahammül et."

Yanıtını endişeyle bekler gibiydi.

Orla tereddütle gülümsedi kocasına. "Özrünü kabul ediyorum, eşim."

Samah'ın gülümsemesi genişledi. Endişelenme, hayatım. Küçük dostuna bir şey olmayacak, der gibi Orla'nın elini okşadı.

Şaşakalan, kafası karışan Orla, arkasına yaslanıp merak etmekten başka bir şey yapamadı.

Arkasından sadakatle yürüyen köpek ile Alfred girdi içeri. Sartan -bir kez daha-Konseyl önündeki yerini aldı. Orla Alfred'in ne kadar perişan görüldüğünü düşünmekten kendini alamadı -sıska, çökük omuzlu, biçimsiz. Toplantıdan önce onunla daha fazla zaman geçirmede için pişman oldu, diğer Konsey üyelerinin sinirini bozduğu açık olan mensch giysilerini değiştirmesini söylemediği için pişman oldu.

Alfred onu durdurmaya çalışmasına rağmen, köpeği iade ettikten sonra aceleyle çıkmıştı yanından. Onun yanında olmayı rahatsız edici buluyordu. Berrak ve delici gözleri Orla'nın zırhını delip, içine işliyor, kütüphanede yaptığı gibi gerçeği arıyor gibiydi. Ve içindeki gerçeği görmesine hazır değildi. Kendisi de görmeye hazır değildi.

"Alfred Montbank" -Samah mensch ismini söylerken yüzünü buruşturdu, ama Alfred'i gerçek ismini açıklaması konusunda ikna etmeye çalışmaktan vazgeçmiş görünüyordu- "iki ciddi suçlamayı yanıtlaman için Konsey önüne çıkarılmış bulunmaktasın.

"Birinci olarak: Kapıya yasaklama rünleri konmuş olmasına rağmen bilinçli olarak kütüphaneye girdin. Bu suçu iki defa işledin. İlk seferde," diye, Alfred konuşmak ister gibi görünmesine rağmen devam etti Samah, "kazayla girdiğini iddia ettin. Binayı merak ettiğini ve kapıya yaklaştığında... hımm... kayıp düştüğünü söyledin. İçeri girdiğince kapının kapandığını, dışarı çıkamadığını, bir çıkış yolu aramak üzere kütüphane bölümüne girdiğini söyledin. Bu, ifadeni doğru aktardım mı?"

"Evet," diye yanıt verdi Alfred.

Ellerini önünde kenetlemişti. Doğrudan Konsey'e bakmıyordu, indirdiği gözkapaklarının altından telaşlı bakışlar fırlatıyordu onlara. Orla mutsuzlukla, adamın bir suçluluk tablosu gibi görüldüğünü düşündü.

"Ve ilk seferde açıklamanı kabul ettik. Sana kütüphaneye girilmesinin neden yasaklanmış olduğunu açıkladık ve sonra, konu üzerinde başka bir şey söylememize gerek olmadığını düşünerek seni yalnız bıraktık.

"Ama, olayın üzerinden bir hafta geçmeden bir kez daha kütüphanede yakalandın. Bu da sana yöneltilen ikinci, daha ciddi suçlamaya getiriyor bizi: Bu sefer, kütüphaneye bilerek ve yakalanmaktan kaçınarak girmekle suçlanıyorsun. Bu doğru mu?"

"Evet," dedi Alfred üzüntüyle. "Korkarım öyle. Ve üzgünüm. Daha önemli dertleriniz varken sizin için bunca soruna yol açtığım için üzgünüm."

Samah arkasına yaslandı, içini çekti ve sonra eliyle gözlerini ovuşturdu. Orla sessiz bir hayret içinde onu izleyerek oturuyordu. Sert, korkunç yargıç değildi gördüğü. Çok sevdiği, sorumsuz çocuğuna ceza vermeye zorlanan bir baba gibiydi.

"Yasağa niye karşı geldiğini Konsey'e anlatır mısınız, kardeşim"

"Size kendim hakkında başka bir şey söylememin sakıncası var mı" diye sordu Alfred. "Anlamanıza yardım edebilir..."

"Hayır, lütfen, kardeşim, devam et. Konsey önünde dilediğini söylemek senin hakkın."

"Teşekkür ederim." Alfred hafifçe gülümsedi. "Arianus'ta doğdum, Arianus'ta doğan son Sartan çocuklarından biriyim. Bu Koparılış'tan yüzlerce sene sonraydı, siz uykuya daldıktan sonra. Arianus'ta olaylar bizim için iyi gitmiyordu. Nüfusumuz azalıyordu. Çocuklar doğmuyor, yetişkinler zamansızca, sebepsizce ölüyordu. O zaman bunun sebebini bilmiyorduk," dedi yumuşak bir sesle, sanki 'kendi kendine konuşur gibi, "Sanırım şimdi biliyorum.^[40] Ama burada olmamızın sebebi bu değil.

"Arianus'ta Sartanlar için hayat oldukça zordu. Yapılacak çok şey vardı, ama bunları yapacak yeterli Sartan yoktu. Mensch nüfusu hızla artıyordu. Büyü yeteneği ve mekanik beceriler kazanmışlardı. Kontrol edemeyeceğimiz kadar çoktular. Ve sanırım, hatamız da buydu. Onlara tavsiyelerde bulunmak, bilgeliğimizi önermekle yetinmiyorduk. Kontrol etmek istiyorduk. Ve bunu yapamadığımızda onları terk ettik, yeraltına çekildik. Korkmuştuk.

"Konsey'imiz, sayımız bu kadar az olduğundan, gençlerden bir kısmını uyutmamız ve gelecekte, durum iyileştiği zaman uyanmalarını sağlamamız gerektiğine karar verdi. O zamana kadar diğer dünyalarla iletişime geçmeyi başaracağımızdan emindik.

"Kristal odalara girmeye gönüllü olan çok kişi vardı. Ben de onlardan biriydim. Seve seve terk edeceğim bir dünyaydı," dedi Alfred sessizce.

"Ne yazık ki, geri dönen yalnızca ben oldum."

Yüzünde sabırlı, hoşgörülü bir ifade ile yarım kulakla dinlemekte olan Samah bunu duyunca doğrulup oturdu ve kaşlarını çattı: Konsey'in diğer üyeleri kendi aralarında mırıldandılar. Orla Alfred'in yüzüne yansıyan kederi, acı yalnızlığı gördü, yüreği merhamet ve acıma ile burkuldu.

"Uyandıđım zaman, diđerlerinin tümünün, tüm kardeşlerimin ölmüş olduğunu keşfettim. Menschlerle dolu bir dünyada yapayalınızđım. Korkuyordum, çok korkuyordum. Menschlerin kim olduğumu anlayacağından, büyü yeteneđimi keşfedeceđinden, yeteneđimi kendi hırslarını gerçekleştirmek için kullanmaya çalışacaklarından korkuyordum.

"Başta, onlardan saklandım. Sartanların uzun zaman önce çekildiđi o yeraltı dünyasında kaç yıl yaşadığımı bilmiyorum. Ama, yukarıdaki menschleri ziyaret ettiđim o nadir zamanlarda, gerçekleşmekte olan korkunç şeyleri görmeden geçemiyordum. Onlara yardım etmek istediđimi anladım. Onlara yardım edebileceđimi biliyordum ve biz Sartanların yapmış olması gerekenin de onlara yardım etmek olduğunu aklıma geldi. Saklanmamın bencilce olduğu düşünmeye başladım. Halbuki, bazı ufak tefek şeyleri yoluna koymayı becerebilirdim. Ama, bunun yerine, her zamanki gibi, yalnızca herşeyi berbat ettim." [41]

Samah huzursuzca kıpırdandı. "Hikayen gerçekten de trajik, kardeşim ve Arianus'taki halkımızın kaybı hepimizi kedere bođuyor, ama bunların çođunu zaten biliyoruz ve konuyla ne ilgisi olduğunu..."

"Lütfen, bana tahammül et, Samah," dedi Alfred, Orla'nın ona çok yakıştırdığı sessiz bir vakarla. "Menschlerle geçirdiđim zaman süresince, halkımı düşündüm ve onları özledim. Ve pişmanlıkla, varlıklarını düşünmeden kabullenmiş olduğumu anladım. Geçmişe ilişkin hikayelerine bir miktar dikkat etmiştim, ama yeterli değildi. Asla sorular sormamış, asla ilgi duymamıştım. Sartan olmak hakkında, Koparılış hakkında pek az şey bildiđimi fark ettim. Bilgi açlığı duymaya başladım. Hala da duyuyorum bu açlığı."

Alfred üyelere özlem dolu bir yakarı ile baktı. "Anlayamıyor musunuz? Kim olduğumu bilmek istiyorum. Neden burada olduğumu. Benden ne yapmamın beklendiđini."

"Bunlar mensch soruları," dedi Samah, tersleyerek. "Bir Sartana yakışmıyor. Bir Sartan neden burada olduğunu bilir. Amacını bilir ve bu bilgiyle hareket eder."

"Kuşkusuz, bu kadar uzun süre yalnız kalmasaydım, böyle soruları sormaya asla zorlanmazdım," diye yanıt verdi Alfred. "Ama yardım isteyebileceđim hiç kimse yoktu." Dimdik duruyordu, artık korku ile ezilmiyordu, artık uysal, zayıf değildi. "Ve kütüphanede okuduklarıma bakılırsa, benden önce başkaları da aynı soruları sormuş. Ve yanıtları bulmuş."

Konsej üyelerinin çođu huzursuzca birbirlerine bakındı, sonra tüm gözler Samah'a döndü.

Samah ciddi ve üzgün görünüyordu, öfkeli değil. "Seni şimdi daha iyi anlıyorum, kardeşim. Keşke bize, bunu daha önce açıklayacak kadar güvenseydin."

Alfred kızardı, ama bakışlarını ayakkabılarına indirmedi. Samah'a gözlerini kaçırmadan, dikkatle, Orla'yı o kadar sık rahatsız eden o berrak gözlerle bakıyordu.

"Sana dünyamızı tasvir edeyim, kardeşim," dedi Konsey üyesi, öne eğilip parmağlarını masanın üzerine koyarak. "Adı Yeryüzü idi. Bir zamanlar, binlerce yıl önce, tamamen insanların hakimiyeti altındaydı. Devamlı savaş isteyen, yok edici doğaları sonucunda,

kendilerine dehşet verici bir savaş açtılar. Savaş, pek çoğunun korktuğu ve öngördüğü gibi dünyayı yok etmedi. Ama geri dönülemez bir şekilde değiştirdi onu. Yok edici alev ve dumanlardan yeni ırklar yaratıldığı söylenir. Bunun gerçekliğinden kuşku duyuyorum. Bu ırkların zaten var olduğunu, ama yeni bir günün aydınlığı doğana kadar gölgelerde gizli kaldıklarını düşünüyorum.

"Büyünün dünyaya o zaman geldiği varsayılır, ama zamanın başlangıcından beri kadim gücün var olduğunu herkes bilir. O da şafağı bekliyordu.

"Yüzyıllar içinde dünyada pek çok din doğmuştu; menschler sorunlarını ve hayal kırıklıklarını belirsiz bir Yüce Varlık'ın kucağına atmaktan hoşnuttular. Bu Varlıklar çok ve muhteliftir. Asla görünmezlerdi, kaprisliydi, yalnızca inanç beklerlerdi. Sartanlar hakimiyeti ele geçirdiğinde, menschlerin minnet içinde bağlılıklarını bize, adil, katı kurallar koyan etten kemikten varlıklara yöneltmelerine şaşmamak gerek.

"Her şey yolunda gidecekti, ama bizim aksimiz olan Patrynlere aynı zamanda güç kazandılar.^[42] Menschlerin kafası karışmıştı, çoğu Patrynlere takip etmeye başladı. Patrynlere kölelerini, başkalarını ezerek elde ettikleri güç ve zenginlik ile ödüllendirdiler.

"Düşmanımızla savaştık, ama savaş kolay olmadı. Patrynlere zeki ve hilekardır. Örneğin, bir Patryn asla bir alemin kralı olarak başa geçmezdi. Bunu menschlere bırakırlardı. Ama 'danışman' olarak görev yapan bir Patrynin orada olacağından emin olabiliydin. "

"Ama yine de," diye araya girdi Alfred ılımlı bir şekilde, "okuduklarıma bakılırsa Sartanlar da sık sık bu tür pozisyonlarda bulunabiliyorlardı."

Samah bu ima üzerine kaşlarını çatı. "Biz gerçek danışmanlardık; tavsiye, bilgelik ve rehberlik veriyorduk. Bu görevi, tahtları ele geçirmek, menschleri kuklaya çevirmek için kullanmıyorduk. Öğretmek, yükseltmek, düzeltmek istiyorduk."

"Ya menschler tavsiyelerinize uymazsa" diye sordu Alfred alçak sesle, berrak gözleri kararlı, "onları cezalandırıyordunuz, değil mi"

"Pervasızca, aptalca davranan bir çocuğu cezalandırmak bir ebeveynin görevidir. Kuşkusuz menschlerin hatalarını görmelerini sağladık. Aksi halde nasıl öğrenebilirlerdi"

"Ama ya irade özgürlüğü?" Alfred Samah'a doğru birkaç adım attı, tutkusu onu ileri taşımıştı. "Kendi başlarına öğrenme özgürlüğü? Kendi seçimlerini yapma özgürlüğü? Başkalarının kaderini belirleme hakkını kim verdi size?"

İçten, açık, güvenliydi. Zerafetle, kolaylıkla hareket ediyordu. Orla onu dinlerken heyecanlanmıştı. Sık sık, içten içe sorduğu soruları telaffuz ediyordu.

Konseylere üyesi saldırı esnasında soğuk, kararlı bir şekilde oturmuştu. Alfred'in sözlerinin sessiz, gergin havada bir an asılı kalmasına izin verdi, sonra onları yakaladı ve planlı bir sakinlikle iade etti.

"Bir çocuk kendi kendini yetiştirebilir mi, kardeşim? Hayır, yetiştiremez. Onu besleyecek, eğitecek, ona rehberlik edecek ebeveynlere ihtiyaç duyar."

"Menschler bizim çocuğumuz değil," diye yanıt verdi Alfred öfkeyle. "Onları biz yaratmadık! Onları bu dünyaya biz getirmedik. Hayatlarına hükmetmeye hakkımız yok!"

"Biz onlara hükmetmeye çalışmadık!" Samah ayağa kalktı.

Ellerini, sanki ona vuracakmış, ama kendini kontrol etmiş gibi, dümdüz masanın üzerine koydu. "Onların eyleme geçmesine izin verdik. Sık sık, eylemlerini derin bir üzüntü ve pişmanlıkla izlemek zorunda kaldık. Menschlere hükmetmeye çalışan Patrynlerdi. Ve biz olmasaydık başaracaklardı da!

Koparıliş zamanında, düşmanımızın gücü aşın derecede büyümüştü. Gittikçe daha çok devlet onların etkisi altına giriyordu. Dünya savaşlarla karışmıştı. Irk ırka karşı, ulus ulusa karşı savaşıyordu, hiçbir şeyi olmayanlar, her şeye sahip olanların boğazlarını kesiyordu. Bundan daha karanlık bir zaman olmamıştı ve daha da kötüleşecek gibi görünüyordu.

"Ve sonra Patrynler zayıf tarafımızı öğrenmeyi başardılar. Aşağılık bir hilecilik ve büyü ile halkımızın bir kısmını, menschlerin bile tapınmayı bıraktığı bu belirsiz Yüce Varlık'ın aslında var olduğuna ikna etmeyi başardılar!"

Alfred konuşmaya yeltendi.

Samah elini kaldırdı. "Lütfen, izin ver devam edeyim." Bir an durdu, sanki ağrıyormuş gibi parmaklarını alnına koydu. Yüzü gergin ve yorgundu. İcini çekerek, sandalyesine oturdu ve Alfred'e baktı. "Bu hileye kananları suçlamıyorum, kardeşim. Her birimiz, yaşamımızın bir anında, başını bizden güçlü, bizden bilge birisinin göğsüne yaslamak istemişizdir; tüm sorumluluklarımızı her şeyi bilen, her şeye kadir bir varlığa yıkmak istemişizdir. Bu tür hayaller hoştur, ama sonra gerçekliğe uyanmamız gerekir."

"Ve bizim gerçekliğimiz de buydu. Yanılıyorsam söyle bana." Alfred onlara acıyarak baktı, sesi üzüntüyle yumuşamıştı. "Patrynler gittikçe güçleniyordu. Sartanlar hiziplere ayrılıyordu. Bazıları tanrı olduklarını reddediyorlardı. Bu yeni görüşü takip etmeye hazırıldılar. Ve menschleri de yanlarına almakla tehdit ediyorlardı sizi. Her şeyi kaybetmek üzereydiniz."

"Yanılmıyorsun," diye mırıldandı Orla.

Samah ona öfkeli bir bakış fırlattı. Orla onu hissetti, ama görmedi. Alfred'e bakıyordu.

"Sana hoşgörölü davrandım, kardeşim," dedi Konsey üyesi. "Sen orada değildin. Anlaman mümkün değil."

"Anlıyorum," dedi Alfred açıkça, kararlılıkla. Dimdik duruyordu. Orla, onun neredeyse yakışıklı olduğunu düşündü. "Sonunda, bunca sene sonra, anlıyorum. Gerçekte kimden korkuyordunuz?"

Bakışları Konsey üzerinde gezindi. "Patrynlerden mi? Yoksa gerçekten mi korkuyordunuz: evrenin güdücü kuvvetinin siz olmadığınız gerçeğinden mi? Aslında, her zaman horgördüğünüz menschlerden bir farkınız olmadığı gerçeğinden mi? Gerçekte korktuğunuz buydu, değil mi? Gerçeği de yok etmeyi umarak, dünyayı yok etmenizin sebebi buydu, değil mi?"

Alfred'in sözleri sessiz salonda yankılandı.

Orla nefesini tuttu. Yüzü, bastırmaya çalıştığı öfkesiyle kararmış Ramu, babasına sorgularcasına, bir şey söylemek, bir şey yapmak için izin istercesine baktı. Sıkıcı bölümlerde Sartan'ın ayaklarının dibinde uykuya dalmış olan köpek aniden doğrulup oturdu ve tehdit edildiğini hissederek, dik dik çevresine bakındı.

Samah eliyle hafif, olumsuz bir hareket yaptı ve oğlu gönülsüzce sandalyesine oturdu. Diğer Konsey üyeleri bakışlarını Samah'tan Alfred'e, sonra yine Samah'a çevirdiler. Birkaçı başlarını salladı.

Samah Alfred'e baktı, hiçbir şey söylemedi.

Odadaki gerginlik büyüdü.

Alfred gözlerini kırıştırdı, ne söylediğini yeni anlamış gibi göründü. Boynu bükülmeye, yeni bulduğu gücünü kaybetmeye başladı.

"Üzgünüm, Samah. Aslında ben..." Alfred geri çekildi, köpeğe takıldı.

Konsey üyesi aniden ayağa kalktı, sandalyesini terk etti, masanın çevresini dolaştı ve gelip, Alfred'in yanında durdu. Köpek hırladı, kulaklarını yatırdı, dişlerini çıkardı. Kuyruğu yavaşça sallanıyordu.

"Şşş!" dedi Alfred mutsuzluk içinde.

Konsey üyesi elini uzattı. Alfred bir darbe bekleyerek büzüldü. Samah kolunu Alfred'in omuzlarına sardı.

"İşte, kardeşim," dedi iyilikle, "şimdi kendini daha iyi hissetmiyor musun Sonunda bize açıldın. Sonunda bize güvendin. Bu şüpheler ve sorunlarla bana, Ramu'ya, Orla'ya, ya da Konsey üyelerinden herhangi birine gelseydin senin için ne kadar iyi olurdu, bir düşün! Artık, sonunda, sana yardım edebiliriz. "

"Edebilir misiniz" Alfred ona bakakaldı.

"Evet, kardeşim. Sen bir Sartansın. Sen bizden birisin."

"B-ben kütüphaneye gizlice girdiğim için özür dilerim," diye kekeleydi Alfred. "Bu yanılttı. Biliyorum. Buraya özür dilemek için geldim. Tüm o şeyleri söylememe neyin... neyin yol açtığını bilmiyorum..."

"Zehir uzun zamandır içinde işliyordu. Artık temizlendi, yaran iyileşecek."

"Umarım," dedi Alfred, ama şüpheli görünüyordu. "Umarım." İçini çekti, bakışlarını ayakkabılarına indirdi. "Bana ne yapacaksınız"

"Sana bir şey yapmak mı?" Samah şaşkın görünüyordu.

"Ah, seni cezalandırmaktan bahsediyorsun. Sevgili Alfred, sen kendini, kuralların bu şekilde ihlal edilmesinden doğabilecek herhangi bir cezadan daha fena cezalandırdın. Konsey özrünü kabul ediyor. Ve kütüphaneyi ne zaman kullanmak istersen, anahtar için bana ya da Ramu'ya gelmen yeterli. Halkımızın tarihini incelemeyi oldukça faydalı bulacağına inanıyorum."

Alfred ağzı açık, adama bakakaldı. Şaşkınlık içinde, konuşma yetisini kaybetmiş gibiydi.

"Konsey'in bazı önemsiz işleri var," dedi Samah kısaca, elini Alfred'in omuzlarından çekerek. "Eğer sen de oturursan, işimizi çabucak bitirebilir ve gidebiliriz."

Babasının bir işareti ile Ramu sessizce Alfred'e bir sandalye getirdi. Alfred sandalyeye göktü, tükenmiş, sersemlemiş bir şekilde, yerinde büzüldü.

Samah yerine döndü ve beklese de olabilecek, önemsiz bir konuyu tartışmaya başladı. Kendilerini rahatsız hissettikleri ve gitmek istedikleri belli olan diğer Konsey üyeleri onu dinlemiyordu.

Samah sabırla, sessizce, konuŖmaya devam etti. Orla kocasını izledi, Konsey'i beceriyle, kolayca idare etmesini izledi, g¼c¼l¼, yakıŖıklı y¼z¼nde zekanın oynaŖmasını izledi. Zavallı Alfred'i baŖarıyla kazanmıŖtı. Ŗimdi, yavaŖ yavaŖ, emin adımlarla, takipçilerinin sadakatını ve g¼venini kazanıyordu. Konsey ¼yeleri ¼nderlerinin yatıŖtırıcı sesi ile gevŖemeye baŖladılar; hatta ufak bir Ŗakaya g¼lmeyi bile baŖardılar.

Gidecekler, diye d¼Ŗ¼nd¼ Orla ve iŖittikleri ses Samah'ın olacak. Alfred'in sesini unutmuŖ olacaklar. Tuhaf, Samah'ın bizi nasıl kullandıđını daha ¼nce hiç fark etmemiŖtim.

Ama artık biz deđil, onlar. Artık deđil.

Artık deđil.

Toplantı sonunda bitti.

Alfred dinlememiŖti, kendi rahatsız d¼Ŗ¼nceleri içinde kaybolmuŖtu, herkes hareket etmeye baŖladıđında kendine geldi.

Samah ayađa kalktı. Diđer Konsey ¼yeleri rahatlamıŖtı, kendilerini daha iyi hissediyordu. Ona, birbirlerine eđildiler (Alfred'e deđil, Alfred'i g¼rmezden geldiler) ve ayrıldılar.

Alfred sendeleyerek ayađa kalktı.

"Yanıtı bildiđimi sanıyordum," dedi kendi kendine. "Nereye gitti? Nasıl b¼yle, aniden kaybedebilirim? Belki de yanıldım. Belki de bu g¼r¼Ŗ, Samah'ın dediđi gibi, Haplo'nun bir hilesiydi."

"Konuđumuzun yorgun g¼r¼nd¼đ¼n¼ fark ettim", diyordu Samah. "Neden Alfred'i eve g¼t¼r¼p, gevŖemesini ve birŖeyler yemesini sađlamıyorsun, eŖim"

Konsey ¼yelerinin tamamı çıkmıŖtı. Yalnızca Ramu oyalanıyordu. .

Orla Alfred'in koluna girdi. "İyi misin?"

Alfred hala sersem gibi hissediyordu, bedeni titriyor, ayakları kendi kendilerine takılıyordu. "Evet, evet," diye yanıt verdi belirsizce. "Ama sanırım dinlenmek isterim. Odama d¼n¼p... uzanabilseydim."

"KuŖkusuz," dedi Orla endiŖeyle. Çevresine bakındı. "Sende bizimle gelmiyor musun, ,eŖim"

"Hayır, hen¼z deđil, hayatım. Ramu ile birlikte, Konsey'in oyladıđı o k¼c¼k meseleyi hallededeđiz. Siz gidin. AkŖam yemeđine kadar gelmiŖ olurum."

Alfred Orla'yı odadan çıkardı. Konsey Odası'ndan çıkmıŖtı ki, k¼peđin kendisini takip etmemiŖ olduđunu fark etti. Hayvanı bulmak için çevresine bakındı ve baŖta g¼remedi. Sonra Konsey masasının altından fırlamıŖ bir kuyruk ucu g¼rd¼.

HoŖ olmayan bir d¼Ŗ¼nce geldi aklına. Haplo k¼peđi gizlice dinlemek ¼zere eđitmiŖti. Ona sık sık, Ŗ¼phelenmeyen kiŖilerin peŖinden gitmesini emretmiŖ, sonra k¼peđin kulakları aracılıđı ile s¼zlerini dinlemiŖti. O anda, Alfred k¼peđin aynı hizmeti ona da sunduđunu anladı. Ramu ve Samah ile kalacak, s¼ylediklerini dinleyecekti.

"Alfred" dedi Orla.

Sartan yerinde zıpladı, suçluluk duygusuna kapıldı. Hızla arkasına d¼nd¼, nereye

gittiğine dikkat etmeyi unuttu ve burun üstü kapının çerçevesine çarptı.

"Alfred... Ah, eyvah! Ne yaptın Burnun kanıyor!"

"Karıya çarptım gibi görünüyor..."

"Başını arkaya eğ. Sana bir iyileştirme rünü söyleyeceğim."

Köpeği çağırmalıyım! Alfred titriyordu. Buna asla izin vermemeliyim. Haplo'dan da beterim. O yabancıları dinliyordu. Ben kendi halkımdan birilerini dinliyorum. Sözcüğü söylemem, çağırmam yeterli, köpek bana gelecektir.

Alfred arkaya baktı. "Köpek..." diye başladı.

Samah onu horgören bakışlarla izliyordu. Ramu ise tiksintiyle. Ama ikisi de onu izliyorlardı.

"Köpek hakkında ne diyordun" diye sordu Orla, endişeyle. Alfred içini çekti, gözlerini kapattı. "Yalnızca... onu eve gönderdiğimi. "

"Sen de şu anda orada olmalısın," dedi Orla ona.

"Evet," dedi Alfred. "Gitmeye hazırım."

Konsej salonunun dış kapısına ulaşmıştı ki, köpeğin kulakları aracılığı ile baba oğulun konuşmaya başladığını duydu. "O adam tehlikeli," dedi Ramu'nun sesi.

"Evet, oğlum. Haklısın. Çok tehlikeli. Bu yüzden onu takip etmeyi asla bırakmamalıyız."

"Böyle mi düşünüyorsun O zaman neden gitmesine izin verdin Ona da, diğerlerine yaptığımızı yapmalıyız."

"Şimdi olmaz. Diğer Konsey üyeleri, özellikle de annen asla onaylamaz. Elbette, bu planımızın bir parçası. Bırak bizi kandırdığını sansın. Bırak gevşesin, izlenmediğini, şüphe duyulmadığını düşünsün."

"Bir tuzak mı"

"Evet," dedi Samah, kendinden hoşnut bir şekilde, "bizi Patryn dostuna ele verirken yakalayacağız onu. O zaman anneni bile, bu mensch isimli Sartan'ın bizim düşüşümüzü hazırladığına inandıracacağız."

Alfred, Sartan Konsey Salonu'nun hemen dışındaki bir banka çöktü.

"Korkunç görünüyorsun," dedi Orla. "Burnun kırılmış olabilir. Bayılacak gibi mi hissediyorsun Yürüyebileceğini düşünmüyorsan, ben..."

"Orla." Alfred bakışlarını ona kaldırdı. "Bunun nankörce geleceğini biliyorum, ama beni yalnız bırakabilir misin?" "Hayır, mümkün değil"

"Lütfen. Yalnız kalmak istiyorum," dedi nazikçe.

Orla onu dikkatle inceledi, sonra bakışlarını salona çevirdi ve dikkatle gölgeli içine baktı. Sanki içeriyi görebiliyor gibiydi. Belki de görebiliyordu. Belki, kulakları salonun içindeki sesleri duyamasa da, yüreği duyabiliyordu. Yüzü ciddileşti, hüzün doldu.

"Üzgünüm," dedi ve yanından ayrıldı.

Alfred inledi ve başını titreyen ellerinin arasına aldı.

YİRMİ DÖRDÜNCÜ BÖLÜM

PHONDRA

CHELESTRA

Olaylar bizi, dağdan aşağı yuvarlanan kayalar gibi fırlatıp attı. Bazıları bizi dümdüz edecek gibiydi, ama eğilip hayatta kalmayı başardık. [\[43\]](#)

Phondra'da pek çok gün geçirdik, çünkü hayal edebileceğiniz gibi, daha planlamamız gereken çok şey vardı. Pek çok etkenin belirlenmesi gerekiyordu: her güneş-kovalayanda kaç kişi taşınacağı, yanımıza neleri alıp, neleri alamayacağımız, yolculuk esnasında ne kadar yiyecek ve içecek gerekeceği ve yazmaya üşendiğim daha bir sürü detay daha. Bütün bunları dinleyip, üzerlerinde endişelenmek yeterince kötüydü.

Alake ve benim kraliyet toplantılarına katılmamıza sonunda izin vermişlerdi. Bizim için son derece gurur verici bir andı.

İlk toplantı sırasında, Alake ve ben ciddi, ağırbaşlı ve içten olmaya yoğunlaştık. Söylenen her söze büyük dikkat gösterdik ve kimse sormamasına rağmen fikrimizi açıklamaya hazırдық.

Ama bir sonraki akşamüstü, babam ve Dumaka altıncı kez, ambarda kaç tane su fıçısı stoklanabileceğine karar vermek üzere toprağa güneş-kovalayanları çizerken, Alake ve ben hükümdar olmanın, Alake'in deyişiyle, asil bir acı olduğuna karar vermiştik.

İşte oradaydık, sıcak ve boğucu olan uzun evde tıklıp kalmış, Eliason'un balık yağının faydaları ve elflerin neden variller dolusu balık yağına ihtiyaç duydukları üzerinde dırıldamasını dinlemek zorundaydık. Dışarıda (kütük duvarların arasındaki yarıklardan açıkça görebiliyordu) son derece ilginç şeyler oluyordu.

Alake'in keskin gözleri kampı huzursuzca adımlayıp duran Haplo'yu yakaladı. Devon da onunla yürüyordu. Elf dostumuz kazanın etkilerinden tamamen kurtulmuştu artık. Boynundaki yaralar iyileşiyordu. Son derece kulak tırmalayıcı bir ses dışında, her zamanki haline dönmüştü. (Eh, hemen hemen. Sanırım bir daha asla, o bildiğimiz neşeli, kaygısız Devon olmayacak, ama zaten hiçbirimiz bir daha eskisi gibi olamayacağız.)

Devon zamanının çoğunu Haplo ile geçiriyordu. Birbirleri ile konuşmuyor gibi görünüyorlardı, ama her biri bir diğerrinin arkadaşlığından memnundu. En azından,

Haplo'nun Elfin yakınlarda olmasından hoşlandığını varsayıyorum. Haplo'nun düşüncelerini tahmin etmek çok zor. Örneğin, bu son birkaç gün, son derece karanlık bir ruh hali içindeydi ve bu da tuhaftı, çünkü her şey istediği gibi ilerliyordu. Ama aynı zamanda, sabırsızlandığını, gitmek için acele ettiğini ve gecikmelerin canına tak ettiğini de hissediyordum.

İkisinin geçip gitmesini izliyor, pişmanlıkla Alake ve ben şuan gizlice gözetliyor olsak, uzun zaman önce yerimizi terk etmiş (ya da uyuyakalmış!) olacağımızı düşünüyordum. Tam o sırada Haplo adımının ortasında, aniden durdu ve bizim tarafımıza baktı. Yüzü sertti. Dönüp, irkilen Elfi neredeyse yere yıkarak, uzun eve yöneldi.

Dikilip oturdum, bir şeyin olmak üzere olduğunu hissediyordum. Alake de onun geldiğini görmüştü, saçını ve küpelerini düzeltiyordu. Doğrulup oturdu ve bir an önce gözlerini yuvarlayıp, esnemesini bastırmaya çalışırken, balık yağı konusu ile son derece ilgileniyormuş gibi görünmeye çalıştı. Bir kediyi bile güldürebilirdi. Ben iç geçirdim ve annemin bana sertçe, paylarcasına bakmasına sebep oldum.

Kapıdaki muhafız girdi, toplantıyı böldüğü için özür diledi ve Haplo'nun söyleyecek bir şeyi olduğunu ilan etti. Elbette, Haplo kibarca içeri davet edildi. (Bu toplantılara katılması için baştan davet edilmişti; ama bunu yapmayacak kadar sağduyuluydu.)

Haplo, gelişme sağladığımızı umduğunu söyleyerek başladı ve fazla zamanımız olmadığını bir kez daha hatırlattı. Bunu söylerken, bakışlarının karanlık olduğunu düşündüm.

"Neyi' konuşuyordunuz?" diye sordu, bakışları yerdeki şekle giderek.

Diğerlerinin hiçbiri yanıt vermeye eğilimli görünmedi, bu yüzden ben söyledim. "Balık yağı."

"Balık yağı," diye tekrarladı Haplo. "Sartanlar gün be gün güçleniyorlar, güneşiniz gün be gün uzaklaşıyor ve siz burada oturmuş, balık yağı hakkında gevezelik ediyorsunuz."

Ebeveynlerimiz utanmış göründü. Babam başını eğdi, sakalını çiğnedi. Annem yüksek sesle içini çekti. Solgun yüzü kızaran Eliason bir şey söyleyecek oldu, bocaladı, sonra sustu.

"Anayurtlarımızı terk etmek zor geliyor," dedi Dumaka sonunda, gemi çizimine bakarak.

Başta, bunun balık yağı ile ne ilgisi olduğunu anlayamamıştım, ama soma önemsiz detaylar üzerinde böyle tartışıp kavga etmelerinin, anne babalarımızın oyalanmalarının, kaçınılmaz olanla yüzleşmeyi reddetmelerinin bir yolu olduğu aklıma geldi. Gitmek zorunda olduklarını biliyorlardı, ama gitmek istemiyorlardı. Aniden gözyaşlarına boğulmak üzere olduğumu hissettim.

"Sanırım bir mucize bekliyorduk," dedi Delu.

"Elde edeceğimiz tek mucize, kendinizin yaratacağı olacaktır," diye yanıt verdi Haplo sinirle. "Şimdi, bakın, yanınıza alacaklarınız ve bunu nasıl yapacağınızı anlatacağım."

Onlara anlattı. Yere, şeklin yanına çöktü ve her şeyi açıkladı. Bize yanımıza ne almamız gerektiğini, onları nasıl paketlememiz gerektiğini, her adamın, her kadının, her çocuğun ne taşıyacağını, ne kadar yer ayrılacağını, Surunan'a ulaştığımız zaman neye ihtiyacımız

olacağını, orada nelerin geride bırakılabileceğini anlattı. Savaş çıkarsa neye ihtiyacımız olacağını anlattı.

Sersemlemiş bir halde dinledik. Ebeveynlerimiz zayıf itirazlarda bulundu.

"Ama ya..."

"Gerek yok."

"Ama yanımıza..."

"Hayır, almayacaksınız."

Bir saatten az zamanda, her şey kararlaştırıldı.

"Yarın evinize gitmeye hazırlanın. Oraya varınca, halkınıza belirlenen yerlerde toplanmaları gerektiğini ilan edin." Haplo ayağa kalktı, ellerindeki toprağı silkeledi. "Cüceler güneş-kovalayanları Phondra ve Elmas'a getirecek. Herkesi gemiye bindirmek için her köy veya kent için bir tam devir ayırın.

"Filo Gargan'da," -Haplo kafasında hızlı bir hesap yaptı "on dört devir sonra tekrar toplanacağız. Birlikte yolculuk etmeliyiz; kalabalık güvenlik demektir. Arkada kalan" -elflere sert bir bakış- "geride bırakılacaktır."

"Anlaşıldı," dedi Eliason, hafif bir gülümseme ile.

"Güzel. Nihai detayları konuşmanız için sizi yalnız bırakıyorum. Bu da aklıma, bir çevirmene ihtiyacım olduğunu getirdi. Yunuslara, Surunan hakkında bazı sorular sormak istiyorum. Grundle'ı ödünç alabilir miyim"

"Alabilirsin," dedi babam, kuşkulu bir şekilde rahatlamış gibi gelen bir sesle.

Kaçma fırsatı doğduğundan dolayı memnun, ayağa fırlamış, kapıya yönelmişim ki, boğuk bir ses duydum ve Alake'in yalvaran bakışları ile karşılaştım. Haplo ile gidebilmek için sahip olduğu tüm küpeleri, hatta onlarla birlikte kulaklarını da verebilirdi.

Haplo'nun gömleğinin yenini çekiştirdim. "Alake yunus dilini benden çok daha iyi bilir. Aslında, ben hiç bilmem. Sanırım o da bizimle gelse iyi olur."

Haplo bana çileden çıkmışçasına bir bakış fırlattı, ama onu görmezden geldim. Hem, Alake ve ben arkadaşız. Sonsuza dek ondan kaçamaz ki!

"Dahası," dedim, ağımın köşesinden, "onu çağırmasan da bizi takip edecektir." Doğruydum aslında ve beni zor durumdan kurtardı.

Bunun üzerine, pek nazikçe olmasa da, Alake'in gelmesine de memnun olacağını söyledi.

"Ve Devon" diye sordum, Elfin kaybolmuş ve yalnız başına oralarda oyalandığını görerek.

"Neden olmasın" diye mırıldandığını duyduğumu sandım.

"Tüm lanet köyü davet et. Bir geçit alayı yapalım."

Devon'a el salladım, yüzü canlandı. Hevesle bize katıldı.

"Nereye gidiyoruz"

"Haplo yunuslarla konuşmak istiyor. Biz çeviri için gidiyoruz. Bu arada," diye ekledim, aklıma bir şey gelince, "yunuslar bizim dillerimizi konuşabiliyor, biliyorsun. Sen de öyle. Neden birbirinizle konuşmuyorsunuz"

"Denedim. Benimle konuşmuyorlar."

"Gerçekten mi" Devon, hayretler içinde bakakaldı ona.

"Hiç böyle bir şey duymamıştım."

Benim de oldukça şaşırdığımı itiraf etmem lazım. O dedikoducu balıklar herkesle konuşurlar. Genellikle, çenelerini kapamalarını sağlayamazsınız.

"Ben onlarla konuşurum," diye önerdi Alake. "Belki de, daha önce senin gibi birini görmedikleri içindir."

Haplo homurdandı, başka bir şey söylemedi. Daha önce dediğim gibi, karanlık ve somurtkan bir ruh hali içindeydi. Alake bana endişeyle bakıp, kaşlarını kaldırdı. Omuzlarımı silkip, Devon'a bir göz attım. O da başını salladı. Adamı neyin rahatsız ettiği konusunda hiçbirimizin fikri yoktu.

Kıyıya ulaştık. Yunuslar her zamanki gibi oralarda bekliyor, birisinin gelip onlara sulu haber ya da morina parçaları atmalarını, ya da onların söyleyeceklerini dinlemelerini bekliyorlardı. Ama Haplo'nun geldiğini görünce, hepsi kuyruklarını çırtılar" döndüler ve denize doğru yüzdüler.

"Durun!" diye bağırdı Alake, kıyıda durup, ayağını yere vurarak. "Buraya gelin."

"İşte, gördün mü" Haplo sabırsızca elini salladı.

"Ne bekliyordun ki? Balık ne de olsa," dedim.

Balıklara hayal kırıklığı içinde, bize kızgınlık içinde dik dik baktı. Aklıma, aslında bizi orada istemediği, muhtemelen duyacağını düşündüğü şeyleri bizim duymamızı istemediği, ama başka seçeneğinin olmadığı geldi.

Alake'in, yavaş yavaş ve gönülsüzce geri gelen bir yunusla konuşmakta olduğu su kenarına gittim. Haplo sudan epeyce geride, arkada kaldı.

"Sorun nedir" diye sordum.

Alake ciyakladı ve ıslık çaldı. Ne kadar aptal görüldüğünü bilip bilmediğini merak ettim. Beni asla, balık dilinde konuşacak kadar alçalmış bulamazsınız. Arkasını döndü.

"Haplo haklı. Onunla konuşmayı reddediyorlar. Onun ejder-yılanlarla birlik olduğunu, ejder-yılanlardan nefret ettiklerini, onlardan korktuklarını söylüyorlar."

"Dinle, balık," dedim yunusa, "biz de ejder-yılanlara bayılmıyoruz ama Haplo'nun onların üzerinde bir tür etkisi var. Bizi bırakmalarını ve güneş-kovalayanları tamir etmelerini sağladı."

Yunus başını şiddetle salladı ve her tarafımıza su sıçrattı.

Tiz bir şekilde, yüksek sesle ciyaklamaya, yüzgeçlerini suda çırpmaya başladı.

"Ne oluyor buna" Devon gelip bize katıldı.

"Bu saçmalık!" diye haykırdı Alake öfkeyle. "Sana inanmıyorum. Burada kalıp, bu saçmalıkları dinlemeyeceğim." Sırtını çılgına dönmüş yunusa döndü ve kumsalda, Haplo'nun durduğu yere yürüdü.

"Faydasız," dedi. "Şımarık çocuklar gibi davranıyorlar. Hadi, gidelim."

"Onlarla konuşmam gerek," dedi Haplo.

"O şey ona ne dedi?" diye sordum Devon'a yumuşak bir sesle.

Diğer ikisine bir bakış fırlattı, sonra iyice yaklaştı.

"Ejder-yılanların kötü olduğunu söyledi, hayal edebileceğinden daha kötü olduklarını. Ve o Haplo'nun da onlar kadar kötü olduğunu. Sartanlara kişisel bir nefreti varmış. Bir zamanlar, uzun zaman önce, halkı Sartanlarla savaşmış ve kaybetmiş. Şimdi intikam almak istiyormuş. Ve bunu elde etmek için bizi kullanıyormuş. Biz Sartanları onun için yok ettiğimizde, bizi ejder-yılanlara teslim edecekmiş."

Ona bakakaldım. Buna inanamıyordum, ama bir açıdan da, inanabiliyordum. Kendimi hasta gibi hissediyordum ve korkuyordum. Bakışlarından, Devon'ın durumunun benden iyi olmadığını çıkarabiliyordum. Yunuslar genellikle gerçeği abartırlar ya da gerçeğin yalnızca bir kısmını açıklarlar, ama genellikle doğruyu söylerler. Bir Yunusun yalan söylediğini hiç duymamıştım. İkimiz de, Alake'i dönüp yunuslarla bir kez daha konuşması için ikna etmeye çalışan Haplo'yu izledik.

"Ne düşünüyorsun?" diye sordum Devon'a.

Elf yanıt vermekte acele etmedi. "Bence Yunuslar yanılıyor. Ona güveniyorum. Hayatımı kurtardı, Grundle. Kendi hayatından vererek, benim hayatımı kurtardı."

"Ha"

Bu hiç mantıklı gelmiyordu. Bunu Devon'a da söylemek üzereydim ki, beni susturdu. Alake, Haplo eşliğinde su kenarına yaklaşıyordu. Onun suya yaklaştığını, ıslanma tehlikesi ile karşı karşıya olduğunu görünce, konunun ciddi olması gerektiği sonucuna vardım.

Alake en haşmetli tavrıyla, bilezikleri şingirdayarak, kolları aşağıya dikilmiş bir şekilde, yunusları önüne çağırırdı. Gözleri çakmak çakmak olmuştu, sesi sertti. Ben bile etkilenmiştim. Yunus uysallıkla önüne doğru yüzdü.

"Beni dinle," dedi Alake, "bu adamın sorduğu her soruyu becerebildiğince yanıtlayacaksın, aksi halde şu andan itibaren, siz yunuslar her insan, elf ve cüce tarafından görmezden gelineceksiniz. "

"Yetkimizi biraz aşıyor olmuyor muyuz" Kaburgalarını dürtükledim.

"Kes sesini." Alake beni çimdikledi. "Ve oyunu bozma." Bozmadık. Hem Devon, hem de ben kararlılıkla, hiçbir elf ya da cücenin hiçbir yunusla konuşmayacağı konusunda ısrar ettik. Bu sert tehdit karşısında yunusların nefesi kesildi, çırpındılar, suda oraya buraya sıçradılar, ızdırap içinde gibi göründüler ve yalnızca bizim iyiliğimizi istediklerine yemin ettiler. (Bana sorarsanız biraz abartıyorlardı.) Sonunda -duymazdan geldiğimiz acınası sızlanmalardan sonra-balıklardan biri Haplo ile konuşmayı kabul etti.

Ve bütün bunlardan sonra, Haplo ne sordu dersiniz Sartan savunmalarını mı sordu? Balta fırlatma konusunda ne kadar iyi olduklarını mı sordu? Hayır.

Yunusları sindirmiş olan Alake ona beklenti içinde baktı. Haplo balık dilini akıcı bir şekilde konuştu.

"Ne söylüyor" diye sordum Devon'a.

Devon sersemlemiş gibi görünüyordu. "Onlara Sartanların nasıl giyindiğini soruyor!"

Eh, elbette, Haplo yunusların daha çok hoşuna giden bir şey soramazdı (şimdi düşünüyorum da, belki de sormasının sebebi budur). Yunuslar bedenlerimizi kumaşlara

sarma eğilimimizi hiç anlamamışlardır. Tıpkı kuru toprak üzerinde yaşamak ve yürümek yerine tüm enerjimizi yürümek için harcamamız gibi tuhaf alışkanlıklarımızı anlamadıkları gibi.

Ama, bir sebepten dolayı, giysi giymemizi özellikle gülünç bulurlar ve bu yüzden giysilerimiz karşısında fena halde büyülenirler. Uzun, dar kollar moda iken, bir elf hanımı bir baloya karpuz kollu elbiseyle gitsin bir. Sabaha kadar İyideniz'deki her yunus duymuş olur.

Şu haliyle, Sartanların ne giydikleri konusunda detaylı bir tasvir dinledik (Alake benim için çeviriyordu). Hepsinin son derece sıkıcı olduğunu düşündüm. "Yunuslar tüm Sartanların benzer şekilde giyindiğini söylüyor. Erkekler omuzlardan aşağı uzun, gevşek kıvrımlarla düşen uzun cüppeler giyiyorlarmış. Kadınların cüppesi de benzer tasarımdaymış, yalnız onlarınki belde sıkıştırılmış. Cüppeler düz renkliymişler, ya beyaz ya da gri. Çoğunun eteklerinde basit desenler varmış ve bazıları altın çevriliymiş. Yunuslar altın desenlerin bir tür resmi rütbe göstergesi olduğunu düşünüyor. Ama ne olduğunu bilmiyorlar."

Devon ve ben kumların üzerine oturduk. İkimiz de asık suratlı ve suskunduk. Benim düşündüğümü mü düşündüğünü merak ettim. Kaşlarını çattığını ve "Hayatımı kurtardı," dediğini duyduğumda yanıtımı aldım.

"Yunuslar Sartanlardan pek hoşlanmıyor," diyordu Alake bana alçak sesle. "Anlaşılan Sartanlar devamlı yunuslardan bilgi istiyormuş, ama yunuslar soru sorduğunda, Sartanlar yanıt vermeyi reddediyorlarmış."

Haplo başını salladı; görünüşe göre bu bilgi onu fazla şaşırtmamıştı. Aslında, duyduğu hiçbir şey karşısında şaşırmadığını görebiliyordum, sanki hepsini önceden biliyormuş gibi. Neden sorduğunu, neden zahmet ettiğini merak ettim. Bize katılarak kumların üzerine oturdu, kollarını dizlerine dayadı, ellerini kenetledi. Sanki burçlar boyunca orada oturmaya hazırlanmış gibi, gevşemiş görünüyordu.

"Bilmek istediğin... başka bir şey var mı" Alake, neler olup bittiğini anlayıp anlamadığınızı görmek için önce ona, sonra bize baktı.

Yardımcı olamadık. Devon kumda delikler açmakla meşguldü, sonra delikleri su ve minik yaratıklarla dolduruyordu.

Ben öfkeli ve mutsuz hissediyordum ve vurup vuramayacağımı görmek için yunusa taşlar atmaya başladım.

Elbise sorusu komiğine giden aptal balık, atış menzilimden çıktı ve kıkırdayıp oynamaya başladı.

"Bu kadar komik olan nedir" diye sordu Haplo. Gevşemiş görünüyordu, ama oturduğum yerden gözlerinde, sert çelikten yansıyan güneş ışığı gibi bir pırıltı gördüm.

Elbette, yunus anlatmak için can atıyordu.

"Ne" diye sordum.

Alake omuzlarını silkti. "Diğerlerinden çok farklı giyinen bir Sartan varmış, o kadar. Diğerlerinden farklı görünüyormuş."

"Farklı mı? Nasıl?"

İlgisiz konuşmalar. Yalnız, Haplo'nun ellerinin gerginleştiğini görmüştüm.

Yunuslar tasvir etmek için can atıyordu.. Bu noktada birkaç tanesi daha öne çıktı ve hep bir ağızdan konuşmaya başladılar. Haplo dikkatle dinledi. Alake'in, kimin ne anlattığını çıkarması için biraz zaman gerekti.

"Adamın, cüce gibi bir ceketi ve diz boyu pantolonu var, ama cüce değil. Daha uzun boylu. Kafasının tepesinde hiç saçı yok. Giysileri yıpranmış ve perişan ve yunuslar adamın da giysileri kadar yıpranmış olduğunu söylüyor."

Gözucuyla Haplo'yu izledim; ürperdim. Yüz ifadesi değişmişti. Gülümsüyordu, ama gülümsemesi hoş değildi. Bakışlarımı kaçırmak istedim. Ellerini o kadar sıkı kenetlemişti ki, parmak eklemlerindeki mavi işaretlerin altı bembeyaz olmuştu. Duymak istediği buydu işte. Ama neden? Bu adam kimdi?

"Yunuslar bu adamın Sartan olduğunu düşünmüyor."

Alake her an, Haplo'nun, sıkıcı bir konuşma gibi görünen bu konuşmayı durdurmasını bekleyerek, şaşkın şaşkın devam etti. Ama Haplo ilgiyle dinliyor, hiçbir şey söylemiyor, sessizce yunusu konuşmaya cesaretlendiriyordu.

"Sartanlarla dolaşmıyor. Yunuslar onu sık sık rıhtımda yapayalnız yürürken görmüşler. Sartanlardan daha hoş görüldüğünü söylüyorlar, diğerlerinin yüzleri donmuş gibi görünüyormuş. Yunuslar onunla konuşmak istemişler ama yaklaştıkları zaman onlara havlayan bir köpeği varmış..."

"Köpek!"

Haplo'nun tüm bedeni, sanki biri ona vurmuş gibi irkildi.

Ve dört yüz yaşına kadar yaşasam da, sesinin tonunu asla unutmayacağım. Saçlarımın diken diken olmasına sebep oldu. Alake hayretle ona bakıyordu. Güzel bir dedikodu fırsatı yakalayan yunuslar, karaya vurmadan, yüzebildikleri kadar yakına yüzdüler.

"Köpek..." Devon'ın başı dikildi. Bu noktaya kadar fazla dikkat etmiyordu, sanırım. "Köpeğe ne olmuş?" diye fısıldadı bana.

Sessiz kalması için ona yan sakallarımı salladım. Haplo'nun şimdi ne yapacağını ya da söyleyeceğini kaçırmak istemiyordum. Ama hiçbir şey yapmadı ve söylemedi. Oracıkta oturmaya devam etti.

Bir sebepten dolayı, her zamanki arbedenin tadını çıkararak, yerel meyhanede geçirdiğimiz bir geceyi hatırladım. Amcalarımdan birinin kafasına sandalyeyle vurmuşlardı. Uzun süre yerde oturdu ve yüzündeki ifade, Haplo'un yüzündeki ifade ile tıpatıp aynıydı.

İlk önce amcam sersemlemişti, şok olmuştu. Acı onu kendine getirdi; yüzü buruştu ve birazcık inledi. Ama sonra, o da kendisine ne olduğunu fark etti ve o kadar öfkelenmişti ki, canının acıdığını unuttu. Haplo inlememişti. Duyabileceğim bir ses çıkarmamıştı. Ama yüzünün buruştuğunu, sonra öfke ile karardığını gördüm. Ayağa fırladı ve tek söz söylemeden yürüyüp kampa gitti.

Alake bağırды, elbisesinin eteğini tutmasaydım arkasından koşacaktı. Söylediğim gibi, Phondralılar düğmelere veya o tür şeylere inanmazlar. Kumaşları bedenlerine sararlar.

Normalde kıvrımlar oldukça sıkı durur, ama stratejik bir noktadan sıkı bir çekiştirme, tüm işi bozabilir.

Alake nefesini tuttu, düşen kumaşın kıvrımlarını yakaladı ve bir kez daha uygun bir şekilde sarınmayı başardığında, Haplo çoktan gözden kaybolmuştu.

"Grundle!" Bana vurdu. "Bunu neden yaptın"

"Haplo'nun yüzünü gördüm," diye yanıt verdim. "Senin görmediğin belli. İnan bana, yalnız kalmak istiyordu."

Arkasından fırlayacağını sanıyordum ve onu durdurmak için ayağa kalkmışım, ama o aniden içini çekip başını salladı.

"Ben de yüzünü gördüm," dedi yalnızca.

Yunuslar heyecanla ciyaklıyorlar, ürpertici detayları öğrenmek istiyorlardı.

"Hadi! Defolun gidin!" dedim ve yunuslara taş atmaya başladım.

İncinmiş ciyaklamalarla yüzüp gittiler. Ama yalnızca menzil dışına çıktıklarını, başlarını suyun üstünde tuttıklarını, ağızları açık, boncuk gizi gözleriyle, bizi hevesle izlediklerini gördüm.

"Aptal balıklar!" diye terslendi Alake, başını arkaya atıp, küpelerinin küçük çanlar gibi çınlamasına sebep olarak. "Pis dedikodular. Söyledikleri hiçbir şeye inanmıyorum."

Yunusların Haplo ve ejder-yılanlar hakkında söylediklerini duyup duymadığımızı merak ederek, bize huzursuzca baktı. Ben masum görünmeye çalıştım, ama başaramadım anlaşılır.

"Ah, Grundle! Kuşkusuz söylediklerinin doğru olduğunu düşünmüyorsunuzdur! Haplo'nun bizi kullandığı konusunda! Devon" -Alake destek için Elf'e döndü- "Grundle'a yanıldığını söyle. Haplo onların söylediklerini asla yapmaz. Yapamaz! Senin hayatını kurtardı, Devon."

Ama Devon dinlemiyordu. "Köpek," diye tekrarladı düşünceli düşünceli. "Bana bir köpek hakkında birşeyler söylemişti. Keşke... ama hiç hatırlamıyorum."

"İtiraf etmelisin, Alake," dedi gönülsüzce, "onun hakkında hiçbir şey bilmiyoruz. Nereden geldiğini, hatta ne olduğunu. Şimdi bir de bu kafasında saçı olmayan, perişan giysili adam var. Haplo'nun bu adamın Sartanlarla olduğunu bildiği açık; onu duyunca hiç şaşırmadı. Ama köpeği duyunca şaşırdı ve bu şaşkınlık hoş bir şaşkınlık değildi. Kim bu yabancı adam? Haplo'yla ne ilgisi var? Ve köpek niye bu kadar önemli?"

Konuşurken Devon'a dikkatle baktım.

Elf'in bir yardımı olmadı. Yalnızca omuzlarını silkti. "üzgünüm, Grundle. O sırada kendimi pek iyi hissetmiyordum..."

"Ben Haplo hakkında bilmem gereken her şeyi biliyorum," dedi Alake öfkeyle, elbisesinin kıvrımlarını düzelterek. "Hayatlarımızı kurtardı, seninkini iki kere kurtardı, Devon!"

"Evet," dedi Devon, Alake'e bakmadan, "ve Haplo'nun ne kadar da işine yaradı."

"Yaradı, değil mi" dedim, hatırlayarak. "Kahraman oldu, kurtarıcımız. Kimse söylediği tek bir şeyi sorgulamadı. Bence ebeveynlerimize söylemeliyiz..."

Alake ayađını yere vurdu. Kolyeleri ve k peleri ılgınca Őngirdadı. "Bunu yaparsan, Grundle G rsakal, bir daha asla seninle konuŐmam! Benzersiz'e yemin ederim!"

"Kesin olarak anlamamızın bir yolu var," dedi Devon yatıŐtırmak istercesine, onu sakinleŐtirmek iin. Ayađa kalktı, ellerindeki kumları silkeledi.

"Nedir o" diye sordu Alake  fkeyle, kuŐkulanarak. "Gizlice g zetlersek..."

"Hayır! Bunu yasaklıyorum! Onu gizlice g zetlemenize izin vermeyeceđim..."

"Onu deđil," dedi Devon. "Ejder-yılanları."

Őimdi kafasına sandalye yiyen benmiŐim gibi hissediyordum. Fikrin kendisi bile beni nefessiz bırakmıŐtı.

"Sana katılıyorum, Alake," diye tartıŐıyordu Devon ikna edici bir Őekilde, "ben de Haplo'ya inanmak istiyorum. Ama yunusların genellikle olup bitenleri bildiđi geređini g zardı edemeyiz... "

'Genellikle!'" diye tekrarladı Alake serte.

"Evet, benim kastettiđim de buydu. Ya bir kısmını yanlış, bir kısmını dođru anlamıŐlarsa?  rneđin, ya ejder-yılanlar Haplo'yu kullanıyorsa? Ya o da, bizim kadar tehlike iindeyse? Bence ebeveynlerimize ya da baŐka birine s ylemeden  nce, geređi  đrenmeliyiz."

"Elf'in hakkı var," diye itiraf ettim. "En azından Őimdilik ejder-yılanlar bizim tarafımızda gibi g r n yorlar. Ve yılanlar olsa da, olmasa da, denizuydularında kalamayız. Surunan'a eriŐmek zorundayız. Ve bu konuyu g ndeme getirirsek..."

C mlemi bitirmeme gerek yoktu. Bu bilginin t m o didiŐmeleri, g vensizliđi, kuŐkularını yine uyandıracadıđını ok iyi tahmin edebiliyorduk.

"Pekala," dedi Alake.

Haplo'nun tehlike iinde olması ihtimali onu ikna etmiŐti.

Devon'a yepyeni bir hayranlıkla baktım. Eliason haklıydı. Elflerden iyi diplomat oluyordu.

"Yapacađız," dedi Alake. "Ama ne zaman? Ve nasıl?" İnsan iŐte. Her zaman bir planı olmalı.

"Zamanını bekleyeceđiz," dedi Devon. "Yolculuk sırasında bir fırsat ıkacaktır."

Aniden, korkun bir d Ő nce aklıma geldi. "Ya yunuslar anne babalarımıza, bize s ylediklerini s ylerlerse"

"Onları g zlememiz ve ne onlarla, ne de baŐkalarıyla konuŐmadıklarından emin olmamız gerek," dedi Alake, bir an d Ő nd kten ve daha iyi bir Őey aklına gelmedikten sonra. "Őansımız varsa, halkımız dedikodu yapmak iin fazla meŐgul olacak. "

BoŐ bir umut. Anne babalarımızın yolculuđa ıkmadan  nce yunuslardan bilgi istemelerinin yalnızca olası deđil, mantıklı da olacadıđını s ylemedim. Bunu hen z d Ő nememiŐ olmalarına ŐaŐırıyordum, ama sanırım akıllarında daha  nemli meseleler vardı -balık yađı gibi.

Hepimiz dikkatli olmaya ve baŐarısız olursak tartıŐmaya hazır olmaya karar verdik. Alake Haplo'yu gizlice, bir Őey belli etmemesi iin, bir s re kimsenin yunuslarla

konuşmamasının daha iyi olacağı konusunda uyaracaktı.

Sonra, büyük yolculuğumuza hazırlanmak ve ebeveynlerimize gözkulak olmaya başlamak üzere ayrıldık.

Yanlarında bizim gibi birilerinin olması iyi bir şey. Gitmem gerek. Dahası sonraya. [\[44\]](#)

YİRMİ BEŞİNCİ BÖLÜM

PHONDRA

CHELESTRA

Köpeği Alfred ile birlikteydi.

Haplo'nun zihninde, yunusların bahsettiği köpeğin kendi köpeği olduğu ve onun şimdi Alfred ile birlikte olduğu konusunda hiç kuşkusuz yoktu. Düşünce Haplo'yu sinirlendiriyor, itiraf edebildiğinden daha fazla rahatsız ediyordu. Etine batmış zehirli bir diken gibi canını acıtıyordu. Daha önemli konular üzerinde yoğunlaşması gerekirken -yaklaşmakta olan yolculuk ve Sartanlarla savaşmak gibi- kendini köpeği düşünürken buluyordu.

"Lanet bir köpek yalnızca," dedi kendi kendine.

Elfler ve cüceler, ülkelerine gidip, halklarını Güneş Kovalama'ya hazırlamak üzere denizaltılarına biniyorlardı. Haplo son ana kadar yanlarından ayrılmadı, cücelerini içini rahatlatmış, elfleri eyleme geçmeleri için dürtükledi, hem gerçek, hem hayali sorunları çözdü. Hepsini savaşmayı kabul etmemişti, henüz değil. Ama Haplo onları nazikçe, onlar Haplo'nun niyetini anlamadan savaşa götürüyordu. Ve Sartanların, onun başlattığı şeyi bitireceğinden hiç kuşkusuz yoktu.

İnsanlar, tipik insan aceleciliğiyle, doğrudan denizaltılarını Surunan'a götürmek, halklarını kıyıda indirmek ve sonra hemen pazarlıkları başlatmak istiyorlardı.

"Güçlü bir pozisyonda olacağız," diye bildirdi Dumaka. "Sartanlar sayımızı ve çoktan karada tutduğumuzu görecekler. Aynı zamanda, barış içinde, barışçıl amaçlar için geldiğimizi de görecekler. Kentlerinin duvarlarından dışarı bakacaklar ve kadınları, çocukları görecekler..."

"Duvarlarının üzerinden bakacaklar ve bir ordu görecekler," diye hırladı Yngvar. "Önce baltalarını kapacaklar, konuşmak akıllarına sonra gelecek."

"Yngvar'a katılıyorum," dedi Eliason. "Sartanları korkutmak istemeyiz. Bence filoyu Surunan'ın yakınında durduralım. Sartanların gemilerimizi görebileceği ve sayımız karşısında etkileneceği kadar yakında, ama kendilerini tehdit altında hissetmeyecekleri kadar uzakta duralım..."

"Peki birazcık tehdit etmenin nesi kötü" diye itiraz etti Dumaka. "Herhalde siz elfler karınlarınızın üzerinde sürünerek gidip, ayaklarınızı yıkamayı düşünüyorsunuz."

"Elbette hayır. Biz elfler nazik davranmayı ve vakarımızı kaybetmeden, önerilerimizi medeni bir tavırla sunmayı biliriz."

"Şimdi de biz insanların medeni olmadığını söylüyorsun!" diye alevlendi Dumaka.

"Eğer çizme ayağına uyuyorsa..." diye başladı Yngvar ve o noktada Haplo araya girdi.

"Bence Eliason'un planına göre davranmak en iyisi. Yngvar'ın dediği gibi, ya Sartanlar saldırmaya karar verirse? Aileleriniz kumsalda, savunmasız bir şekilde sıkışmış olur. Onları gemilerde tutmak en iyisi. Ejder-yılanların yaşadığı Draknor'dan fazla uzak olmayan bir yerde, denizaltıların demirleyebileceği bir yer var.

"Endişelenmeyin," diye ekledi Haplo telaşla, bu önerisinin kaş çatmalar ile karşılandığını görünce, "yılanlara o kadar yakın olmayacaksınız. Gemilerinizi yüzeye çıkarmak için onların hava kabarcığını kullanabilirsiniz. Ve siz o noktaya ulaşana kadar, temiz hava solumak için can atıyor olacaksınız. Oraya varınca, Sartanları toplantıya çağırırsınız ve sonra pazarlıkları başlatırsınız."

Planı kabul edildi. Haplo sessizce gülümsedi. Menschlerin konuşarak başlarını belaya sokacaklarından emin olabilirdi.

Bu da onu, bir sonraki konuya getirdi: silahlar. Özellikle de, büyülü elf silahları.

Büyülü ya da değil, menschler tarafından yapılan hiçbir silah Sartanların rün büyüsüne karşı duramazdı. Ama Haplo herkesi eşit kılacak bir plan yapmıştı. Aslında, menschlere avantaj sağlayacak bir plan. Henüz planını kimseye söylememişti, ne menschlere, ne de müttefikleri ejder-yılanlara. Buna bağlı çok şey vardı: eski düşmanları üzerinde zafer; çaresiz Patryn'in merhametine kalacak bir Samah. Haplo bilmeleri gerektiği zaman herkese söyleyecekti, bir an erken değil.

Hayatta olan hiçbir elf savaşmayı hatırlayamadığı halde, bir zamanlar yaptıkları büyülü silahlar hikaye ve efsanelerde yaşıyordu. Eliason bunların hepsini biliyordu ve Haplo'ya anlattı. İki elflerin hangi silahları hızla yapabileceğini, hangi silahları etkin bir biçimde kullanabileceklerini -ya da kendilerine verdikleri zarardan daha fazlasını düşmanlarına verebileceklerini-konuştular.

Bir süre tartıştıktan sonra, Haplo ve Eliason ok ve yay üzerinde karar kıldılar. Elf Kralı okçuluğa bayılıyordu -partilerde eğlence için hala kullanılan bir spordu bu. Büyülü oklar, fırlatıldıktan sonra hangi hedefe gitmeleri söylenmişse oraya gidiyorlardı, bu yüzden nişancılık önemli değildi.

İnsanlar da ok ve yay ve aynı zamanda pek çok başlıca silahı kullanma konusunda yetenekliydi. Ve silahları büyüyle güçlendirilmiş olmasa da (insanlar, onların beceriksizler için olduğunu düşünerek, elf silahlarını kullanmıyorlardı), Ocak savaşa yardım etmesi için doğanın unsurlarını çağırabiliyordu.

Bu nokta halledilince, Garganlılar, Phondralılar ve Elmaslılar dostça vedalaştılar. Cüceler ve elfler kendi ülkelerine gittiler ve Haplo rahat bir nefes aldı.

Kulübesine yürürken kendi kendine, sonunda her şeyin yoluna girdiğini düşünüyordu.

"Haplo.." dedi Alake. "Seninle konuşmak istiyorum. Yunuslar hakkında."

Haplo sabırsızlıkla ona baktı. Düşüncelerini kesintiye uğrattığı için sinirlenmişti. "Evet?"

Ne olmuş yunuslara?"

Alake gururu incinmiş bir şekilde dudağını ısırıldı. "Bu önemli," dedi yumuşak sesle, özür dilercesine. "Aksi halde seni rahatsız etmezdim. Aklında ne kadar önemli konular olduğunu biliyorum..."

Haplo'nun aklına, yunusların kıza, kızın Haplo'ya söylemediği birşeyler söylemiş olabileceği geldi. Bilmesinin bir yolu yoktu, o zamandan bu yana toplantılarla meşgul olmuştu.

Kendini durmaya, kıza gülümsemeye, onu gördüğü için memnun görünmeye çalıştı. "Kulübeme gidiyorum. Benimle yürür müsün?"

Alake gülümsemesine karşılık verdi -onu memnun etmek ne kadar kolaydı-ve yanında yürümeye başladı. Taktığı boncukların ve küçük çanların gümüşü sesi ile, zarafetle hareket ediyordu.

"Şimdi," dedi Haplo, "bana yunusları anlat."

"Zarar vermek istemiyorlar, ama herkesi heyecanlandırmaya bayılıyorlar ve elbette, yeni bir denizuydusu bulmanın bizim için ne kadar önemli olduğunu anlamıyorlar. Yunuslar neden toprak üzerinde yaşamak istediğimizi anlayamıyorlar. Onlar gibi suda yaşamamız gerektiğini düşünüyorlar. Ve ejder-yılanlardan da gerçekten korkuyorlar..."

Alake konuşurken Haplo'ya bakmıyordu. Gözlerini çevirmişti; Haplo kızın ellerinin sinirli sinirli yüzükleri ile oynadığını fark etti.

Birşeyler biliyor, diye sonuca vardı Haplo sertçe. Söylemediği birşeyler.

"Üzgünüm, Alake," dedi, ona gülümseye devam ederek,

"Ama korkarım balıkları pek de tehdit olarak görmüyorum."

"Ama ben sanmıştım ki... yani, biz sanmıştık ki... Grundle ve Devon da aynı fikirdeler.. yani yunuslar halklarımızla konuşursa birşeyler söyleyebilir. Yunuslar, demek istiyorum. Ebeveynlerimizi sinirlendirecek ve daha fazla gecikme yaşanmasını sağlayabilecek şeyler."

"Ne tür şeyler, Alake" Haplo durdu. Kulübesine yaklaşmışlardı ve çevrede kimse yoktu. "Yunuslar ne söyledi?"

Kız gözlerini iri iri açtı. "Hiçbir şey!" diye başladı, tereddütetti, başını eğdi. "Lütfen söylemek için zorlama beni."

Haplo'nun yüzündeki ifadeyi görmemesi iyi olmuştu. Haplo derin bir nefes aldı, kızı yakalayıp, konuşana kadar sarsmak isteğini kontrol altına aldı. Alake'i tuttu, ama dokunuşu hafif, okşar gibiydi.

"Söyle bana, Alake. Halkının yaşamları söz konusu."

"Halkımla ilgisi yok..."

"Alake." Haplo'nun elleri sertleşti.

"Senin hakkında çok korkunç şeyler söylediler!"

"Ne tür şeyler"

"Ejder-yılanların kötü olduğunu, senin kötü olduğunu, bizi kullandığını söylediler." Alake başını kaldırdı, gözleri parladı. "Onlara inanmıyorum! Tek bir sözcüğe bile inanmıyorum. Grundle ve Devon da inanmıyor. Ama yunuslar ebeveynlerimize anlatırsa..."

Evet, diye düşündü Haplo, bu her şeyin sonu olur. Olacak onca lanet, aptal şey arasında! Büyük planı, bir avuç balık tarafından mahvedilmiş olur!

"Endişelenme, " dedi Alake çabucak, yüzündeki karanlık ifadeyi görünce. "Benim bir fikrim var."

"Nedir" Haplo yarım kulakla dinliyordu, bu krizi nasıl çözeceğini çıkarmaya çalışıyordu.

"Ben düşündüm ki," diye öneride bulundu Alake utangaç utangaç, "yunuslara önden gitmelerini söyleyebilirim... keşif için. Bundan hoşlanırlar. Kendilerini önemli hissetmeye bayılıyorlar. Babamın önerisi olduğunu söylerim..."

Haplo düşündü. Balıkları sorun yaratmaktan alıkoyacaktı. Menschler Surunan'a ulaştığında, yunuslar ne söylerse söylesin, geri dönmek için çok geç olacaktı.

"Bu güzel bir fikir, Alake."

Alake'in yüzü parlıyordu. Onu mutlu etmek o kadar kolaydı ki. Lordunun sesine çok benzeyen bir ses, Haplo'nun kulağına fısıldadı.

Bu kızın istediğin her şeyi yapmasını sağlayabilirsin. Ona iyi davran. Ona birkaç değersiz süs eşyası ver, geceleri ona güzel şeyler fısılda, onunla evleneceğini söyle. Kölen olacaktır, senin için her şeyi yapacaktır, hatta senin için ölecektir. Ve işin bittiği zaman, istediğin zaman bir kenara atabilirsin onu. Hem, o yalnızca bir mensch.

İkisi hala kulübenin önünde duruyorlardı. Haplo'nun elleri kızın kollarındaydı. Alake yaklaştı, bedenini Haplo'nun bedenine bastırdı. Kızı kulübesine çekmesi yeterli olacaktı, onun olacaktı. İlk seferinde şaşırmış, korkmuştu. Ama şimdiye kadar, Haplo'nun kollarında olmayı hayal etmiş olmalıydı. Korkusu arzuları ile bastırılmış olmalıydı.

Ve Haplo'ya vereceği zevke ek olarak, faydalı da olacaktı. Anne babasının, cücelerin, elflerin yanında bir casusu olacaktı. Her sözcüğü, her düşüncüyü ona raporlayacaktı. Ve Haplo, bildiklerini kendine saklamasını sağlayacaktı. Haplo'ya ihanet edeceğinden değil, ama bundan emin olacaktı...

Alake'i baştan çıkarmaya kesin niyetliydi ve sanki kız itaatkar bir çocukmuşçasına onun kollarını okşamalarını hayretle izledi.

"Güzel bir fikir," diye tekrarladı. "Kaybedecek bir dakikamız bile yok. Neden gidip hemen yunusların icabına bakmıyorsun" Geriye, kızıdan uzağa bir adım attı.

"İstediğin bu mu" diye sordu Alake, alçak sesle, nefes nefese.

"Bunun ne kadar önemli olduğunu kendin söyledin, Alake. Şu anda babanın yunuslarla konuşmaya gidiyor olmadığını kim bilebilir"

"Gitmiyor," dedi kız, başını eğerek. "Kulübede, annemle konuşuyor. "

"Demek, şu an mükemmel bir zaman."

"Evet," dedi kız, ama belki de Haplo'nun fikrini değiştirmesini umarak, biraz daha oyalandı.

Kız çok genç, çok güzeldi.

Haplo ona sırtını döndü, kulübesine girdi ve çok yorulmuş gibi kendini şiltesinin üzerine fırlattı. Kıpırdamadan, serin karanlığın içinde, tozların üzerinde yürüyen ayak sesleri duyana kadar bekledi. Alake incinmişti, ama Haplo düşündüğünü yapsaydı incineceği

kadar değil.

"Hem, ne zamandan beri bana yardım etmeleri için menschlere ihtiyaç duyuyorum? Ben yalnız çalışırım. Ve Alfred'in de canı cehenneme zaten," diye ekledi ilgisiz bir şekilde. "Bu sefer işini bitireceğim."

Güneş-kovalayanlar belirlenen tarihte geldi. İki tanesi, Dumaka'nın kabilesini almak için kaldılar. Diğerleri denizuydusunun kıyılarını dolaştı ve Phondra'nın insan nüfusunu topladı.

Haplo insanların hızları ve etkinliği karşısında hem şaşırılmış, hem memnun kalmıştı. İnsanlar herhangi bir kargaşa yaşanmadan herkesi gemilere bindirmeyi başarmışlardı. Terk edilmiş kampta çevresine bakınan Haplo, Konakçılar'ın eşyalarını ne kadar kolaylıkla toplayıp yola koyulduklarını hatırladı.

"Halkımız eskiden göçebeydi," diye açıkladı Dumaka. "Av peşinde koşarak, meyve ve sebze toplayarak Phondra'nın değişik kısımlarını dolaşırdık. Ama bu yaşam tarzı savaşlara sebep oluyordu. İnsan her zaman, bir başka adamın ormanındaki antilopların daha şişman olduğunu sanıyor.

"Barışı yavaş yavaş elde ettik, bunun için çok çalıştık. Tekrar savaşmak zorunda kalmak ihtimali beni üzüyor."

Delu yanına geldi ve kolunu kocasına doladı. İkisi, artık boşalmış, terk edilmiş köylerine özlem dolu bakışlarla baktılar.

"Her şey yoluna girecek, eşim. Birlikteyiz. Halkımız da birlikte. Dalgaları yöneten Benzersiz de bizimle. Barışı yüreklerimizde taşıyacak, Sartanlara en büyük armağanımız olarak sunacağız. "

Ve büyük ihtimalle yüzlerinize tükürecekler, diye düşündü Haplo. Tek endişesi Alfred'di. Alfred bu menshleri evine almakla kalmaz, sırtındaki sefil kadife ceketini de vermeye kalkardı. Ama Haplo Alfred'in tipik bir Sartan olmadığını düşünmeye başlamıştı. Patryn, Samah'tan çok daha iyisini bekliyordu.

İnsanlar gemilere bindikten sonra, ülkelerini terk ettikleri için pek az gözyaşı döktüler. Bu yaşlar da yolculuğun, yeni ve zengin bir dünya beklentisinin heyecanı içinde kurudu.

Ejder-yılanlardan haber yoktu.

Haplo denizaltılarının en büyüğünde, reis, ailesi, dostları ve Ocak üyeleri ile birlikte yolculuk yapıyordu. Güneş-kovalayan, daha önce içinde yolculuk yaptığı, çok daha küçük denizaltıya benziyordu, ama daha fazla kattan oluşuyordu.

Gargan'a ulaştıklarında, cüceleri toplanmış, gitmeye hazır buldular, ama elfler yoktu ve buna kimse şaşırmadı. Haplo bile onların gecikeceğini öngörmüştü, onları arkada bırakma tehdidi, yalnızca elfleri harekete geçirmek içindi.

"Kargaşa çıkacak," diye öngördü Yngvar ekşi ekşi. "Ama en iyi adamlarımı gemiyi yürütmeleri için gönderdim ve onları harekete geçirmek için orduyu da içine kattım. Fazla geç kalmayacaklardır. "

Elf kafilesi yalnızca dört gün gecikti denizaltıları yavaş yavaş, aşırı beslenmiş balinalar gibi Yüzüyorlardı.

"Bütün bunların anlamı nedir" diye sordu Yngvar.

"Aşın yüklendik, olan bu, Vater!" diye köpürdü cüce kaptan, sakalını yolmaya başlamanın eşiğinde. "Denizuydusunu arkamızdan çekmek daha kolay olurdu. Yapabilirdik de. Lanet elfler başka her şeyi getirdiler! Kendin gör!"

Cüceler elfler için ranzalar yapmışlardı, ama Elmaslılar onlara bir göz atmış ve bu kadar kaba şeylerin üzerinde uyumayı reddetmişlerdi. Sonra kendi ağır, oymalı, ahşap yataklarını gemiye yüklemeye çalışmışlardı. Bunun üzerine elf kaptan, onlara ya yatakları ya da elfleri alabileceğini, seçim yapmalarını söylemişti.

"Ben yatakları alacağımı umuyordum," dedi Cüce ekşi ekşi Yngvar'a. "En azından onlar gürültü yapmıyor."

Elfler zaman içinde, ranzalarda uyumayı kabul etmişler, kaz tüyü şiltelerini, dantel kenarlı çarşafalarını, ipek battaniyelerini ve kuş tüyü yastıklarını getirmişlerdi. Ve bu yalnızca başlangıçtı. Her elf ailenin, arkada bırakılamayacak aile yadigarları vardı -süslü, büyülü saatlerden, kendi kendine çalan arplara kadar. Bir elf, saksıya ekilmiş yetişkin bir ağaçla gelmişti; bir başkası yirmi yedi gümüş kafes içinde, yirmi yedi ötücü kuş ile.

Sonunda, herkes ve her şey yüklenmişti. Güneş-kovalayanların içinde birisine ya da bir şeye takılmadan yürümek imkansız olsa da, elfler memnundu.

Sonra en zor kısım başlamıştı -ülkelerini terk etmek. Devamlı dolaşmaya alışık olan insanlar sakın davranmışlardı. Sevgili mağaralarını terk etmek çok zor gelse de, cüceler metin olmuşlardı. Elfler ise perişandı. Bir cüce kaptan, geminin içinde akıtılan gözyaşları yüzünden, içeride dışarıdan daha fazla su olduğunu raporlamıştı.

Fakat sonunda, dev güneş-kovalayan filosu toplanmış ve yeni ülkelerine doğru yola çıkmaya hazırlanmışlardı. Kraliyet ailelerinin başları önder geminin güvertesinde toplandı ve hep beraber dua ederek, Benzersiz'den kendilerine güvenli bir yolculuk, barışçıl bir ülke bahşetmesini istediler.

Duaları bitti, cüce kaptanlar telaşlı sinyaller değiş tokuş ettiler ve denizaltıları dalgaların altına battı.

Daha kısa bir mesafe gitmişlerdi ki, bembeyaz yüzlü, panik içinde bir subay Yngvar'a yaklaştı, Cüce Kralı'na bir selam çaktı ve alçak sesle birşeyler söyledi.

Yngvar kaşlarını çattı, diğerlerine bir bakış fırlattı. "Ejder-yılanlar," dedi.

Haplo uzun zamandır yılanların varlığından haberdardı: derisi kaşınıyor, yanıyordu. Sinirle ellerini ovaladı; derisindeki rünler hafif bir maviyle parıldıyordu.

"Onlarla ben konuşayım," dedi.

"İçimizden herhangi biri onlarla nasıl 'konuşabilir'" diye sordu Yngvar sertçe. "Su altındayız!"

"Bir yol bulunur," dedi Haplo ve -istese de, istemese de mensch kraliyet aileleri eşliğinde köprüye yöneldi.

Rünlerin uyarıcı parıltısı gömleğinin altından fışkırıyor, çocuklarının bu olguyu tasvir etmesini dinleyen, ama asla böyle bir şeye tanık olmayan menshlerin gözlerinden yansıyor.

Haplo'nun kendi kendine, ejder-yılanların tehdit oluşturmadığını söylemesi boşunaydı.

Bedeni onlara, yüzyılların öğrettiği şekilde tepki gösteriyordu. Yapabileceği tek şey uyarıyı görmezden gelmek ve zaman içinde, bedeninin anlamaya başlayacağını ummaktı.

Dümen kabinine girdi ve cüce mürettebatı birbirlerine sokulmuş, kendi aralarında mırıldanırken buldu. Kaptan denize işaret etti.

Ejder-yılanlar suda asılı duruyor, dev bedenleri zarif kıvrımlarla oynuyor, yarık gözleri yeşil sularda kırmızı kırmızı parlıyordu.

"Yolumuzu kapatmışlar, Vater. Bence geri dönelim." "Peki nereye gidelim" diye sordu Haplo. "ülkenize geri dönüp buzun gelmesini mi bekleyelim Ben onlarla konuşurum."

"Nasıl" diye sordu Yngvar yine, ama sözcük bir gurultuyla çıktı.

Bir ejder-yılanın hayaletsi, pırıltılı yansıması köprüde belirdi. Korku, yilandan soğuk su gibi yayılıyordu. Hala kıpırdayabilen cüce mürettebat da tam olarak bunu yaptı ve yüksek haykırışlarda köprüden kaçtılar. Dehşet ile donmuş olanlar titreyerek bakakaldılar. Kaptan yerinden kıpırdamadı, ama sakalı titriyordu ve ayakta kalabilmek için elini dümenin üzerinden ayıramıyordu.

Kraliyet aileleri de yerlerinde kaldılar ve cesaretlerinden dolayı Haplo haklarını vermek zorunda kaldı. Kendi içinden gelen, koşmak, yüzmek, kaçabilmek için geminin tahtalarını çıplak elleriyle yerlerinden koparmaktı. Korkusuyla mücadele etti ve ağzı konuşamayacak kadar kurumuş olsa da, korkusunu bastırmayı başardı.

"Güneş-kovalayan filosu toplandı, KralL. Planlandığı gibi Surunan'a doğru yola çıkıyoruz. Neden yolumuzda duruyorsunuz?"

Yarık gözler -gerçek gözlerin yalnızca birer yansıması-kızıl kızıl parladı, dik dik Haplo'ya baktı.

"Surunan uzak, mesafe uzun. Size rehberlik etmek için geldik, efendim."

"Bir hile!" diye nefes verdi Yngvar, dişleri takırdayarak. "Kendi yolumuzu bulabiliriz," diye ekledi Dumaka.

Delu aniden sesini bir şarkıyla yükseltti, boynunda bir zincirle asılı duran bir tür taş kaldırdı. Muhtemelen kaba bir mensch koruma büyüydü.

Ejder-yılanın kırmızı gözleri kısıldı.

"Kesin sesinizi, hepiniz!" diye hırladı Haplo. Bakışlarını ejder-yilandan ayırmıyordu. "Teklifin için teşekkür ederiz, Kral. Ve sizi takip edeceğiz. Kaptan, gemini ejderin dümen suyundan ayırma ve tüm güneş-kovalayanlara aynısını yapmalarını emret. "

Cüce, onay için kralına baktı. Yngvar'ın yüzü öfke ve korkuyla kararmıştı; başını, reddederek sallayacak oldu.

"Aptal olma," diye uyardı Haplo onu alçak sesle. "Eğer sizi öldürmek isteselerdi, uzun zaman önce yaparlardı. Teklifi kabul edim. Hile değil. Hayatım üzerine yemin ederim," diye ekledi, Cüce Kralı'n tereddüt ettiğini görünce.

"Başka seçeneğimiz yok, Yngvar," dedi Eliason.

"Ya sen, Dumaka" diye sordu Cüce, derin derin nefes alarak. "Sen ne diyorsun"

Karı koca bakiştılar. Delu acı bir kabullenme ile omuzlarını silkti "Halkımızı düşünmemiz gerek."

"Peki o zaman," diye kabul etti Dumaka, kaşlarını çatarak.

"Söylediğini yap."

"Başüstüne, Vater," diye yanıt verdi kaptan, ama Haplo'ya sert bir bakış fırlattı.

"Yaratığa köprümden çekilmesini söyle, mürettebat olmadan gemimi yürütemem."

Ejder-yılan çoktan kaybolmaya başlamıştı. Yavaş yavaş soluyor, arkada yalnızca belirsiz bir huzursuzluk ve uyuyan birini aniden bir kabustan uyandıran, yarı-hatırlanan korkular bırakıyordu.

Menschler rahat birer nefes aldılar, ama karanlık bakışları canlanmadı. Denizaltının mürettebatı ve subaylar utanç içinde döndüler, kaptanlarının öfke dolu bakışlarından kaçınmaya çalıştılar.

Haplo dönüp gitti. Kapıdan çıkarken, yakındaki bir kapı ağzından telaşla çıkmakta olan Grundle, Alake ve Devon ile neredeyse çarpışıyordu.

"Yanıyorsun!" diyordu Alake Devon'a. "Senin hatırın için öyle oldu..."

"Şşş!" Grundle Haplo'yu görmüştü.

Üçü sustu. Önemli bir konuşmayı kestiği açıktı ve kendisi hakkında olduğunu hissediyordu. Anlaşılan diğer ikisi de yunusları duymuşlardı. Devon utanmış göründü, bakışlarını kaçırdı. Ama Grundle Haplo'ya meydan okurcasına dikti bakışlarını.

"Yine gizli gizli dinliyor muydunuz" diye sordu Haplo.

"Dersinizi aldığınızı sanıyordum."

"Almamışız anlaşılan," diye mırıldandı Grundle, Haplo yanından geçerken.

Yolculuğun kalanı huzur içinde geçti. Ejder-yılanları görmediler, korkunç etkileri artık hissedilmiyordu. Denizaltı çok uzakta yüzen dev bedenlerin bıraktığı izler boyunca ilerledi.

Gemideki hayat sıkıcı, klostrofobik ve olaysızdı.

Haplo üç menschin birşeyler planladığından emindi. Ama, birkaç gün boyunca onları yakından izledikten sonra, yanıldığı sonucuna vardı.

Alake ondan kaçınıyor, kendini annesine ve büyü çalışmalarına veriyordu. Büyüye karşı yenilenmiş bir ilgisi vardı. Devon ve bir grup genç elf zamanlarını ok atma çalışmaları ile geçiriyordu. Haplo'yu endişelendiren yalnızca Grundle kalıyordu, ama o da bir tatarcık gibi önemsiz bir rahatsızlıktı.

Birkaç kez, onu arkasından gelirken, yüz ifadesi sert ve düşünceli, ona dik dik bakarken yakalamıştı. Sanki zihnini Haplo'dan uzaklaştıramıyor gibiydi. Ve Haplo'nun kendisine baktığını görünce kısa bir baş ya da yan sakal sallamasından sonra dönüyor, ayaklarını vura vura uzaklaşıyordu. Alake Grundle'ın yunuslara inanmadığını söylemişti. Anlaşılan Alake yanılıyordu.

Haplo Cüce'yle tartışmaya çalışarak zaman harcamadı. Hem, yunusların gençlere söyledikleri doğrudu. Gerçekten de menschleri kullanıyordu.

Uyanık saatlerinin çoğunu onlarla geçiriyor, onları şekillendiriyor, istediğini yapmaları için hazırlıyordu. İşi kolay değildi. Ejder-yılan müttefiklerinden korkan menschler müstakbel düşmanlarına hayranlık duymaya başlayabilirlerdi.

Haplo'nun tek korkusu buydu, oyunu sona erdirecek tek rün taşı buydu. Eğer Sartanlar

menschleri sonuna kadar açık kollarla karşıarlarsa, onları bağırlarına basarlarsa, Haplo'nun işi biterdi. Kaçabilirdi, kuşkusuz. Ejder-yılanlar bunu sağlardı. Ama Nexus'a boş ellerle dönmek, lorduna alçaltıcı bir rapor vermek zorunda kalırdı.

Bu olasılık düşünülünce, Haplo geri dönmeyi tercih edeceğinden pek emin değildi. Ölse daha iyiydi...

Zaman çabucak geçti, sonunda en büyük düşmanı ile karşılaşmaya sabırsızlanan Patryn için bile. Bir sürtünme sesi duyduğunda, gemi sarsıldığında yatağında uzanıyordu. Sesler korku ile yükseldi, ama bir sonraki an kralları tarafından yatıştırıldılar.

Denizaltıları yukarı doğru yükseldi ve suyu yardı. Açık hava ve güneş ışığı -parlak güneş ışığı- onları çevreledi.

Güneş-kovalayanlar güneşi yakalamıştı.

YİRMİ ALTINCI BÖLÜM

SURUNAN

CHELESTRA

Alfred gününün çoğunu ve gecesinin önemli bir kısmını, kulak misafiri olduğu, Samah ile oğlu arasında geçen konuşmayı düşünerek geçirdi. Hepsini kafasında tekrar tekrar dinledi, ama bir kısmı, diğerlerinden daha yüksek ve ısrarlı bir şekilde öne çıkmayı başarıyordu.

Ona da, diğerlerine yaptığımızı yapmalıyız. Hangi diğerleri? Tanrı olmadıklarını, tapınan olduklarını (ya da olmaları gerektiğini) keşfedenler mi? Sartanların güneş değil, yalnızca diğer gezegenlerden biri olduğunu anlayanlar mı? Onlara ne olmuştu? Neredeydiler?

Onlan Orla'nın bahçesinde otururken bulmayı umarcasına çevresine bakındı. Sapkınlar Chelestra'da değildi. Konsey'de yoktular. Konsey'de bazı fikir ayrılıkları olmasına rağmen, Orla dışındaki bütün Konsey üyeleri kararlılıkla Samah'ı destekliyordu.

Belki de Ramu'nun tek söylemek istediği sapkınların ikna edildiği, normal Sartan düşünce şekline döndükleri idi. Bu rahatlatıcı bir düşünceydi ve Alfred buna inanmayı çok istiyordu. Tam bir saatini, kendini bunun doğru olduğuna ikna etmeye çalışarak geçirdi. Ama Alfred'in o talihsiz, her zaman kendi burnunun dikine gidiyormuş gibi görünen (ve ayaklarını da beraber götüren) dırdırcı parçası, her zamanki gibi gerçeklikle yüzleşmeyi reddettiğini söyleyerek itiraz etti.

İçindeki tartışma yorucuydu, onu bitkin ve mutsuz bıraktı. Bıkmıştı bundan; kendi olmaktan, kendi kendine tartışmak zorunda kalmaktan bıkmıştı. Onu aramak üzere bahçeye giren Orla'yı görünce ifade edilmeyecek kadar neşelendi.

Alfred'e, Orla ondan kaçınıyormuş gibi gelmişti.

"Ah, işte buradasın." Orla sertçe, kayıtsızca konuşmuştu.

Alfred'in ayaklarının dibinde kestirmekte olan köpekle konuşuyor da olabilirdi. Hayvan kimin geldiğini görmek için bir gözünü açtı, esnedi, yuvarlandı ve yine uykuya daldı.

Orla'nın uzak ses tonu ile irkilen Alfred, içini çekti. Kadının artık ondan hiç hoşlanmadığı belliydi. Alfred onu suçlayamazdı.

"Evet, buradayım," diye yanıt verdi. "Nerede olacağımı düşünmüştün -kütüphanede mi"

Orla öfkeyle kızardı, sonra soldu. Dudağını ısırıldı. "Üzgünüm," dedi, bir an sonra. "Sanırım bunu hak ettim."

"Hayır, asıl üzgün olan benim," dedi Alfred, kendi söylediği şey karşısında hayretler içinde. "bana neler oldu, bilmiyorum. Oturmaz mısın?"

"Hayır, teşekkür ederim," dedi Orla, daha da kızarak. "Kalamayacağım. Menschlerden bir mesaj aldığımızı söylemek için geldim buraya. Draknor'a varmışlar:" Sesi sertleşti. "Bizimle toplantı yapmak istiyorlar."

"Draknor nedir? Dumailerden biri mi"

"Evet, zavallı yaratık. Durnailer, denizgüneşi uzaklaşmaya başlayana kadar uyumak üzere yaratılmışlardır. Sonra uyanıp, denizgüneşini takip etmeleri gerekiyordu. Biz gittikten sonra, çoğu durnai bir daha hiç uyanamadı. Bunca zamandır durnailer üzerinde yaşamakta olan menschlerin, aslında yaşayan bir varlık üzerinde yaşadıklarının farkında olduklarını hiç sanmıyorum.

"Ne yazık ki, ejder-yılanlar durnailerin canlı olduğunu hemen anladı. Bir tanesine saldırdılar, onu uyandırdılar ve o zamandan bu yana dumaiye işkence yaptılar. Yunuslara göre, yavaş yavaş, parça parça yiyorlarmış onu. Zavallı yaratık acı ve korku içinde yaşamış.

"Evet," diye ekledi Orla, Alfred'in dehşet içinde solduğunu görünce. "Patryn arkadaşınla bir olan yaratıklar, bu yaratıklar. Ve menschlerle."

Alfred'in midesi bulanmıştı. Huzur içinde uyumakta olan köpeğe baktı. "Buna inanamıyorum. Haplo'dan bile beklemezdim. O bir Patryn -hırslı, sert, soğuk. Ama bir korkak değildir. Zalim değildir. Savunmasız olanlara işkence etmekten, acı vermektен hoşlanmaz."

"Ama orada, Draknor'da ve menschler de onunla beraber. Ama orada kalmakla yetinmeyecekler. Buraya, bu aleme taşınmak istiyorlar." Orla, gecenin yumuşak karanlığı içindeki güzelim, gür bahçesine baktı. "Toplantının konusu bu."

"Eh, elbette, Draknor'da kalamazlar. Korkunç olmalı. Burada yeterince yer var," dedi Alfred, günlerdir ilk defa bu kadar neşeli hissederek.

Aslında, yine menschler ile bir arada olmak için can atıyordu. Kavgacı, bölünmüş olabilirlerdi, ama ilginçtiler.

Sonra Orla'nın yüzündeki ifadeyi gördü.

"Onların Surunan'a yerleşmesine izin vereceksiniz, değil mi" diye sordu.

Yanıtı Orla'nın gözlerinde gördü ve hayretler içinde, bakakaldı. "Buna inanamıyorum! Onları geri mi çevireceksiniz"

"Sorun menschler değil, Alfred," dedi Orla. "Onlarla olan kişi. Patryn. O da toplantıya gelmek istedi."

"Haplo mu" diye tekrarladı Alfred şaşkınlık içinde.

İsmi duyan köpek, kulaklarını dikerek, gözleriyle çevreyi araştırarak ayağa fırladı.

"Yok, yok," dedi Alfred, heyecanını dindirmek için hayvanı okşayarak. "Yok, yok. Şimdi burada değil. Henüz değil."

Köpek alçak sesle sızlandı ve burnu patilerinin üzerinde, yeniden uzandı.

"Haplo, Sartanlarla toplantıya geliyor," diye düşündü Alfred. Haber onu huzursuz

etmişti. "Kimliğini size açıkladığına göre, kendine çok güveniyor olmalı. Elbette, Chelestra'da olduğunu zaten biliyorsunuz. Yine de, bu davranış ona yakışmıyor."

"Kendine güvenmiş!" diye terslendi Orla. "Elbette kendine güveniyor! ejder-yılanlar yanında, binlerce mensch savaşçısından hiç bahsetmiyorum..."

"Ama belki de menschler barış içinde yaşamak istiyorlardır," diye tahminde bulundu Alfred.

"Buna gerçekten inanıyor musun?" Orla ona hayretle baktı. "Bu kadar naif olabilir misin?"

"Sizler kadar zeki ve bilge olmadığımı kabul ediyorum," dedi Alfred alçakgönüllülükle. "Ama en azından söyleyeceklerini dinlemeniz gerekmez mi?"

"Konsey onları dinleyecek elbette. Samah'ın toplantıyı kabul etmesinin sebebi bu. Ve senin de orada olmanı istiyor. Sana söylemem için yolladı beni."

"O zaman kendi isteğinle gelmedin bana," dedi Alfred yumuşak bir sesle, ayakkaşlarına bakarak. "Haklıydım. Benden kaçınıyordun. Hayır, önemli değil. Anlıyorum. Senin için her şeyi zorlaştırdım. Yalnızca seninle konuşmayı özlemiştim, sesini duymayı özlemiştim." Bakışlarını kaldırdı. "Sana bakmayı özlemiştim. "

"Alfred, lütfen, yapma. Bunu sana daha önce de söyledim..."

"Biliyorum. Özür dilerim. Sanırım bu evi, hatta Chelestra'yı terk etsem iyi olacak."

"Ah, Alfred, hayır! Saçmalama. Buraya aitsin sen, bizim aramızda, halkınla olmalısın..."

"Öyle mi" diye sordu Alfred ciddiyetle, o kadar ciddiydi ki, Orla'nın dudaklarına gelen sözleri durdurdu. "Orla, diğerlerine ne oldu?"

"Diğerleri mi?? Hangi diğerleri" diye sordu Orla tedirginlikle.

"Diğerleri, sapkınlar. Koparılaş'tan önce. Onlara ne oldu?"

"Ben... ben ne söylediğini anlamıyorum," dedi Orla.

Ama Alfred anladığını gördü. Fena halde solmuştu; gözleri korkuyla iri iri açılmıştı. Bir şey daha söyleyecekmiş gibi dudakları aralandı, ama ses çıkmadı. Telaşla döndü ve neredeyse koşarak bahçeden kaçtı.

Alfred mutsuzluk içinde banka oturdu.

Fena halde korkmaya başlamıştı... kendi halkından.

Sartanlar ile menschler arasındaki toplantı, Alake'in de dediği gibi kendilerini önemli hissetmeye bayılan yunuslar tarafından ayarlanmıştı. Yunuslar bir gruptan diğerine yüzüp gelerek, saat önererek, saat değiştirerek, saat teyit ederek, nerede, nasıl, kiminle olacağını tartışarak, oldukça meşgul saatler geçirdi ve Haplo ile ejder-yılanlar konusundaki şüphelerini telaffuz etmek akıllarına gelmedi.

Ya da belki de, olayın heyecanı içinde yunuslar Patryn'i unutuvermişlerdi. Grundle'in da dediği gibi, akılsız bir balıktan başka ne beklenir ki?

Haplo dikkatliydi, yunuslar çevredeyken her zaman oradaydı, ne söylendiğini anlamak için yunusların mensch dillerinden birini konuşmalarını istemek konusunda dikkatliydi.

Bu gereksiz bir önlemdi.

Kraliyet ailelerinin başlarının çok daha önemli işleri vardı, anlamsız dedikoduları

dinlemek için zamanları yoktu. Menschler şimdi toplantıyı nerede yapacaklarını tartışıyorlardı: Sartanların istediği gibi Sartan topraklarında mı yapacaklardı, yoksa Sartanların denize açılıp, üç ırkın temsilcisi ile ortada buluşmaları konusunda ısrar mı edeceklerdi.

Çoktan bu Sartanlardan hoşlanmadığına karar vermiş olan Dumaka, onları kendilerine gelmeye zorlama taraftarıydı.

Eliason kendilerinin Sartanlara gitmesinin daha nazikçe olduğunu söylüyordu. "Dilenci gibi gelenler bizleriz."

Yngvar, kuru toprak üzerinde yapıldığı sürece toplantının nerede yapıldığı ile ilgilenmediğini homurdandı. Lanet bir gemide yaşamaktan bıkip usanmıştı.

Haplo sessizce yanlarında oturdu, izledi, dinledi, hiçbir şey söylemedi. Tartışmalarına, tartışmaktan yorulmalarına izin verecekti ve sonra araya girip ne yapacaklarını söyleyecekti.

Sartanlar, toplantının Surunan'da yapılması konusunda ısrar ettiler, aksi halde toplantı olmayacaktı.

Haplo sessizce gülümsedi. Bir gemide, İyideniz'in büyülerini yok eden sularının ortasında, Sartanlar tamamen menschlerin merhametine kalmış olacaktı... ya da tesadüfen menschlerin yanında olan herhangi birinin.

Ama bunu düşünmek için henüz erkendi. Menschler henüz savaşma havasında değildi. Henüz değil.

"Sartanlarla Surunan'da buluşun," diye tavsiye etti Haplo. "Güçleri ile sizi etkilemek istiyorlar. Başardıklarını düşünmelerine izin vermenizin bir zararı olmaz."

"Bizi etkilemek mi" diye tekrarladı Delu horgörüyle.

Yunuslar menschlerin kabul ettiği haberiyle yüzüp gittiler ve Sartanların kraliyet temsilcilerini ertesi sabahın erken saatlerinde beklediklerini bildirmek üzere geri döndüler. Sartan Konseyi'nin önüne çıkacaklar, o yüce kuruma taleplerini şahsen ileteceklerdi.

Kraliyet temsilcileri kabul ettiler.

Haplo kamarasına döndü. Hayatı boyunca hiç bu kadar heyecanlanmamıştı. Yerinden fırlayacakmış gibi atan kalbini, alevalev yanan kanını sakinleştirmek için sessizliğe ve yalnızlığa ihtiyacı vardı.

Eğer planları umduğu gibi giderse ve şu anda gitmemesi için bir sebep göremiyordu, Nexus'a muzaffer bir biçimde, Samah'ı tutsak almış olarak dönecekti. Bu zafer onu temize çıkaracaktı, hatalarının bedelini ödeyecekti. Lordu, herkesten daha fazla sevdiği ve saygı duyduğu adam onu beğenecekti.

Ve hazır gitmişken, Haplo köpeğini de geri almaya niyetleniyordu.

YİRMİ YEDİNCİ BÖLÜM

SURUNAN

CHELESTRA

Alfred, menschler ile Sartan Konsey üyeleri arasında yapılacak olan toplantıya neden çağrıldığını çok iyi biliyordu, normal şartlarda, katılması asla istenmeyecek olan bir toplantıya. Samah, Haplo'nun menschlere eşlik edeceğini biliyordu. Konsey üyesi Alfred'i dikkatle, yakından izliyor olacaktı.. Aralarında bir tür iletişim yakalamayı hedefliyordu.

Alfred ile Haplo normal şartlarda karşılaşıyor olsaydı, Alfred'in endişelenmek için sebebi olmazdı. Haplo, onunla konuşmak bir yana, Alfred'in varlığını kabullenmekten bile tiksiniyordu. Ama şimdi köpek Alfred'le birlikteydi. Nasıl olup da köpeğin yanında olduğu, Haplo'nun köpeği kaybetmeyi nasıl becerdiği, Sartan'ın yanıtlama yeteneğinin ötesinde sorulardı.

Alfred, Haplo köpeği görünce, onu geri isteyeceğini hissediyordu. Samah büyük ihtimalle, bu gece istediğini elde edecekti -Alfred'in Patryn'le ilişki içinde olduğuna dair bir kanıt. Ve Alfred'in bunu engellemek için yapabileceği hiçbir şey yoktu.

Toplantıya katılmamayı, kentte bir yerde saklanmayı düşündü. Çılgınca, Ölüm Kapısı'ndan kaçmayı düşündü. Tüm bu fikirleri bir dizi sebep yüzünden reddetmek zorunda kaldı -bunların en önemlisi, Ramu'nun Alfred'e yapışmış olması, nereye giderse gitsin, yanından ayrılmamasıydı.

Ramu, Alfred ile köpeği Konsey salonuna yürüttü, Konsey odasına götürdü. Diğer Konsey üyeleri çoktan gelmiş, oturmuşlardı. Sert bakışlarla Alfred'i süzdüler ve bakışlarını kaçırdılar. Ramu işaret ederek, Alfred'in oturmasını söyledi, sonra tam arkasında ayakta beklemeye başladı. Köpek Sartan'ın ayaklarının dibinde kıvrıldı.

Alfred, Orla ile göz göze gelmeye çalıştı, ama başaramadı.

Sessiz, kendine hakimdi, ellerini üzerine koyduğu mermer masa kadar soğuktu. Diğerleri gibi o da, Alfred'e doğrudan bakmayı reddediyordu. Ama Samah diğerlerinin eksikliğini telafi ediyordu.

Alfred Konsey üyesine baktı ve Samah'ın sert gözlerinin doğrudan ona dikilmiş olduğunu görünce şaşaladı. Alfred Konsey üyesine bakmamaya çalıştı, ama bu daha da kötüydü, çünkü göremese de, gözlerini hissediyordu ve onların sert, şüphe dolu bakışları Alfred'in

içinin büzülmesine sebep oluyordu.

Kendi belirsiz korkularına dalmış, ama neden korktuğu konusunda en ufak bir fikri olmayan Alfred, çevresindeki Konsey üyeleri mırıldanmaya, fısıldaşmaya başlayana kadar menschlerin gelişini fark etmedi.

Menschler Konsey odasına yürüyerek geldiler. Başlarını dik tutuyor, gururla yürüyorlardı. Yolda gelirken gördükleri harika görüntüler karşısında duydukları hayranlığı göstermemeye çalışıyorlardı.

Fakat Konsey üyeleri bütün bu mınıtıları menschler yüzünden çıkarmıyorlardı. Gözleri bir şekle dikilmişti, içeri en son giren, menschlerin arkasında kalan, büyük odadaki gölgeli bir köşeye çekilen Patryn'in mavi dövmele derisine.

Haplo kendisini izlediklerini biliyordu. Sessizce gülümsedi, kollarını göğsünde kavuşturdu ve rahatça duvara yaslandı. Bakışları Konsey üyelerinin üzerinde dolandı, kısa bir süre Samah'ın üzerinde oyalandı, sonra bir kişi üzerine dikildi.

Alfred'in yüzüne kan hücum etti. Isısını hissedebiliyor, kulaklarını dövmesini duyabiliyor ve neden burnundan fişkırmaya başlamadığına şaşıyordu.

Haplo'nun gülümsemesi gerginleşti. Bakışları Alfred'den, sessizce masanın altında kestirmekte olan, sahibinin odaya girdiğinden habersiz köpeğe kaydı. Patryn'in gözleri tekrar Alfred'e yöneldi.

Henüz değil, dedi Haplo ona sessizce. Henüz bir şey yapmayacağım. Yalnızca bekle.

Alfred içten içe inledi, kolları ve bacakları ölü bir örümceğinkiler gibi kıvrıldı. Şimdi odadaki herkes ona bakıyordu: Samah. Orla. Ramu. Tüm diğer Konsey üyeleri. Her bakışta horgörü ve tiksinti gördü. Orla'nınki dışında hepsinde. Ama onun bakışlarında acıma vardı. Eğer Ölüm Kapısı yakınlarda bir yerde olsaydı, düşünmeden kendini içine atardı.

Gelişmelere hiç dikkat etmedi. Menschlerin nazik sözler söylediklerini, kendilerini tanıttıklarını belirsizce fark etti. Samah ayağa kalktı ve karşılık vererek Konsey üyelerini tanıttı (gerçek Sartan isimlerini değil, mensch eşdeğerlerini söylüyordu).

"Eğer sizin için de uygunsa," diye ekledi Samah, "insan dilini kullanacağım. Bu gibi işleri yürütmek için en uygun olanının insan dili olduğunu düşünüyorum. Elbette, elfler ve cüceler için çeviri sağlayacağım..."

"Buna gerek yok," dedi Elf Kralı, insan dilini kusursuzca konuşarak. "Hepimiz bir diğerinin dilini anlıyoruz."

"Gerçekten mi" diye mırıldandı Samah, bir kaşını kaldırarak.

O ana kadar, Alfred menschleri inceleyecek, söylediklerini dinleyecek kadar sakinleşebilmişti. Duyup gördükleri hoşuna gitmişti. İki cüce -karı koca-ırklarının en iyilerinin gururuna ve vakarına sahipti. İnsanlar -yine karı koca-halklarının hızlı hareketlerine ve daha da hızlı dillerine sahipti, ama bunlar zeka ve sağduyu ile gemlenmişti. Elf yalnızdı ve solgun, acılı görünüyordu -Alfred adamın beyaz giysilerine bakarak, yas tuttuğunu tahmin etti. Elf kralı yılların bilgeliğine sahipti ve buna ek olarak, halkının yıllar boyunca biriktirdiği bilgeliğe de sahipti, Alfred'in diğer dünyadaki elflerde

göremediği bir bilgelik.

Ve üç farklı ırk birleşmişti! Bu aceleyle, o anın hatırına yapılmış bir ittifak değildi, uzun, çok uzun zamandır sürmekte olduğu açık olan bir ittifaktı. Kök salana kadar dikkatle beslenmiş ve şimdi güçlü, yıkılmaz olan bir ittifak. Alfred oldukça etkilenmişti ve Samah ile diğer Sartanların da etkilenmiş olduğunu ummaktan başka bir şey yapamıyordu.

Tanıtmak üzere ayağa kalkmış olan Konsey üyeleri sandalyelerine döndüler.

"Lütfen oturun," dedi Samah menschlere, elinin lütufkar bir hareketiyle. Menschler çevrelerine bakındılar. Ortalıkta sandalye yoktu.

"Bu bir tür şaka mı" diye sordu Dumaka, kaşlarını çatarak. "Yoksa soğuk taşların üzerinde mi oturacağız"

"Ne demek -Ah, atlamışız. Özür dilerim," dedi Samah, hatasını yeni fark etmiş gibi.

Konsey üyesi bir takım rünler söyledi. Her menschin arkasında, som altından sandalyeler belirdi. Aniden arkasına dokunan bir şey hisseden Cüce, korku ile sıçradı. Dönüp de, daha önce hiçbir şey olmayan yerde bir sandalye durduğunu görünce derin bir nefes aldı ve küfrederek verdi o nefesi.

İnsanlar bir an yerlerinde donakaldılar. Yalnızca Elf sakin kalmış, rahatsız görünmemiştir. Eliason serikanlılıkla sandalyeye oturdu. Dumaka'nın yumruğu sıkıldı, damarları parlak derisinin altından fırladı.

Yngvar sandalyeye karanlık bir bakış fırlattı, Sartanlara daha da karanlık bir bakış.

"Ben ayakta duracağım," dedi Cüce.

"Nasıl istersen." Samah konuşmaya devam edecekti ki, Elf sözünü kesti.

"Haplo için bir sandalye yok mu? Dostumuz için?"

Eliason zarif bir hareket yaptı ve hala ayakta durmakta olan Patryn'e doğru başını salladı.

"Bu adamdan 'dostunuz' olarak bahsediyorsunuz, öyle mi?" diye sordu Samah, sesinde tehlikeli bir ton ile.

Menschler tehlikeyi işittiler, ama anlayamadılar.

"Evet, kuşkusuz, o bizim dostumuz," diye yanıt verdi Delu. "Yani," diye düzeltti, Haplo'ya sıcak gözlerle bakarak, "eğer bizi dostu olarak görüyorsa onur duyarız."

"Benim halkım ona 'kurtarıcı' diyor," dedi Eliason sessizce.

Samah'ın gözleri kısıldı. Hafifçe öne eğildi, ellerini önündeki masanın üzerinde kavuşturdu. "Bu adam hakkında ne biliyorsunuz İddiaya girerim, hiçbir şey. Örneğin, onun ve onun halkının uzun zaman önce bizim en büyük düşmanımız olduğunu biliyor musunuz"

"Biz de bir zamanlar büyük düşmanlardık," dedi Yngvar. "Cüceler, insanlar, elfler. Barış yaptık. Belki siz de aynısını yapmalısınız."

"Dilerseniz, müzakere yapmanıza yardımcı oluruz," diye teklifte bulundu Eliason. İçten olduğu açıktı.

Bu beklenmedik karşılık Samah'ı hazırlıksız yakaladı ve bir an söyleyecek söz bulamadı. Alfred aniden içine doğan alkışlama isteği ile mücadele etti. Köşede, ayakta durmakta olan Haplo sessizce gülümsedi.

Samah kendini topladı. "Teklifiniz için teşekkür ederim, ama o adamın halkı ile bizi ayıran farklılıklar sizin anlayışınızın dışındadır. Uyarımı dikkate alın. Bu adam sizin için tehlikelidir. O ve halkı tek şeyin peşindedir ve bu da sizin ve dünyanın üzerinde mutlak egemenliktir. Bu hedeflerine ulaşmak için hiçbir sınır tanımazlar: hileler, aldatmacalar, ihanet, yalan. Dostunuz gibi görünebilir, ama sonunda en ölümcül düşmanınız olduğu ortaya çıkacaktır."

Dumaka öfkeyle ayağa fırladı. Eliason onu engelledi, Elf'in yumuşak sözleri, dalgalı denizleri yatıştıran yağ tabakası gibi yatıştırdı adamı.

"Bu adam, kendi hayatını tehlikeye atarak çocuklarımızı kurtardı. Halkımız ve ejder-yılanlar arasında barış yapılmasını sağladı. Yuva kuracağımızı umduğumuz bu aleme güven içinde gelebilmemizin sebebi, büyük ölçüde odur. Bunlar bir düşmanın yapacağı şeyler midir?"

"Bunlar bir düşmanın yapacağı hilelerdir," diye yanıt verdi Samah soğuk bir sesle. "Ama sizinle tartışmayacağım. Onun hepinizi büyüsü altına aldığı açık."

Menschler konuşmaya yeltendi. Konsey üyesi azametle elini kaldırarak sessizliği sağladı ve sözlerine devam etti.

"Alemimizi paylaşmayı talep ederek geldiniz. Talebinizi kabul ediyoruz. Halklarınız, Surunan'ın sizlerin oturması için ayrılmış bölgelerine taşınmakta serbesttir. Sizin için bir hükümet kuracak, uymanız gereken yasaları sağlayacağız. Ekonomik durumunuzu iyileştirmeniz için sizinle çalışacağız. Sizi ve çocuklarınızı eğiteceğiz. Bütün bunları ve daha fazlasını da yapacağız, karşılığında sizden tek bir şey istiyoruz."

Samah dik dik Haplo'ya baktı. "Bu adamdan kurtulacaksınız. Ona gitmesini emredin. Söylediğiniz gibi sizin 'dostunuzsa', yalnızca sizin iyiliğinizi istediğimizi anlayacak ve şartımıza uymaktan memnun olacaktır."

Menschler Konsey üyesine bakakaldılar. O kadar büyük bir şok içindeydiler ki, tekrar konuşabilmeleri için dakikalar geçmesi gerekti.

"Bizim iyiliğimiz!" demeyi başardı Dumaka sonunda, hayretini ifade edebilmek için. "Ne demek istiyorsunuz -bizim iyiliğimiz demekle?"

"Bizim için hükümet kurmak mı? Yasalar yapmak mı?" Yngvar göğsünü yumrukladı. "Cüceleri cüceler yönetir, başka hiç kimse bizim adımıza karar veremez -ne insanlar, ne elfler, ne de siz!"

"Bunca altın sandalyeyi yoktan var edebilseniz de!" diye burnunu çekti Hilda.

"Biz insanlar kendi dostlarımızı seçeriz. Ve düşmanlarımızıda öyle!" diye haykırdı Delu tutkuyla.

"Sakin olun, dostlarım," dedi Eliason ılımlı bir şekilde. "Sakin olun. Benim konuşacağım konusunda hem fikirdik, değil mi?"

"Konuş, o zaman," diye hırladı Dumaka, yerine otururken. Elf Kralı ayağa kalktı, öne bir adım attı, zarif bir şekilde eğildi.

"Bir yanlış anlaşma üzerinde tartışıyoruz gibi görünüyor.

Size ve halkınıza, aleminizi bizim halklarımızla paylaşma iyiliğini gösterir misiniz, diye

sormaya geldik. Surunan kuşkusuz hepimize yeter. Gemilerimizle yaklaşırken, kıymetli topraklarınızın çoğunun boşa harcandığını gördük.

"Toprağı işleyerek, Surunan'ı refaha kavuşturabiliriz. Size, kuşkusuz şu anda eksikliğini duyduğunuz mal ve hizmetleri sağlarız. Elbette, halkınızı ittifakımıza dahil etmekten çok memnun oluruz. Her tür meselede eşit oya sahip olabilirsiniz..."

"Eşit oy mu" Samah'ın hayreti sınırsızdı. "Biz sizin eşitiniz değiliz! Zeka, büyü gücü, bilgelik konularında çok daha üstünüz. Ama size hoşgörü göstereceğim," dedi, kendini toplamak için duraksayarak, "çünkü henüz bizi tanımıyorsunuz..."

"Yeteri kadarını biliyoruz." Dumaka yine ayağa kalkmıştı, Delu da yanında duruyordu. "Barış içinde geldik, bu alemleri barış içinde, eşit taraflar olarak paylaşmayı teklif etmek üzere geldik. Teklifimizi kabul ediyor musunuz, etmiyor musunuz?"

"Eşit taraflar! Menschlerle!" Samah'ın eli mermer masayı dövdü. "Eşit taraflar olmayacak. Gemilerinize geri dönün ve hepinizin 'eşit' olabileceği başka bir alem bulun."

"Başka bir alem olmadığını siz de çok iyi biliyorsunuz," dedi Eliason ciddiyetle. "Talebimiz mantıklı. Kabul etmemeniz için hiçbir sebep yok. Topraklarınızı ele geçirmek istemiyoruz, yalnızca kullanmadığınız kısmını istiyoruz."

"Bu tür talepleri mantıksız görüyoruz. Bu dünyayı yalnızca 'kullanmıyoruz' biz. Onu biz yarattık! Atalarınız bizi tanrı olarak görür, bize tapınırlardı!"

Menschler inanamayarak Samah'a bakakaldılar.

"Lütfen bizi affedin. Artık gideceğiz," dedi Delu vakar içinde.

"Biz tek bir tanrıya tapınıyoruz," diye bildirdi Yngvar. "Bu dünyayı yaratan Benzersiz'e. Dalgaları yöneten Benzersiz'e."

Dalgaları yöneten Benzersiz. Bedbaht bir şekilde sandalyesinde büzülmüş olan, öfkeli, hayal kırıklığı içinde, araya girmeye can atarak, ama bunun her şeyi daha da kötüleştireceğinden korkarak oturmakta olan Alfred aniden yerinde doğruldu. Bedeninden bir akım geçti. Dalgaları yöneten Benzersiz. Bunu daha önce nerede duymuştu? Hangi ses söylemişti?

Ya da buna benzer bir şeyi. Çünkü kulağına doğru gelmiyordu.

Dalgaları yöneten Benzersiz.

Bir odadayım, bir masanın başında oturuyorum, kardeşlerimle çevriliyim. üzerimizde beyaz bir ışık parlıyor, huzur ve dinginlik beni sarıyor. Yanıtı biliyorum! Bunca sene aradıktan sonra, nihayet buldum. Artık biliyorum ve tüm diğerleri de öyle. Haplo ve ben...

Alfred'in bakışları kaçınılmaz bir şekilde Haplo'ya gitti. O da duymuş muydu? Hatırlayacak mıydı?

Evet! Alfred Haplo'nun yüzünde görebiliyordu bunu -Alfred'in bakışlarına karşılık veren gözlerinde, karanlık ve şüphe dolu gözlerinde, sertçe bastırıldığı dudaklarında. Göğsünde kavuşturduğu, girişi yasaklayan kollarında gördü. Ama Alfred gerçeği biliyordu. Abarrach'taki Kutsanmışlar Odası'nı hatırlıyordu, parlak ışığı, masayı hatırlıyordu. Sesi, Benzersiz'i...

Dalga'yı yöneten Benzersiz!

"İşte bu!" diye haykırdı Alfred, sandalyesinden fırlayarak.

"Dalga'yı yöneten Benzersiz! Haplo, hatırlamıyor musun Abarrach'ta Odada Işık! Konuşan ses. Yüreğimdeydi, ama açıkça duydum, sen de öyle. Hatırlıyor olmalısın! Yanımda oturuyordun... '

Alfred'in sesi söndü. Haplo ona acı bir nefret ve düşmanlıkla bakıyordu. Evet, hatırlıyorum, diyordu sessizce. Ne kadar istesem de, unutamıyorum. Eksikliğini hissettiğim hiçbir şey yoktu. Ne istediğimi, bunu nasıl elde edeceğimi biliyordum. Sen hepsini yok ettin. Lordumdan kuşku duymama sebep oldun. Kendimden kuşku duymama sebep oldun. Seni asla affetmeyeceğim.

Sevgili ismi duyan köpek uyanmıştı. Kuyruğu şiddetle sallanıyordu. Köpek titreyen bacaklarının üzerinde durarak sahibine baktı.

Haplo ısıklık çaldı. Bacağına vurdu. "Buraya, oğlum," diyeeslendi.

Köpek inlemeye başladı. Masanın altından çıktı, ilerleyecek oldu, sonra dönüp Alfred'e baktı. Köpek durdu. İnleyerek tekrar Haplo'ya baktı. Sonra tam bir çember çizerek, başladığı yere, Sartan'ın ayaklarının dibine döndü.

Alfred elini uzattı. "Hadi," dedi. "Ona git."

Köpek yine inledi, Haplo'ya doğru yürümeye başladı, bir başka çember çizdi ve geri geldi.

"Köpek!" diye emretti Haplo keskin bir sesle, öfkeyle. Alfred dikkatini Patryn'e ve köpeğe vermişti, ama tüm bu olay sırasında onu dikkatle izleyen Samah'ın da huzursuzca farkındaydı. Alfred Haplo'ya söylediği sözleri hatırladı, bu sözlerin Konsey üyesince nasıl karşılanmış olduğunu fark etti, daha fazla sorgulanacağını öngördü ve derin derin içini çekti.

Ama şu anda, bunların hiçbiri önemli değildi. Önemli olan köpekti... ve Haplo.

"Ona git," diye yalvardı Alfred ve köpeği hafifçe ittirdi. Hayvan yerinden kıpırdamayı reddetti.

Haplo, yeterince yakında olsa, bir yumruk olabilecek bir bakış fırlattı Alfred'e. Topuklarının üzerinde dönerek, uzun adımlarla odadan dışarı Yürüdü.

"Bekle, Haplo!" diye haykırdı Alfred. "Onu bırakamazsın!

Ve sen. Onun gitmesine izin veremezsin," dedi köpeğe.

Ama hayvan kıpırdamadı ve Haplo da durmadı.

"Bir araya gelmeleri gerek!" dedi Alfred kendi kendine,

Üzüntü içindeki hayvanı okşayarak. "Ve en kısa sürede olmalı bu. Şimdi köpeği hatırlıyor ve geri istiyor -iyi bir işaret. Eğer Haplo köpeği tamamen unutursa..."

Alfred içini çekti, başını. hüzünle salladı.

İnsanlar Haplo'nun arkasından yürümeye yeltendiler. "Eğer şimdi giderseniz, 'dostunuzu' takip ederseniz, dönmenize bir daha asla izin verilmez.."

Eliason alçak sesle konuşarak, diğerlerine birşeyler söyledi. Dumaka yüksek sesle, "Hayır!" diye bağırdı, ama karısı elini koluna koyarak onu engelledi. Yngvar'ın, "Bundan hoşlanmıyorum," diye mırıldandığı duyuldu. Karısı, "Başka seçeneğimiz yok," diye yanıt

verdi. Eliason hepsine son bir sorgulayıcı bakış fırlattı. Dumaka sırtını döndü. Delu sessizce başını salladı.

Eliason Sartanlara döndü. "Teklifinizi kabul ediyoruz. Bir tanesi hariç tüm şartlarınızı kabul ediyoruz. Bu adamdan, dostumuzdan, gitmesini istemeyeceğiz."

Samah bir kaşını kaldırdı. "Bu durumda, bir açmazla karşı karşıyayız. Çünkü yanınızda bir Patryn olduğu sürece topraklarımıza adım atmanıza izin vermeyeceğiz."

"Bunu kastediyor olamazsın!" diye haykırdı Alfred, şok içinde. "Taleplerinin geri kalanını kabul ettiler..."

Samah ona soğuk bakışlarla baktı. "Sen Konsey üyesi değilsin, kardeşim. Konsey işlerine karışmazsan müteşekkire olurum."

Alfred soldu, alt dudağını çiğnemeye başladı, ama sessiz kaldı.

"Peki halkımızın nereye gitmesini tercih edersin" diye sordu Dumaka.

"Dostlarına sor," diye yanıt verdi Samah. "Patryn'e ve ejder-yılanlara."

"Bizi ölüme mahkum ediyorsun," dedi Eliason sessizce. "Ve belki de kendinizi de. Size barış ve dostluk içinde geldik.

Bizim mantıklı bulduğumuz bir talepte bulunduk. Karşılığında küçük düşürüldük, bize patronluk taslandı, çocukmuşuz gibi davranıldı. Halkımız barışçıldır. Şu andan önce, güç kullanma taraftarı olacağıma asla inanmazdım. Ama şimdi..."

"Ah, sonunda gerçek telaffuz edildi." Samah serinkanlı ve mağrurdu. "Hadi, hadi. Baştan beri niyetiniz buydu, değil mi Siz ve Patryn hepsini planlamıştınız -savaş. Bizi yok etmek istiyorsunuz. Pekala. Bize savaş açın. Şanslıysanız, bundan pişman olacak kadar yaşarsınız."

Konsey üyesi rünleri söyledi. Kırmızı-sarı parıldayan desenler havada cızırdadı ve irkilen menschlerin üzerinde bir gökgürültüsü gibi patladı. Isı derilerini yaktı, sersemletici ışık gözlerini kör etti, şok dalgaları onları yere yıktı.

Büyü aniden sona erdi. Konsey Odası'na sessizlik çöktü. Bu büyü gücü gösterisi karşısında -kavrayışlarının ötesinde bir güçtü-sersemleyen, sarsılan menschler çevrelerine bakınarak Konsey üyesini aradılar.

Samah yok olmuştu.

Korkmuş, öfkeli menschler yerden kalktılar ve yürüyüp gittiler.

"Bunu kastetmiyor, değil mi" Alfred Orla'ya döndü. "Ciddi olamaz -kendimizden zayıf olanlara savaş açmak, korumamız gerekenlere. Bu kadar aşağılık bir şey hiç görülmedi. Tarihimiz boyunca asla. Bunu kastetmiş olamaz!"

Orla onunla gözgöze gelmeyi reddetti. Onu duymamış gibi yaptı. Uzaklaşan menschlere bir bakış fırlattı, sonra Alfred'in sorusunu yanıtlamadan Konsey Odası'nı terk etti.

Alfred'in bir yanıtı ihtiyacı yoktu. Zaten biliyordu. Konsey üyesi korkunç büyüünü yaparken, cevabı Samah'ın yüzündeki ifadede görmüştü.

Alfred o ifadeyi tanıyordu. Kendi yüzünde sayısız defa hissetmişti, kendi ruhunun aynasındaki yansımasını görmüştü.

Korkuydu bu.

YİRMİ SEKİZİNCİ BÖLÜM

DRAKNOR YAKINLARI

CHELSTRA

"Anne babalarımız döndü." Grundle, [\[45\]](#) bir cücenin becerebildiğince az ses çıkararak Alake'in anne babası ile paylaştığı küçük kamaraya girdi. "Ve mutlu görünmüyorlar."

Alake içini çekti.

"Toplantının nasıl geçtiğini öğrenmemiz lazım," dedi Devon. "Sence buraya gelirler mi?"

"Hayır, tam karşıda, Eliason'un kamarasındalar. Dinleyin."

Grundle başını yana eğdi "Onları duyabilirsiniz."

Üçü duvara yaklaştı. Boğuk sesler duyulabiliyordu, ama sesler alçak, sözcükler ayırt edilemezdi.

Grundle küçük bir budak deliğine işaret etti.

Alake ne demek istediğini anladı, elini budak deliğinin üzerine koydu ve fısıldayarak, parmaklarını çevresinde dolaştırmaya başladı. Delik yavaş yavaş, algılanamaz bir şekilde büyümeye başladı. Alake deliğin içinden baktı ve arkadaşlarına dönerek yaklaşımlarını işaret etti.

"Şanslıyız. Annemin tüylü değneklerinden biri tam deliğin önünde duruyor."

Üçü yaklaşarak, kulaklarını duvara dayadılar.

"Daha önce hiç öyle büyü görmedim." Delu'nun sesi yenilgi ile ağırlaşmıştı. "Böyle büyük bir güçle nasıl savaşabiliriz?"

"Denemeden bilemeyiz," diye bildirdi kocası. "Ve ben deneme taraftarıyım. Ben bir köpekle bile bizimle konuştuğu gibi konuşmam."

"Korkunç bir tercih yapmak zorundayız," dedi Eliason. "Toprak onlara ait. Alemlerine taşınmamızı reddetmek Sartanların hakkı. Ama böyle yaparak, halkımızı ölüme mahkum ediyorlar! Ve bunu yapmaya hakları yokmuş gibi geliyor bana. Ne onlarla savaşmak istiyorum, ne de halkımın ölmesine seyirci kalmak."

"Sen, Yngvar," dedi Haplo. "Sen ne düşünüyorsun"

Cüce uzun bir süre konuşmadı. Ayakuçlarında duran Grundle, gözünü budak deliğine dayadı. Babasının yüzü sertti. Yngvar başını salladı.

"Halkım cesurdur. Herhangi bir insan, elf ya da onlar kendilerine ne diyorsa, onlarla

savaşabiliriz" -elini Sartanlara doğru horgörürcesine salladı- "balta, kılıç ve yay kullanarak, adil bir şekilde savaşılırsa. Halkım korkak değildir."

Yngvar dik dik çevresine bakındı, onu korkaklıkla suçlayabileceklere gözdağı verdi. Sonra içini çekti. "Ama bugün gördüğümüze benzer büyüye karşı... Bilmiyorum. Bilmiyorum."

"Büyüleriyle savaşmanız gerekmiyor," dedi Haplo.

Ona bakakaldılar.

"Benim bir planım var. Bir yolunu biliyorum. Aksi halde sizi buraya getirmezdim."

"Sen... bunu biliyor muydun" diye sordu Dumaka, şüpheyi kaşlarını çatarak. "Nasıl"

"Size söyledim. Halkım ve onların halkı... benzerdir." Derisine dövülmüş olan desenlere işaret etti. "Benim büyüm budur. Eğer deniz suyu ile ıslanırsa, büyüm yok olur. Savunmasız kalırım. Sizlerden daha savunmasız. Kızına sor, Yngvar. Beni gördü. Biliyor. Ve aynı şey Sartanlara da oluyor."

"Ne yapmamız gerekiyor" diye sordu Grundle boğuk sesle. "Kenti bir kova birliği ile mi istila edeceğiz"

Devon onu çimdikledi. "Şşş!"

Ama anne babalarının kafası da onlarınki kadar karışmış görünüyordu.

"Çok basit. Kenti denizsuyu ile kaplayacağız," diye açıkladı Haplo.

Hepsi, bu tuhaf fikri sindirmeye çalışarak ona baktı. Aşırı kolay görünüyordu. Yanlış olan bir şey olmalıydı. Her biri kendi zihninde konuyu evire çevire düşündü. Sonra, yavaş yavaş, kasvetle kararmış gözleri umudun alevi aydınlatmaya başladı.

"Su onları incitmiyor, değil mi" diye sordu Eliason endişeyle.

"Beni incittiğinden daha fazla değil," dedi Haplo. "Su hepimizi eşit kılacak. Ve hiç kan dökülmeyecek."

"Yanıt buymuş gibi görünüyor gerçekten," dedi Delu aceleyle.

"Ama Sartanların tek yapmaları gereken, ıslanmamayı becermek," diye araya girdi Hilda. "Kuşkusuz onlar kadar güçlü varlıklar bunu başarabilirler."

"Sartanlar bir süre yükselen sudan kaçınabilirler. Hepsi çatılara uçup, tavuk gibi tüneyebilirler orada. Ama sonsuza dek orada kalamazlar. Su gittikçe yükselecek. Eninde sonunda, onları kaplayacak. Ve bu gerçekleştiği zaman, savunmasız kalacaklar. Denizaltılarınızı Surunan'a götürebilir, tek bir balta savurmadan, tek bir ok fırlatmadan kenti işgal edebilirsiniz."

"Ama suyla dolu bir dünyada yaşayamayız," diye itiraz etti Yngvar. "Su çekildiği zaman Sartanların büyüleri de geri gelecek, değil mi"

"Evet, ama o zamana kadar Sartanların arasında bir yönetim değişikliği olacak. Önderleri henüz bunu bilmiyor, ama bugün tanıştığınız Konsey üyesi bir yolculuğa çıkacak." Haplo sessizce gülümsedi. "O gittikten sonra pazarlık yapmayı daha kolay bulacağınızı düşünüyorum. Özellikle de tek yapmanız gerekenin, Sartanlara denizsuyunu istediğiniz an geri getirebilecek gücünüz olduğunu hatırlatırsanız."

"Peki var mı" Delu sersemlemişti. "Buna gücümüz olacak mı?"

"Elbette. Ejder-yılanlardan istemeniz yeterli. Hayır, hayır, bekleyin! Sözlerimi bitirmeme izin verin. Ejder-yılanlar taş temele delikler delecekler. Su içeri aktığı zaman, Sartanların heveslerini 'nemlendirecek' ve teslim oldukları zaman, ejder-yılanlar suyun çekilmesini sağlayacaklar. Ejder-yılanlar, kendi büyülerini kullanarak, suyu dışarıda tutmak için deliklere kapı yapabilirler. Ne zaman isterseniz, ejder-yılanlar kapıları tekrar açabilir ve kapatabilir. Dediğim gibi, ihtiyaç duyacağınızı sanmıyorum."

Grundle düşündü taşındı, fikri her açıdan değerlendirdi, annesiyle babasının yaptığını bildiği gibi, bir kusur aradı. Herhangi bir kusur bulamadı. Anlaşılan, Haplo'yu daha geleneksel yöntemlerle dinleyenler de bulamamıştı.

"Ben ejder-yılanlarla konuşup, planı açıklarım," diye öneride bulunuyordu Haplo. "Gemilerinizden birini kullanmama izin verirseniz Draknor'a giderim. Yılanların bir daha geminize girmelerine izin vermem," diye ekledi telaşla, bu düşünce ile solan yüzleri görünce.

Alake parıl parıl parlıyordu.

"Bu harika bir plan! Kimse incinmeyecek. Siz de, onun ejder-yılanlarla birlik olduğunu düşünmüştünüz." Grundle'a dik dik baktı.

"Şşş," dedi cüce kızı sinirle ve Alake'i çimdikledi. Rahatlamış görünen insanlar, elfler ve cüceler umutla konuşuyorlardı.

"Bunu Sartanlar için telafi ederiz," dedi Eliason. "Henüz bizi tanımıyorlar, sorun bu. Tek istediğimizin barışçıl, üretken hayatlar yaşamak olduğunu ve onları hiç rahatsız etmediğimizi görünce, kalmamıza izin vermekten memnun olacaklar."

"Onların yasaları ve tanrılığı olmadan," diye bildirdi Dumaka sertçe.

Diğerleri de onayladılar. Konuşmalar Surunan'a taşınmaya, kimin nerede, nasıl yaşayacağına kaydı. Grundle bütün bunları daha önce işitmişti; tüm yolculuk boyunca hükümdarlar başka bir şey konuşmamıştı.

"Kapa şu şeyi," dedi. "Benim kendi planım var."

Alake budak deliğini kapattı. O ve Devon Cüce'ye beklenti içinde baktı.

"Tek şansımız bu," dedi Grundle.

"Ne için" diye sordu Devon.

"Gerçekte neler olup bittiğini öğrenmek için," dedi Cüce alçak sesle, arkadaşlarına anlamlı anlamlı bakarak.

"Demek istediğin..." Alake bitiremedi.

"Haplo'yu takip edeceğiz," dedi Grundle. "Onun hakkındaki gerçeği keşfedeceğiz. Tehlike içinde olabilir," diye ekledi telaşla, Alake'in kara gözlerinin öfke ile parıldadığını görünce. "Unuttun mu"

"Buna razı olmamın tek sebebi bu," dedi Alake azametle. "Gitmemin tek sebebi bu."

"Tehlikeden bahsetmişken," dedi Devon ağırbaşlılıkla. "Ya ejder-yılanlar? ejder-yılan gemiye geldiğinde köprüye yaklaşamadık bile. Haplo onlarla ilk karşılaştığı zaman. Hatırladın mı?"

"Haklısın," diye kabul etti Grundle, kabul ederek. "Hepimiz fena korkmuştuk. Ben

yerimden kıpırdayamıyordum. Senin bayılacağını düşünmüştüm."

"Ve o ejder-yılan gerçek bile değildi," diye işaret etti Alake. "Yalnızca bir yansıma... ya da öyle bir şey."

"Eğer yaklaşırsak, dişlerimiz öyle takırdamaya başlar ki, söylediklerinden tek kelime bile anlamayız."

"En azından kendimizi savunabiliriz," dedi Devon. "İyi bir okçuyumdur... "

Grundle burun kıvırdı. "Okların, büyülü bile olsalar, o canavarlar üzerinde etkisi olmaz. değil mi, Alake"

"Ne? Afedersin, düşünüyordum. Büyüden bahsettin. Ben de kendi büyülerimi çalışıyordum. üç yeni savunma büyüsü öğrendim. Size bunları açıklayamam, çünkü gizlidirler, ama öğretmenime karşı çok işe yaradılar."

"Evet, onu gördüm. Saçları daha uzamadı mı"

"Ne cesaretle beni gözetlersin, seni küçük canavar!"

"Gözetlemiyordum. Sanki umurumdaymış gibi! Tesadüfen oradan geçiyordum ki, bir ses duydum ve duman kokusu aldım. Gemide yangın çıktığını düşündüm ve bu yüzden anahtar deliğinden baktım..."

"İşte! İtiraf ettin..."

"Ejder-yılanlar," diye araya girdi Devon, tipik elf diplomasisi ile. "Ve Haplo. Önemli olan bunlar. Unuttunuz mu?"

"Unutmadık! Ve o lanet yaratıklara yaklaşmayı bile beceremezsek büyülü oklar, büyülü ateşler ya da büyülü başka şey ler ne çok işimize yarar!"

"Korkarım haklı." Devon içini çekti.

"Ve Alake'in bir fikri var," dedi Grundle, arkadaşına dikkatle bakarak. "değil mi?"

"Belki. Yapmamamız gereken bir şey bu. Başımız gerçekten derde girebilir."

"Evet, eee" Grundle ve Devon böyle önemsiz şeyleri bir kenara attılar.

Küçük kamarada kendilerinden başka kimse olmamasına rağmen, Alake çevresine bakındı. Arkadaşlarını yakına çağırarak, onlara doğru eğildi.

"Babam anlatırken duydum. Eski günlerde, kabileler birbirleri ile savaşırken, bazı savaşçılar korkularını yok eden bir bitki çiğnerlermiş. Babam hiç kullanmamış. Korkunun bir savaşçının en iyi silahı olduğunu, içgüdülerini keskinleştirdiğini söyler..."

"Pah! Eğer her an için dışına çıkabilirmiş gibi hissediyorsan, içgüdülerinin ne kadar keskin olduğunun pek de önemi yok..."

"Şşş, Grundle!" Devon Cüce'nin elini sıktı. "Bırak Alake bitirsin. "

"Sözüm kesilmeden önce diyecektim ki" -Alake Grundle'a sert sert baktı- "bu durumda özellikle keskin içgüdülere ihtiyacımız yok, çünkü hiçbir şeyle savaşmaya niyetimiz yok. Yalnızca ejder-yılanlara gizlice yaklaşmak, söylediklerini dinlemek ve sonra yine gizlice uzaklaşmak istiyoruz. Bu bitki onlara karşı duyduğumuz korkuyu yok edecek."

"Büyü mü" diye sordu Grundle şüpheyle.

"Hayır. Yalnızca bir bitki. Marula benziyor. Özellikleri doğasında var. Tek yapılması gereken, çiğnemek."

Üçü birbirine baktı.

"Ne düşünüyorsun"

"Bana kolay görünüyor."

"Alake, bitkiden bulabilir misin?"

"Evet, şifacı yanında biraz getirmiş. Savaşa girersek, bazı savaşçıların isteyebileceğini düşünmüş."

"Pekala, o zaman. Alake bizim için bitkileri alıyor. Adı ne" "Korkusuz otu."

"Ot mu?" Grundle kaşlarını çattı. "Bence..."

Koridordan gelen sesler konuşmalarını kesintiye uğrattı.

Toplantı dağılıyordu.

"Ne zaman gideceksin, Haplo" Dumaka'nın gür sesi kapalı kapının ardından kolaylıkla işitiliyordu.

"Bu gece."

Üç arkadaş bakiştılar.

"O zamana kadar otu alabilir misin?" diye fısıldadı Devon. Alake başını salladı.

"Tamam o zaman. Her şey planlandı. Gidiyoruz." Grundle elini uzattı.

Devon elini Cüce'nin elinin üzerine koydu. Alake her ikisini birden kavradı.

"Gidiyoruz," dedi her biri kararlılıkla.

Haplo günün kalanını görünürde, insanlar ve elfler tarafından balık tutmak için kullanılan küçük, iki kişilik bir gemiyi nasıl işleteceğini öğrenerek geçirdi. Cüce gemisinin nasıl çalıştığını dikkatle inceledi, sorular sordu -gemiyi Draknor'a olan kısa mesafe boyunca kullanması için gerekenden çok daha

fazlasını. Geminin her santimetresini inceledi ve büyük ilgisi ile cücelerin kuşkusunu uyandırdı.

Ama Patryn, cüce marangozluğunu ve denizcilik becerilerini övmekte cömertti ve zaman içinde kaptan ile mürettebat onu etkilemek için yeni şeyler aramaya başlamıştı.

"Bu amacıma hizmet eder," dedi Haplo, denizaltıda çevresine tatmin içinde bakınarak.

"Elbette," diye hırladı Cüce. "Onu yalnızca Draknor'a götürüyorsun. Tüm lanet dünyayı dolaşmayı planlamıyorsun."

Haplo sessizce gülümsedi. "Haklısın, dostum. Dünyayı dolaşmayı planlamıyorum."

Dünyayı terk etmeyi planlıyordu. Ejder-yılanlar Surunan'ı suya boğar boğmaz ve bunun ertesi gün olacağını umuyordu, Samah'ı yakalayacaktı. Bu gemi onu -ve tutuklusunu-Ölüm Kapısı'na götürecekti.

"Geminin dışı yerine içine koruyucu rünler koyacağım, dedi kendi kendine, kamarasında yalnız kaldığı zaman. "Bu denizsuyu sorununu çözer. "Bu da aklıma bir şey getiriyor. Lorduma sudan örnek götürmeliyim, analiz edilmesini ve üzerimizdeki etkisini yok etmenin bir yolunun olup olmadığını anlaşılmasını sağlamalıyım. Belki de bu tuhaf suyun nasıl var olduğunu keşfedebilir. Onu Sartanların yarattığından kuşkuluyum..."

Haplo kamarasının dışında, koridorda bir gümleme duydu.

Menschin bütün gün kendisini takip ettiğini görmüştü. Ağır adımları, daha da ağır

çizmeleri ve oflayıp poflamaları kör ve sağır bir adamın bile dikkatini çekerdi. Partyn belirsizce, bu sefer ne yaramazlık yapmayı planladığını merak etti, ama bu konuda daha fazla düşünmedi. Bir düşünce kafasının içinde dırdır edip duruyor, bütün diğer düşünceleri uzaklaştırıyordu.

Köpek. Eskiden kendi köpeği olan köpek. Görünüşe göre, şimdi Alfred'indi.

Haplo kemerinden, Dumaka'nın ona verdiği iki hançeri çıkardı, yatağının üzerine koydu ve dikkatle inceledi. İyi silahlardı, iyi yapılmışlardı. Büyüsünü çağırdı. Derisindeki desenler mavi mavi parladı, sonra kıpkırmızı alevlendi. Haplo rünleri söyledi, parmağını hançerin üzerine götürdü. Çelik tısladı, köpürdü, duman ince bir çizgi halinde hançerden yükseldi. Bıçağın ağzında, Haplo'nun parmağının altında ölüm rünleri belirmeye başladı.

"Bırak lanet köpek ne isterse onu yapsın." Haplo, yaşamının bağlı olacağı rünleri çizerken büyük dikkat gösteriyordu. Ama bunu o kadar çok yapmıştı ki, zihninin başka konulara dönmesine izin verebiliyordu. "Hayvan olmadan da çok uzun süre yaşadım ve bunu tekrar yapabilirim. Köpek işime yarıyordu, doğru, ama ona ihtiyacım yok. Geri istemiyorum. Artık değil. Bir Sartan'la yaşamaya başladığından beri, istemiyorum onu."

Haplo bıçağın bir yüzündeki işini bitirdi. Arkasına yaslandı, dikkatle hançeri inceledi ve en ufak bir kusur, karmaşık desende en ufak bir aralık aradı. Elbette, hiçbir kusur olmayacaktı. Yaptığı işte iyiydi.

Öldürme, hile yapma, yalan söylemede iyi. Hatta kendi kendine yalan söyleme konusunda bile. Ya da, en azından eskiden iyiydi. Kendi yalanlarına inanırdı. Neden artık onlara inanamıyordu?

"Çünkü zayıfsın." Kendi kendisiyle alay etti. "Lordum böyle söylerdi. Ve haklı da olurdu. Bir köpeğe önem vermek. Menschlere önem vermek. Uzun zaman önce beni terk eden bir kadına önem vermek. Labirent'te kısıllı kalmış, bana ait bir çocuğa önem vermek. Yalnız bir çocuk. Ve geri dönüp, onu aramaya cesaretim yok... ve kadını!"

Bir hata. Kırık, eksik bir desen. Kalanların hiçbiri artık işe yaramazdı. Haplo şiddetle, acıyla küfretti ve hançerleri yere fırlattı.

Cesur Patryn, Ölüm Kapısı'na girmek ve yeni, bilinmeyen dünyaları keşfetmek için hayatını tehlikeye atan Patryn.

Çünkü bildiğim tek dünyaya gitmeye korkuyorum. Uzun zaman önce, Labirent'te pes edip ölmeye bunun için hazırdım!***** Yalnızlığa dayanamıyordum. Korkuya dayanamıyordum.

Ve sonra, köpeği bulmuştu.

Ve şimdi, köpek gitmişti.

Alfred. Hepsi Alfred'in işiydi. Lanet olsun ona.

Haplo'nun kamarasının dışından, kuşku uyandıracak şekilde ahşap güverteye vurulan çizmeli ayak seslerine benzeyen gümlmeler geldi. Grundle'ın canı sıkılmış olmalıydı.

Patryn sert sert yerde yatan hançerlere baktı. İşleri berbat etmişti. Kontrolünü kaybediyordu.

Bırak lanet köpek Alfred'in olsun. Daha da iyi.

Haplo hançerleri aldı, işine baştan başladı. Bu sefer tüm dikkatini işine vermişti. Sonunda, hançerin ağzına son deseni de işledi. Oturup hançeri inceledi. Bu sefer doğrudu. Bir sonraki üzerine çalışmaya başladı.

İşini tamamlayınca, iki rün bezeli hançeri, cücelerin yağlı kumaş dedikleri bir kumaşın içine güvenli bir şekilde sardı. Kumaş kesinlikle su geçirmezdi Haplo biliyordu, denemişti. Yağlı kumaş hançerleri koruyacak, Haplo'ya bir şey olsa bile, onların büyüünün kaybolmamasını sağlayacaktı.

* Haplo'nun kaodin ile savaşmasına atıfta bulunuluyor. Ölüm Kapısı Serisinin 1. cildi, Ejder Kanadı.

Sorun çıkmasını beklemiyordu, ama hazırlıklı olmanın bir zararı olmazdı. Dürüst olmak gerekirse -ve bu günün dürüst olma günü olması gerektiğini düşünüyordu acı acı -mantiğinin bunun için hiç sebebi olmadığını söylemesine rağmen, ejder-yılanlara hiç güvenmiyordu. Belki de içgüdüleri, beyninin bilmediği bir şey biliyorlardı. Labirent'te içgüdülerine güvenmeyi öğrenmişti.

Haplo kapıya yürüdü ve hızla açtı.

Grundle içeri yuvarlanıp yüzüstü düştü. Bozuntuya vermeden ayağa kalktı, üstündeki tozları silkeledi, sonra dik dik Haplo'ya baktı.

"Gidiyor olman gerekmez mi?" diye sordu.

"Hemen, şimdi," dedi Haplo, sessiz gülümsemesiyle. Yağlı kumaş kesesini kemerine sokuşturdu ve gömleğinin kıvrımları arasında sakladı.

"Zamanı gelmişti," diye içini çekti. Grundle ve adımlarını yere vura vura uzaklaştı.

O akşam Alake, boğazının ağrıdığından ve öksürdüğünden şikayet ederek şifacıya gitti. Şifacı papatya ve nane çayı demlerken ve çoğu gencin o günlerde eski adetlere karşı hiç saygısının kalmadığından şikayet edip dururken ve Alake'in farklı olmasının ne kadar iyi olduğu konusunda söylenirken, Alake Şifacı'nın küçük bir saksıda yetiştirmekte olduğu korkusuz otundan birkaç yaprak koparmayı başardı.

Yaprakları bir avucunda saklayıp, elini arkasına götüren Alake çayı kabul etti, çayın hemen içilmesi ve yatmadan önce tekrarlanması gerektiği konusundaki talimatları dikkatle dinledi.

Öksürüğünün izin verdiği ölçüde, bunları yapacağına söz verdi. Şifacının yanından çıkınca, çay karışımına korkusuz otunu ekledi ve aceleyle odasına döndü.

O gece Devon ve Grundle Alake'in odasında buluştular.

"Gitti," diye bildirdi Grundle. "Onun denizaltıya binmesini izledim. Tuhaf bir adam o. Kamarasında kendi kendine konuştuğunu duydum. Fazla anlamadım, ama sinirli geliyordu sesi. Biliyor musunuz, geri döneceğini sanmıyorum."

Alake Grundle ile alay etti. "Aptal olma. Elbette geri dönecek. Başka nereye gidebilir ki"

"Belki yaşadığı yere döner."

"Bu sama. Halkımıza yardım etmeye söz verdi. Bizi Őimdi terk etmeyecektir."

"Neden byle dŐnyorsun, Grundle" diye sordu Devon.

"Bilmiyorum," diye yanıt verdi Cce, sıradıŐı bir ciddiyet ve dŐncelilik iinde.

"BakıŐlarındaki bir Őeyden sanırım..." Hznle iini ekti.

"Kısa sre sonra ğreniriz," diye fikir yrtt Devon. "Otları aldın mı?"

Alake baŐını salladı, her birine bir yaprak korkusuz otu verdi. Grundle gri-yeŐil yapraĐa tiksinti [46] ile baktı; onu kokladı ve hapŐırdı. Burnunu tutarak otu aĐzına attı, hızla iĐneyip yuttu. Devon yapraĐı dilinin ucuyla hafife yaladı ve ucundan kemirdi.

"TavŐana benziyorsun!" Grundle sinirli sinirli ksrd.

Alake, ciddi bir tavırla yapraĐı aĐzına koydu. Gzlerini kapatarak, iĐnemedenden nce sessiz bir dua okudu ve yuttu.

Sonra  oturup birbirlerine bakarak, korkularının yok olmasını beklediler.

YİRMİ DOKUZUNCU BÖLÜM

DRAKNOR

CHELESTRA

"O gemiyi nereye götürdüğünüzü sanıyorsunuz siz bakayım"

Cüce güverte görevlisi birden ortaya fırlamış, üç gence dik dik bakıyordu.

"Bir kraliyet reisinin kızı ile konuşuyorsun, bayım," dedi Alake, azametle dikilerek. "Ve kralının kızıyla."

"Bu doğru," dedi Grundle, öne çıkarak.

Hayretler içinde kalan güverte görevlisi kafasındaki şekilsiz şapkayı kaptı ve belden eğildi. "Afedersin, küçükhanım. Ama görevim buradaki gemileri korumak. Vater'in izni olmadan kimse gemi alamaz."

"Bunu biliyorum," diye tersledi onu Grundle. "Ve babamın izni var. Göster ona, Alake."

"Ne" Alake yerinde sıçradı, Grundle'a bakakaldı.

"Ona babanın izin mektubunu göster." Grundle gözünü kırptı, anlamlı anlamlı insan kızının belinde ki örgü kemere takılı keseye baktı.

Kesenin kenarından taşan, pek çok küçük, sıkı sıkı sarılmış parşömen görülebiliyordu.

Alake kızardı, gözleri kısıldı. "Onlar benim büyülerim!" dedi sessizce, öfkeyle. "Onları kimseye göstermem."

"Kadınlar," dedi Devon aceleyle, güverte görevlisinin kolunu tutup, adamı uzaklaştırarak. "Keselerinde ne olduğunu asla bilmezler."

"Sorun yok," diye karşılık verdi Grundle. "Ona gösterebilirsin. Okumayı bilmez."

Alake ona dik dik baktı.

"Hadi! Fazla zamanımız yok! Muhtemelen Haplo çoktan gitmiştir. "

Alake içini çekti. Kesenin içine uzanarak, parşömenlerden birini çıkardı.

"Bu işe yarar mı" diye sordu, parşömeni açıp, güverte görevlisinin burnuna sokarak, sonra adam bir göz atamadan geri çekerken.

"Sa... sanırım." Cüce derin derin düşündü. "Ama sırf emin olmak için, sanırım gidip Vater'e kendim sormalıyım. Burada beklemeye aldırılmazsınız, değil mi"

"Hayır, hadi git. Acele etme." Grundle çok lütfkardı.

Güverte görevlisi gitti. Adam sırtını döndüğü an üçü ana gövdedeki bir kapağa tırmandı

ve oradan da, ana gemiye bir yunus yavrusunun annesine asılması gibi asılı duran ufak bir denizaltıya girdiler. Grundle her iki kapağı -ana gemideki ve denizaltıdaki kapakları kapattı ve küçük gemiyi güneş-kovalayandan ayırdı.

"Bu şeyi nasıl kullanacağını bildiğinden emin misin" Grundle büyüden ne kadar hoşlanırsa, Alake de mekanik aletlerden o kadar hoşlanırdı.

"Elbette," dedi Grundle hemen. "Pratik yapıyordum. Ejder-yılanları gizlice gözetlememiz gerekirse, bunun için bir gemiye ihtiyacımız olacağını düşünmüştüm."

"Çok akıllıca," diye kabul etti Alake yüce gönüllülükle. Draknor çevresindeki su, İyideniz'in kalanının aksine karanlık ve bulanıktı.

"Kan içinde yüzmek gibi," dedi Devon, Haplo'nun küçük gemisini aramak için lomboz deliğinden dışarı bakarken.

İki kız kendilerinden hoşnut bir şekilde onayladılar. Hiçbir korkusuz otu şöhretini böylesine kanıtlamamıştı.

"Ne yapıyor" diye merak etti Alake huzursuzca. "Çok uzun zamandır geminin içinde."

"Sana söyledim," dedi Grundle. "Geri gelmeyecek. Muhtemelen içinde bir süre yaşayabilmek için gerekli ayarlamaları yapıyor..."

"İşte orada," diye haykırdı Devon, işaret ederek.

Haplo'nun denizaltısı kolaylıkla fark edilebiliyordu:

Yngvar'a aitti ve bu yüzden üzerine kraliyet arması işlenmişti.

Haplo'nun nereye gittiğini varsayarak -hiçbiri İyideniz'de yön bulmanın gizemleri konusunda eğitim almadığı için [\[47\]](#) kendilerinin en ufak bir fikri bile yoktu- menschler onu takip ettiler.

"Bizi görebilir. Grundle, arkada kal," dedi Alake endişeyle. "Puh. Bu çamurun içinde bizi göremez. Şeyinde olsak bile..."

"kuyruğunda," dedi Devon aceleyle.

Gemiyi Grundle kullanıyordu. Alake ile Devon yanında durmuş, hevesle omzunun üzerinden bakıyorlardı. Korkusuz otu oldukça işe yaramıştı. Hoş bir şekilde gergindiler, ama korkmuyorlardı. Fakat aniden, Grundle döndü ve arkadaşlarına endişeyle baktı.

"Aklıma bir şey geldi"

"Gittiğin yere dikkat et!"

"Ejder-yılanları en son gördüğümüz zamanı hatırlıyor musunuz? Haplo'yla konuşuyorlardı. Hatırladınız mı"

İkisi de başlarını salladı.

"Ve onun dilini konuşuyorlardı. Tek bir sözcüğünü bile anlayamadık! Söylediklerini anlamıyorsak, ne konuştuklarını nasıl öğreneceğiz"

"Ah, eyvah," dedi Alake, morali bozularak. "Bunu düşünmemiştim. "

"Ne yapıyoruz o zaman?" diye sordu Grundle, macera hevesi kaybolmuş bir şekilde. "Güneş-kovalayana geri mi dönüyoruz?"

"Hayır," dedi Devon kararlılıkla. "Ne söylediklerini anlamasak bile, gözlerimizi kullanabilir, belki bu şekilde birşeyler öğrenebiliriz. Dahası, Haplo tehlikede olabilir.

Yardımaımıza ihtiyacı olabilir."

"Ve benim yan sakallarım da ayaklarıma değene kadar uzar!" diye terslendi Grundle.

"Eh, sen ne yapmak istiyorsun?" diye sordu Devon. Grundle arkadaşına baktı. "Alake"

"Devon'a katılıyorum. Bence devam edelim."

"O zaman sanırım devam ediyoruz," dedi Grundle, omuzlarını silkerek. Sonra neşelendi.

"Kim bilir? Belki o mücevherlerden biraz daha buluruz."

Haplo denizaltısını Draknor'a doğru yavaş yavaş, tekrar karaya oturtmaktan kaçınarak sürdürdü. Su karanlıktı ve pis görünüşlüydü. Önünü zar zor görebiliyordu, nerede olduğu ve ne tarafa gittiği konularında hiçbir fikri yoktu. Ejder-yılanların onu yönlendirmesine, onu kendilerine çekmelerine izin veriyordu.

Derisindeki desenler parlak bir mavi ile ışıdamaya başladılar. Gemiye Draknor'un sahiline yönlendirmek için büyük bir irade gücü gerekmişti. Tüm iggüdüleri arkasını dönüp kaçması için uyarıyordu onu.

Denizaltı yüzeye çıktı. Sudan, Haplo'yu ürküten bir anilikle dışarı fırlayıverdi. Önünde geniş bir kumsal ve karanlığın içinde ürkütücü, hayaletsi bir ışıkla parıldamakta olan beyaz kumları görebiliyordu. Işığın kaynağı belli değildi, belki de ufalanan taşların kendisi parlıyordu.

Bu sefer hoşgeldin ateşi yoktu. Ya beklenmiyordu, ki Haplo buna inanmazdı, ya da hoş karşılanmamıştı. Yağlı kumaştan kesesini düzeltti, derisine ağır ve güven verir bir şekilde yaslanışını hissetti.

Gemisini yanaştıran Haplo, ayaklarını ıslatmamaya dikkat ederek gemiden kıyıya atladı. Beyaz kumların üzerine güvenle indi ve kendini toplamak için bir an durdu.

Kumsal önünde metrelerce uzanıyordu. Çentikli kenarları İyideniz üzerine karanlık duran yüksek kaya formasyonları kumda yükseliyordu.

Tuhaf dağlar, diye düşündü Haplo, onlara tiksinti ile bakarak. Ona kırık, çiğnenmiş kemikleri hatırlatıyordu. Ejder-yılanların nerede olduğunu merak ederek çevresine bakındı. Bakışları dağların bir yanındaki karanlık bir açıklığa gitti. Bir mağara.

Haplo boş, terk edilmiş kumlarda yürümeye başladı. Derisindeki desenler alev gibi parlıyordu. Üç mensch koya, Haplo'yu o kadar yakından takip ederek girdiler ki, neredeyse burun-dümene ilerliyorlardı. Ama Draknor'a varınca mesafelerini korudular.

Karanlık suların içinde zorlukla ileriye görerek, Patryn'in gemisinin sahile yanaştığını, Patryn'in kumsala atladığını, sonra, sanki hangi yöne gideceğine karar vermeye çalışırcasına çevresine bakındığını gördüler.

Bir karara varmış gibiydi. Kararlılıkla kıyı boyunca yürümeye başladı.

İşitme mesafesinden çıkınca, üçü küçük denizaltılarını kıyıya yanaştırdılar ve sudan, Grundle'ın dediği gibi "uzaklaşmaları için onları uyaran bir parmak gibi" fırlayan bir mercan formasyonuna bağladılar. .

Üçü birden kahkaha attı.

Siğ sularında yürüdüler. Haplo'yu gözden kaçırmamak için acele etmek zorunda kaldılar.

Adamı takip etmek kolaydı. Patryn'in derisi parlak mavi bir ışıltı yayıyordu.

Arkasından sessizce ilerlediler. Ya da daha doğrusu, Devon Haplo'nun arkasından sessizce ilerledi. Elf zarif bir kolaylık ile kumların üzerinde kayıyordu. Yürüyüşü o kadar hafifti ki, ayakları yere değmiyor gibiydi.

Grundle mutlulukla, Devon'ı taklit ettiğini hayal ediyordu ve gerçekten de sessizce yürümek konusunda başarılıydı -bir cüce için. Kalın çizmeleri yere güm diye iniyor, nefesi ıslıklı otlamalarla çıkıyordu ve sessiz kalması gereken yerde konuşuyordu.

Alake neredeyse elf kadar sessizce hareket edebilirdi, ama o anın heyecanı içinde küpelerini ve boncuklarını çıkarmayı unutmuştu. Büyülerinden biri, bir keseye sardığı küçük, gümüş bir çan gerektiriyordu. Alake'in ayağı bir kez kaydı ve çan küçük, boğuk bir şingirtti çıkardı.

Üçü nefeslerini tutarak yerlerinde dondular. Haplo'nun onları duyduğundan emindiler. Korkusuz otunun yok etmeyi başaramadığı tek korkuları, Patryn'in onları yakalaması ve geri göndermesi korkusuydu.

Haplo yürümeye devam etti. Anlaşılan duymamıştı. üçü rahat birer nefes aldı ve yollarına devam etti.

Ejder-yılanların onları duyup duymadığını merak etmek akıllarına hiç gelmedi.

Haplo mağaranın önünde durdu. Hayatında buna benzer bir korkuyu yalnızca bir kez hissetmişti: lorduyla Labirent'in dışında, Son Kapı'nın önünde dururken. Lordu içeri girmeyi başarmıştı.

Haplo başaramamıştı.

"İçeri gir, Patryn," diye tısladı bir ses karanlıkta.. "Korkma. Önünde eğiliyoruz."

Haplo'nun derisinde desenler kırmızı mavi çaktı, ışıkları ötedeki karanlığı aydınlattı. Yılanın verdiği güvenceden çok büyüünün gücünü görmesi sayesinde rahatlayan Haplo, mağaranın girişine yürüdü.

İçeri bakınca, onları gördü.

Rünlerin ışığı ejder-yılanların parlak pullarından yansıdı.

Bedenleri tiksinti verici, karmaşık halkalar halinde birbirlerine dolanmıştı. Bir yılanın nerede bittiğini, bir başkasının nerede başladığını anlamak mümkün değildi.

Çoğu uyuyor gibiydi, gözleri kapalıydı. Haplo, bir Patrynin Labirent'te yürümeyi öğrendiği gibi sessizce yürüdü, ama mağaraya daha yeni adım atmıştı ki, iki yarık göz açıldı ve kızıl-yeşil bakışlarını ona dikti.

"Patryn," dedi Yılan Kralı. "Efendim. Varlığınla bizi onurlandırırıyorsun. Lütfen, daha yakına gel."

Haplo yılanın istediğini yaptı, derisindeki desenler kaşınıp yanıyor, onu neredeyse çılgına çeviriyordu. Elinin üzerini kaşdı. Yılan'ın dev kafası tepesinde dikildi; bedeni komşularından birinin sırtına rahatça yaslanmıştı.

"Menschler ile Sartanlar arasındaki toplantı nasıl geçti" diye sordu ejder-yılan, gözlerini tembel tembel kırparak.

"Beklenebilecek kadar iyi," dedi Haplo kısaca. Planını açıklayıp, yılanlara emirlerini verdikten sonra hemen yanlarından ayrılmayı hedefliyordu. Bu yaratıklardan hiç hoşlanmıyordu. "Sartanlar... "

"Afedersin," diye sözünü kesti yılan, "ama insan dilini konuşabilir miyiz? Senin dilinde konuşmanın bizi yorduğunu hissediyoruz. Evet, insan dili kaba ve hantal, ama gerektiği anlar oluyor. Eğer senin için de uygunsa..."

Haplo için uygun değildi. Bundan hoşlanmamıştı, bu ani değişimin ardında ne olduğunu merak etti. İlk karşılaştıklarında dilini yeterince iyi biliyorlardı, uzun uzun konuşmuşlardı. Sırf otoritesini dayatmak için reddetmeyi düşündü, ama anlamsız olduğuna karar verdi. Hangi dili konuştuklarının ne önemi vardı Bunu gerektiğinden daha fazla uzatmak istemiyordu.

"Pekala," dedi ve insan dilini kullanarak planlarını açıklamaya başladı. Üç mensch Haplo'nun mağaraya girmesini izledi. Derisi parlak, alev alev bir maviydi.

"Yılanların yaşadığı yer burası olmalı," diye bağırdı Grundle.

"Şşş!" Devon elini kızın ağzına kapadı.

"Ardından içeri giremeyiz," diye fısıldadı Alake endişeyle. "Belki arkada giriş vardır." Üçü dağın yanı boyunca dolandı. Dev, düşmüş kayaların arasında sendeleyerek ilerlediler. Yürümek tehlikeliydi. Yer, kayalardan sızan karanlık bir sıvı ile ıslak ve kaygandı. Sendeleyip düştüler. Grundle kendi kendine küfretti.

Dağın kenarı dev oyuntularla kaplıydı. "Sanki birisi dağdan kocaman ısırıklar almış gibi," dedi Alake. Ama bu oyuntuların hiçbirisi mağaranın içine gitmiyordu.

Cesaretleri kırılmış, pes etmek üzereydiler ki, aniden, tam da bulmayı umdukları şeyi buldular.

Küçük bir tünel dağın tam yanında açılıyordu. üçü içeri girdiler ve tüneli incelediler. Mağara kuruydu, yol pürüzsüz ve yürünmesi kolaydı.

"Sesler duyuyorum!" dedi Grundle heyecanla. "Bu Haplo!"

Gözleri iri iri açılmış, dikkatle dinledi. "Ve söylediklerini anlayabiliyorum. Haplo'nun dilini öğrendim!"

"Çünkü insan dilinde konuşuyor," dedi Alake. Devon gülümsemesini sakladı. "En azından, şimdi ne söylediklerini anlayacağız. Acaba daha yakına yaklaşabilir miyiz"

"Bu tüneli takip edelim," dedi Grundle, işaret ederek.

"Doğru yola doğru ilerliyor gibi görünüyor."

Üçü, son, derece olağanüstü bir şekilde, onları tam da istedikleri yöne götüren tünele girdiler. Hevesle ilerlediler. Haplo'nun sesi her an daha yüksek, daha açık geliyordu, ejder-yılanların sesleri de öyle. Tünelin yan duvarları harika bir ışıltı veriyor, yollarını aydınlatıyordu.

"Biliyor musun," dedi Alake, hoşnut bir şekilde, "sanki tam da bizim için yapılmış gibi."

"Demek bu savaş anlamına geliyor," dedi ejder-yılan. "Kuşkun mu vardı, Kral" Haplo kısa bir kahkaha attı.

"Biraz var, itiraf etmeliyim. Sartanlar anlaşılmazdır. Irkların da gerçekten de kendini hiç düşünmeyen, menschleri açık kollarla karşılayabilecek, bu, kendi başlarının üzerinde bir çatıları kalmayacak anlamına gelse de onları kendi konutlarına alacak kişiler vardır."

"Samah onlardan biri değil," dedi Haplo.

"Hayır, öyle olduğunu hiç düşünmemiştik."

Ejder-yılan gülümser gibi göründü, ama bu kertenkele suratının ifadesini nasıl değiştirdiği Haplo'nun anlayışının ötesindeydi.

"Peki menschler ne zaman saldıracaklar" diye sordu ejder-yılan.

"Ben de bu konuda konuşmak için geldim, Kral. Bir önerim var. Bunun başta yaptığımız plana uymadığını biliyorum, ama sanırım daha çok işe yarayacak. Sartanları yenilgiye uğratmak için tek yapmamız gereken kenti denizsuyunun basmasını sağlamak."

Haplo, menschlere açıkladığı zaman kullandığı terimlere benzer terimlerle açıkladı. "Denizsuyu büyülerini yok edecek, onları menschler için kolay av haline getirecek..."

"Ve onlar da içeri girip, istedikleri gibi katliam yapabilecekler. Onaylıyoruz." Ejder-yılan başını tembel tembel salladı.

Komşularından çoğu gözlerini açtılar, uykulu onaylarla kırıştırdılar.

"Menschler kimseyi katletmeyecek. Ben daha çok teslim olmalarını sağlamayı düşünüyordum -kesin ve koşulsuz. Ve Sartanların ölmesini istemiyorum. Samah'ı ve belki bir kaç Sartanı daha sorgulaması için lorduma götürmeyi düşünüyorum. Yanıt verebilecek kadar canlı olmaları işe yarardı," diye bitirdi Patryn çarpık bir gülümseme ile.

Yarık gözler tehlikeli bir biçimde kısıldı. Haplo gerginleşti. Ama yılanların sesleri neredeyse şakacı çıktı. "Peki menschler ıslak Sartanlarla ne yapacaklar"

"Su çekilene ve Sartanlar kuruyana kadar menschler Surunan'a girmiş olacak. Sartanlar, çoktan yerleşmeye başlamış binlerce insan, elf ve cüceyi kentlerinden çıkarmayı güç bulacaklar. Ve elbette menschler, sizin yardımınızla istedikleri zaman deniz kapılarını açıp kenti suya boğmakla tehdit edebilirler."

"Neden bizim planımızdan farklı, böyle bir plan yaptığını merak ettik. Menschleri açık savaşa zorlamakta ne kusur buldun"

Tıslayan ses soğuk, tonu tehlikeliydi. Haplo anlayamıyordu. Sorun neydi?

"Bu menschler savaşmaz," diye açıkladı. "Kim bilir kaç zamandır savaşmamışlar. Ah, insanların kendi aralarında çatışmalar oluyor, ama nadiren birisi yaralanıyor. Sartanlar, büyüleri olmadan bile ciddi kayıplara sebep olabilirler. Benim yolumun daha iyi, daha kolay olduğunu düşündüm. O kadar."

Ejder-yılan başını hafifçe kaldırdı, bedenini kertenkeleden yastığı üzerinde kaydırarak, mağara zemininde Haplo'nun yanına süründü. Haplo yerinden kıpırdamadı, bakışlarını kararlılıkla yarık gözlere dikti. İçgüdüğü korkusuna teslim olmanın, dönüp kaçmanın ölüm anlamına geleceğini söylüyordu. Tek şansı durumla yüzleşmek, yılanların gerçekte neyin peşinde olduklarını anlamaktı.

Yassı, dişsiz baş ondan bir kol uzaklıkta durdu. "Ne zamandan beri," diye sordu ejder-yılan, "bir Patryn menschlerin nasıl yaşadığı... ya da nasıl öldükleri ile ilgileniyor?"

Haplo'nun bedeninden bir ürperti geçti, varlığının çekirdeğinden başladı, içini burktu. Ağzını açıp bir yanıt vermeye yeltendi.

"Bekle!" diye usladı ejder-yılan. "Bak, burada kim var?"

Bir şekil pis kokulu mağara havasında belirmeye başladı.

Şekil pırıldadı, kaydı, belirdi, soldu, belki büyüsünün, belki büyünün sahibinin kararsızlığından, belki her ikisinden birden, bocaladı.

Ejder-yılan ilgi ile izliyordu, ama Haplo onun geriye kaydığını, arkadaşlarının oluşturduğu düğüme yaklaştığını fark etti.

Patryn, pırıldayan şeklin kim olduğunu anlayacak kadarını görmüştü -ihtiyaç duymadığı tek kişi. Ne halt ediyordu burada? Belki de bu bir hileydi. Belki onu Samah göndermişti.

Alfred belirginleşti. Çevresine belirsizce bakındı, gözlerini karanlıkta kırıştırdı ve hemen Haplo'yu tespit etti.

"Seni bulduğum için o kadar memnunum ki!" Alfred rahatlayarak içini çekti. "Bu büyünün ne kadar zor olduğunu tahmin bile edemezsin..."

"Ne istiyorsun" diye sordu Haplo, sinirle.

"Köpeği iade ediyorum," dedi Alfred neşeyle. Elinin bir hareketi ile hayvan yanında belirdi.

"Eğer hayvanı isteseydim, ki istemiyorum, kendim gelip alırdım..."

Alfred'den daha uyanık olan köpek, ejder-yılanları fark etti. Vahşi, çılgınca bir korku içinde havlamaya başladı.

Alfred, görünüşe göre ancak o anda, büyüsünün onu nereye getirdiğini fark etti. Şimdi ejder-yılanların hepsi uyanmıştı. Bedenleri kıvranarak, kaygan bir hızla dolaşık düğümden ayrıldılar.

"Ah... ey -ey -eyvah," diye kekeledi Alfred ve bayılarak ölü gibi yere yığıldı.

Ejder-yılan kralının başı köpeğe doğru daldı.

Haplo Sartan'ın baygın bedeninin yanına sığırayıp köpeği ensesinden yakaladı.

"Köpek, sus!" diye emretti.

Köpek sızlandı, Haplo'ya hüznle, sanki hoş karşılandığından emin değilmiş gibi baktı. Ejder-yılan geri çekildi.

Patryn başparmağını Alfred'e doğru bükte. "Ona git. Dostuna göz kulak ol."

Köpek, ilk önce ejder-yılanlara tehditkar bir bakış fırlatıp, uzak durmaları konusunda uyararak, itaat etti. Alfred'e doğru yürüyen hayvan, Sartan'ın yüzünü yalamaya başladı.

"O sinir bozucu yaratık sana mı ait" diye sordu ejder-yılan.

"Eskiden öyleydi, Kral," diye bildirdi Haplo. "Ama artık onun."

"Gerçekten mi" Yılanın gözleri alevlendi, sonra hemen soğudu. "Hala sana bağlı görünüyor."

"Lanet köpeği unut!" diye hırladı Haplo, sabrı tükenerek.

"Planımı konuşuyorduk. Beni..."

"Sartan'ın önünde hiçbir şey konuşmayacağız," diye sözünü kesti ejder-yılan.

"Alfred'i mi kastediyorsun Ama o baygın!"

"O çok tehlikeli," diye tısladı ejder-yılan.

"Öyle mi" dedi Haplo, yerde bir yığın halinde yatmakta olan Sartan'a bakarken.

Köpek Alfred'in kel kafasını yalıyordu.

"Ve seni çok iyi tanıyor gibi görünüyor."

Haplo'nun derisi tehlike ile karıncalandı. Lanet olsun o aptal Sartan'a! Fırsatım varken öldürmeliydim onu. En yakın fırsatta öldüreceğim onu...

"Onu şimdi öldür," dedi ejder-yılan.

Haplo gerginleşti, yaratıklara sert sert baktı. "Hayır."

"Neden"

"Çünkü beni gizlice gözetlemek üzere gönderilmiş olabilir.

Ve eğer öyleyse, onu kimin, neden gönderdiğini ve ne yapmayı planladığını bilmek istiyorum. O kadar tehlikeli olduğunu düşündüğünüze göre, siz de bilmek istemelisiniz."

"Bizim için pek az önemi var. Ve o gerçekten tehlikeli, ama biz kendi başımızın çaresine bakabiliriz. O senin için bir tehlike, Patryn. O Yılan Büyücüsü'dür. Yaşamasına izin verme! Öldür onu... şimdi."

"Bana 'efendim' dedin," dedi Haplo serinkanlılıkla. "Ama bana emir veriyorsun. Yalnızca tek bir adamın, lordumun benim üzerimde böyle bir gücü vardır. Belki bir gün Sartan'ı öldürürüm, ama o güne ben karar veririm."

Yılanın gözlerinin kızıl-yeşil parıltısı kör edici olmuştu. Haplo'nun gözleri yanıyor, acıyordu. Gözlerini kırpma isteği ile mücadele etti. Eğer gözlerini kaçırsa, bir daha kendi ölümünden başka bir şey göremeyeceğini hissediyordu.

Sonra aniden ortalık karardı. Ejder-yılanın göz kapakları alevlerin üstüne kapanmıştı.

"Biz yalnızca senin iyiliğini düşünmüştük, efendim. Elbette, sen iyisini bilirsin. Belki, dediğin gibi, onu sorgulamak akıllıca olur. Şimdi sorgulayabilirsin."

"Siz buradayken konuşmaz. Aslında, siz buradayken ayılmaz da," diye ekledi Haplo. "Eğer sizin için uygunsa, Kral, onu götüreceğim..."

Yavaş yavaş, kararlılıkla hareket eden, ejder-yıldan gözünü ayırmayan Haplo, Alfred'in gevşek kollarını yakaladı ve pek de hafif siklet sayılamayacak adamı sırtladı. Haplo, Sartan'ın gevşek bedenini omzuna kaydırıldı.

"Onu gemime taşıyacağım. Eğer ondan bir şey öğrenirsem, size bildiririm."

Ejder-yılanın başı kıvrınarak, yavaşça öne, arkaya sallandı.

Gitmeme izin verip vermemeyi tartışıyorlar, diye düşündü Haplo. Eğer yılan reddederse, kalmasını emrederse ne yapacağını düşündü. Herhalde Alfred'i önlerine atardı.

Yılan'ın gözleri kapandı, sonra alevalevaçıldı. "Pekala. Bu arada, biz planın hakkında konuşacağız."

"İstediğiniz kadar konuşun," diye homurdandı Haplo. Geri dönmeye niyeti yoktu. Mağaradan çıkmak üzere yürümeye başladı.

"Afedersin, Patryn," dedi ejder-yılan, "ama köpeğini unutmuş görünüyorsun."

Haplo unutmamıştı. Planı buydu. Hayvanı arkada bırak, bırak kulakların olarak görev yapsın. Dönüp ejder-yılanlara baktı.

Biliyorlardı. "Köpek, buraya gel."

Haplo kolunu Alfred'in bacaklarına doladı. Sartan, kolları bir tür biçimsiz, komik kukla gibi sarkıyordu, Patryn'in sırtından aşağı sallanıyordu. Köpek yanlarında yürüyor, arada bir Sartan'ın elini rahatlatmak istercesine yalıyordu.

Mağaradan çıkınca, Haplo derin bir nefes aldı ve eliyle alnını sildi. Titrediğini fark edince cesareti kırıldı.

Devon, Alake, ve Grundle tünelin ucuna, tam da Alfred'in yoktan varolduğunu görecektense zamanda gelmişlerdi. Gölgelelerin içine çökerek, iri kayaların arkasına saklandılar, izlediler ve dinlediler.

"Köpek!" diye nefes verdi Devon.

Alake onun elini yakaladı ve sessiz olmasını istedi. Titriyordu ve ejder-yılanlar Haplo'ya Alfred'i öldürmesini emrettikleri zaman huzursuz göründü, ama Patryn gününe kendinin karar vereceğini söyleyince yüzü aydınlandı.

"Bir hile," diye fısıldadı diğer ikisine. "Adamı kurtarmak için bir hile. Eminim Haplo onu gerçekten öldürmeyi düşünmüyor. "

Grundle itiraz edecekmiş gibi göründü, ama Devon bu sefer onun elini tuttu ve uyarırcasına sıktı. Cüce mırıldanarak sustu. Haplo, Alfred'i de yanında götürerek çıktı. Ejder-yılanlar konuşmaya başladılar.

"Köpeği gördünüz," dedi kral, kendi başlarına kalmalarına rağmen insan dilinde konuşarak.

Şimdiye kadar insan dilini işitmeye alışmış olan üç genç, bu tuhaf olay üzerinde düşünmediler.

"Köpeğin ne anlama geldiğini biliyorsunuz," diye devam etti ejder-yılan uğursuz bir şekilde.

"Ben bilmiyorum!" diye fısıldadı Grundle yüksek sesle.

Devon onun elini tekrar sıktı. Ejder-yılanlar başlarını sallayarak anladıklarını belirttiler.

"Bu işe yaramayacak," dedi kralları. "Bu bize uymuyor. Gevşek davrandık, dehşet yatıştı. Bu Patryn'in mükemmel bir araç olduğunu düşünmüştük. Zayıf ve kusurlu çıktı. Ve şimdi yanında, büyük gücü olan bir Sartan var. Bir Yılan Büyücüsü, Patryn'in hayatını ellerinde tuttuğu, ama canını almadığı biri!"

Öfke tıslamaları karanlığı doldurdu. üç genç şaşkın şaşkın bakiştılar. Her biri midelerinde hafif bir ürperme, bedenlerini saran bir soğukluk hissetmeye başlamıştı - korkusuz otu etkisini yitiriyordu ve yanlarında fazlasını getirmeyi akıl etmemişlerdi. Destek için birbirlerine sokuldular.

Ejder-yılanların kralı başını kaldırdı, mağarada bulunan herkesi görmek için büküldü. Herkesi.

"Ve önerdiği bu savaş. Kansız! Acısız! 'Teslim almaktan' söz ediyor!" Yılan sözcükleri alayla tısladı. "Kaos bizim yaşamımızın kanıdır. Ölüm, etimiz ve suyumuzdur. Hayır. Bizim aklımızda teslim almak yoktu. Sartanlar her geçen gün daha da büyük bir korkuya

kapılıyor. Artık yarattıkları bu engin evrende yalnız olduklarına inanıyorlar. Sayıları az, düşmanları çok ve güçlü.

"Patryn'in iyi bir önerisi de vardı ama ve bunun için ona borçluyum -kenti deniz suyuna boğmak. Ne kadar büyük bir deha. Sartanlar suyun yükselmesini izleyecekler. Korkuları paniğe dönüşecek. Tek umutları -kaçmak olacak. Yüzyıllar önce, direnecek kadar güçlü oldukları şeyi yapmak zorunda kalacaklar. Samah Ölüm Kapısı'nı açacak!"

"Ya menschler"

"Onları kandıracağız, dostu düşman kılacağız. Birbirlerini katledecekler. Onların acıları ve korkuları ile besleneceğiz, güçleneceğiz. Bu güce, Ölüm Kapısı'ndan geçmek için ihtiyacımız olacak."

Alake titriyordu. Devon rahatlatırcasına kolunu ona doladı. Grundle ağlıyordu, ama sessizce yapıyordu bunu, dudakları sımsıkı kapanmıştı. Çamurlu, titreyen eliyle gözyaşını sildi.

"Ya Patryn" diye sordu biri. "O da ölecek mi?"

"Hayır, Patryn yaşayacak. Unutmayın: hedefimiz kaos.

Ölüm Kapısı'ndan geçince, bu Nexus Lordu'nu ziyaret edeceğiz. Ona bir hediye getirerek beni sevmesini sağlayacağım -bu Haplo'yu, kendi türüne ihanet eden Patryn'i götüreceğim. Bir Sartan'la dostluk kuran bir Patryn."

Üç gencin korkusu büyüdü, bedenlerini sinsi bir hastalık gibi kapladı. Yanıyor, donuyorlardı, kollar ve bacakları titriyor, mideleri tiksintiyle kasılıyordu. Alake konuşmaya çalıştı.

Yüz kasları korkuyla kasılmıştı, dudakları titriyordu.

"Haplo'yu... uyarmalıyız," demeyi başardı.

Diğerleri onaylayarak başlarını salladılar. Hiçbiri sesli olarak yanıt verememişti. Ama kıpırdamaya korkuyorlardı, en ufak bir sesin ejder-yılanların dikkatini çekeceğinden korkuyorlardı.

"Haplo'ya gitmeliyim," dedi Alake hafifçe. Ellerini uzattı, mağara duvarını yakaladı ve kendini ayaklarının üzerine çekti. Kısa, keskin nefesler alıyordu. Gitmeye çalıştı.

Ama yollarını aydınlatan ışık şimdi sönmüştü. Çürümekte olan canlı etten yayılan korkunç bir koku neredeyse öğürmesine sebep olacaktı. İzdırap içinde haykıran dev bir yaratıktan çıkarmış gibi gelen uzak, kederli bir feryat işittiğini sandı.

Alake gürültülü gölgelere doğru yürüdü.

Devon takip edecek oldu, ama elini Grundle'ın panik dolu, ölümcül kavrayışından kurtaramadı.

"Sakın!" diye yalvardı Grundle. "Sakın beni bırakma." Elfin yüzü tebeşir beyazıydı, gözleri dökmediği yaşlarla pırlıdıyordu. "Halkımız, Grundle," diye fısıldadı, yutkunarak. "Halkımız."

Cüce yutkundu, dudağını ısırıldı. Gönülsüzce Elfin elini bıraktı .

Devon kaçtı. Ayağa kalkan Grundle, sendeleyerek arkasından takip etti.

"Mensch çocuklar gidiyor mu" diye sordu ejder-yılanların kralı.

"Evet, Kral," diye yanıt verdi hizmetkarlarından biri. "Emrin nedir?"

"Onları yavaş yavaş, teker teker öldürün. Son hayatta kalanın, duyduklarını Haplo'ya anlatacak kadar yaşamasına izin verin."

"Başüstüne, Kral." Ejder-yılanın dili hoşnutlukla kıpırdandı.

"Ah," diye ekledi ejder-yılanların kralı kayıtsızlıkla, "onları Sartanlar öldürmüş gibi görünmesini sağlayın. Sonra bedenleri ebeveynlerine iade edin. Bu her tür 'kansız savaş' düşüncesini sona erdirir."

OTUZUNCU BÖLÜM

DRAKNOR

CHELESTRA

Ölmekte olan bir balina gibi karaya vurmuş olan denizaltı, tuhaf bir şekilde acınası ve savunmasız görünüyordu. Haplo baygın Alfred'i kabaca yere attı. Sartan çırpındı ve inledi. Haplo, sert sert bakarak adamın tepesine dikildi. Köpek biraz uzakta durmuş, her birini endişeli bir kararsızlıkla izliyordu.

Alfred'in gözleri kırpışarak açıldı. Bir an, nerede olduğunu ya da neler olup bittiğini hatırlayamadı. Sonra hafızası yerine geldi ve korkusunu da beraber getirdi.

"Git... gittiler mi" diye sordu titrek bir sesle, kemikli dirseklerinin üzerinde doğrulup, panik içinde çevresine bakarak.

"Ne halt ediyordun sen orada" diye sordu Haplo.

Çevrede ejder-yılan göremeyen Alfred rahatladı ve utanç içinde göründü. "Köpeğini iade ediyordum," dedi uysallıkla.

Haplo başını salladı. "Buna inanmamı mı bekliyorsun gerçekten Kim gönderdi seni Samah mı"

"Beni kimse göndermedi." Alfred bedeninin muhtelif parçalarını topladı, yerli yerine koydu ve ayağa kalkmayı başardı. "Kendi irademle, köpeği iade etmek için geldim. Ve... ve menschlerle konuşmak için." Bu, son ifadede bir miktar bocalamıştı.

"Menschler mi"

"Evet, ee, niyetim buydu." Alfred utanç içinde kızardı. "Senin menschlerle birlikte, güneş-kovalayanlardan birinde olacağını varsayarak, büyüye beni sana getirmesini emrettim."

"Ama onlarla beraber değilim," dedi Haplo.

Alfred başını eğdi, endişeyle çevresine bakındı. "Evet, bunu görebiliyorum. Artık... artık gitmemiz gerekmez mi"

"Ben birazdan gidiyor olacağım. İlk önce, neden beni takip ettiğini söyleyeceksin. Giderken bir Sartan tuzağına düşmek istemiyorum. "

"Sana söyledim," diye itiraz etti Alfred. "Köpeğini iade etmek istedim. Çok mutsuz. Senin menschlerle beraber olacağını sanıyordum. Başka bir yerde olabileceğin aklıma

gelmedi. Acelem vardı. Düşünmedim..."

"Buna inanabilirim!" dedi Haplo sabırsızlıkla, mazeretleri yarıda keserek. Alfred'e dikkatle baktı. "ama inandığım yalnızca bu kadar. Ah, yalan söylemiyorsun, Sartan, ama her zamanki gibi, gerçeği de söylemiyorsun. Köpeği iade etmeye geldin. Güzel. Başka ne var"

Alfred'in yüzü daha koyu bir kırmızı oldu, ensesinden, kafasının tepesindeki kel bölgeye kadar yükseldi.

"Seni menschlerle birlikte bulacağımı sandım. Ve onlarla konuşabileceğimi, sabırlı olmaları için uyarabileceğimi. Bu savaş korkunç bir şey olacak, Haplo. Korkunç bir şey! Bunu durdurmalıyım! Zamana ihtiyacım var, o kadar. O... o iğrenç yaratıkların işe karışması..." .

Alfred mağaraya doğru baktı, ürperdi, bakışlarını Haplo'ya ve canlı bir maviyle parlamakta olan, derisindeki desenlere çevirdi. "Sen de onlara güvenmiyorsun, değil mi"

Sartan bir kez daha Haplo'nun zihnini okumuş, düşüncelerini paylaşmıştı. Patryn bundan bıkip usanmıştı. O mağarada yanlış bir şey söylemişti. Bu menschler savaşamaz... Sartanlar ciddi kayıplara yol açabilir.

Ve tıslayan yanıtı yine işitir gibi oldu. Ne zamandan beri bir Patryn menschlerin nasıl yaşadığı... ya da nasıl öldüğü ile ilgileniyor?

Ne zamandan beri?

Bunun suçunu Alfred'e atamam bile. Hepsi o hayatıma girmeden önce oldu. Benim yüzümden. Benim yüzümden, diye düşündü Haplo acı acı. Tehlike en baştan beri vardı. Ama itiraf etmedim. Kendi nefretim beni körleştirdi. Tıpkı yılanların tahmin ettiği gibi.

Haplo'nun içinde bir tür kargaşa olduğunu hissederek sessiz kalan, endişeyle sonucu bekleyen Alfred'i süzdü.

Haplo köpeğin soğuk burnunun eline bastırıldığını hissetti. Bakışlarını aşağı indirdi. Hayvan başını kaldırdı ve kuyruğunu hafifçe salladı. Haplo hayvanın başını okşadı, köpek yanına yanaştı.

"Problemlerinin en büyüğü menschler ile yapacağınız savaş değil, Sartan," dedi Haplo sonunda.

Karanlığa rağmen, dağın bir yanına açılmış bir delik gibi görünen, mağara girişine baktı. "Daha önce de kötülüğün yanında bulundum. Labirent'te... Ama böyle bir şeyi hiç görmedim~" Başını salladı, tekrar Alfred'e döndü. "Halkını uyar. Ben de kendi halkımı uyaracağım. Bu ejderler dört dünyayı fethetmek istemiyor. Onları yok etmek istiyor."

Alfred bembeyaz kesildi. "Evet... Evet. Bunu hissettim. Samah ve Konsey'le konuşacağım. Anlamalarını sağlamaya çalışacağım... "

"Sanki bir hainle konuşmuşuz gibi!"

Rünler alevlendi ve gecenin içinde yıldızlardan bir çağlayan gibi kıvılcımlandı. Büyünün ortasından, Samah dışarı adım attı.

"Neden şaşırmadım acaba" Haplo sertçe gülümsedi, Alfred'e baktı. "Sana neredeyse güveniyordum, Sartan."

"Yemin ederim, Haplo!" diye haykırdı Alfred. "Bilmiyordum... Benim kastettiğim..."

"Bizi kandırmaya çalışmaya devam etmeye gerek yok, Patryn," dedi Samah. "Bu 'Alfred'in -dostunun- her hareketi izleniyordu. Onu baştan çıkarman ve kendi kötücül planlarının içine çekmen kolayolmuştu. Ama herhalde, beceriksizliğini düşününce, bu kadar hantal ve yeteneksiz bir adamı kullanmaya karar verdiğine çoktan pişman olmuşsundur."

"Sanki sizin zayıf ve sümsük ırkınızdan birini kullanacak kadar alçalacakmışım gibi," dedi Haplo küçümseyerek. Sessizce, Seni bir yakalayabilsem, Samah, burayı hemen terk ederim, diyordu kendi kendine. Ejder-yılanları ve menschleri, Alfred'i ve o laneti köpeği burada bıraktım. Denizaltı hazır, rünler bizi güvenle Ölüm Kapısı'ndan geçirir...

Haplo mağaraya yan yan baktı. Ejder-yılanlar ortalarda yoktu, ama Sartan Konsey üyesinin adalarında olduğunu biliyor olmalıydılar. Haplo izlediklerini biliyordu, karanlıkta parlayan kızıl-yeşil gözleri görebiliyormuş gibi emindi bundan.

Ve onların kendisini devam etmeye zorladıklarını hissedebiliyordu, savaşmalarını istiyorlardı.

Korku ve kaos istiyorlardı. Ölüm istiyorlardı.

"Ortak düşmanımız orada. Halkına dön, Konsey üyesi," dedi Haplo. "Geri dön ve uyar onları. Ben de kendi halkıma dönmeyi ve onları uyarmayı planlıyorum."

Döndü, gemisine doğru yürümeye başladı.

"Dur, Patryn!"

Parlak, kırmızı desenler alevlendi, ateşten bir duvar Haplo 'nun önünü kesti. Isı korkunçtu, etini yaktı, ciğerlerini dağladı.

"Geri dönüyorum ve sen de benimle geliyorsun. Tutuklum olarak," diye bildirdi Samah.

Haplo onunla yüzleşmek üzere döndü, gülümsedi. "Gelmeyeceğimi biliyorsun. Savaşmadan olmaz. Ve onların istediği de bu." Mağaraya işaret etti.

Alfred titreyen ellerini yalvarırcasına uzattı. "Konsey üyesi, onu dinle! Haplo haklı..."

"Sessiz ol, hain! Neden bu Patryn'i savunduğunu anlamadığımı mı sanıyorsun Onun itirafları senin suçluluğunu kanıtlayacak. Seni Surunan'a götüreceğim, Patryn. Barış içinde gitmemizi tercih ederim, ama eğer savaşmayı tercih ediyorsan..." Samah omuzlarını silkti. "Öyle olsun."

"Seni uyarıyorum, Konsey üyesi," dedi Haplo sessizce. "Gitmeme izin vermemen durumunda, üçümüz hayatta kalırsak kendimizi şanslı sayacağız." Ama konuşurken, çoktan büyüsunü inşa etmeye başlamıştı.

Eskiden, Patrynler ile Sartanlar arasında açık savaş nadir görülürdü. Menschlere savaşın yanlış olduğunu anlatan Sartanlar, imajlarını düşünmek zorundaydılar ve genellikle savaşmaya zorlanmayı reddederlerdi. Düşmanlarını alt etmek için daha ince yöntemler kullanırlardı. Ama zaman zaman savaş kaçınılmaz olur, bir mücadele gerçekleşirdi. Bu tür savaşlar her zaman görkemli, çoğu zaman ölümcül olurdu. Gizlice yapılırlardı. Menschlerin, yarı-tanrılarında birini ölümlerini görmeleri doğru olmazdı.

İki rakip arasında savaş, hem zihinsel, hem de fiziksel olarak uzun ve yorucu

olurdu.^[48] Bazı savařçılarının sırf yorgunluktan yere yığıldıkları bilinirdi. Her rakip, o an mevcut olan sayısız olasılıklara dayanarak saldırmaya hazırlanmakla yetinmez, aynı zamanda rakibinin yapmaya hazırlandığı büyüye karşı bir savunma da geliřtirmek zorunda kalırdı.

Her iki taraf da, rakibin zihinsel durumunu gözden geçirerek bir sonraki hareketini beklemek için yollar geliřtirdiğini iddia etse de, savunma genellikle tahminlere dayanırdı.^[49]

İki tarafın yapmaya hazırlandığı savař, böyle bir savařtı. Haplo yaşamı boyunca bunu hayal etmiş, bunu özlemiřti. Bu, her Patryn'in en büyük dileđi idi, çünkü geçen çağlar içinde çođu şey kaybolmuş olsa da, bir şeye sıkı sıkı tutunmuşlardı: nefret. Ama uğruna yaşadığı an sonunda gelmişken, Haplo bunun zevkini çıkaramıyordu. Ağzında kül tadından başka bir şey yoktu. Seyircilerinin, her hareketlerini izleyen kırmızı, yarı gözlerin farkındaydı.

Haplo ejderleri kafasından çıkarmaya, yoğunlaşmaya çalıştı. Büyüsünü çağırdı ve onun yanıt verdiđini hissetti. Cořkunluk içinde kabardı, tüm korkularını, düşüncelerini bođdu. Genç ve güçlüydü, gücünün zirvesindeydi. Zaferinden emindi.

Sartan'ın, Patryn'in beklemediđi bir avantajı vardı. Samah daha önce büyülü savařlar yapmıştı, ama Haplo yapmamıştı.

İkisi yüz yüze durdular.

"Hadi, ođlum," dedi Haplo sessizce, köpeđi ittirerek. "Alfred'e dön."

Hayvan inledi, gitmek istemedi.

"Git!" Haplo köpeđe dik dik baktı. Kulakları düşen köpek, itaat etti.

"Durun! Bu çılgınlığı durdurun!" diye haykırdı Alfred. Kendini savařanların arasına atmaya niyetlenerek, vahşice öne fırladı. Ne yazık ki, Alfred nereye gittiđine dikkat etmedi ve köpeđe takılıp, tepeüstü düřtü. İkisi karmaşık bir yığın halinde kumların üzerinde yuvarlandılar.

Haplo büyüünü yaptı.

Patryn'in derisindeki desenler kırmızı mavi alevlendi, aniden havaya dođru kıvrıldı ve ateş ışığı altında kızıl kızıl parlayan, çelikten bir zincir olmak üzere birbirlerine dolandılar. Zincir Samah'ı güçlü kıvrımları arasında tutsak etmek ve savunmasız bırakmak üzere, şimşek hızıyla aktı.

Ama işe yaramadı.

Samah anlaşılan, Patryn'in kendisini tutsak almaya çalışması olasılıđını bekliyordu. Konsey üyesi, Patryn saldırısını yaptıđı zaman, kendisinin orada olmaması olasılıđını uyandırdı. Ve Patryn saldırısını yaptıđı zaman Samah orada deđildi.

Çelik zincir havaya dolandı. Samah biraz uzakta durmuş, Haplo'ya, ona taş atan bir çocuđa bakarcasına horgörü ile bakıyordu. Konsey üyesi şarkı söyleyip dans etmeye başladı.

Haplo saldırıyı tanıdı. Acı verici bir karar ile karşı karşıyaydı ve bu kararı bir kalp atımı kadar sürede yapması gerekiyordu. Ya kendisini saldırıya karşı savunacaktı -ve bu,

düşmanına açık sayısız olasılığı hemen gözden geçirmesi gerek demektir-ya da Samah'ı büyü ortasında, savunmasız yakalamayı umarak kendisi de saldırıya geçecekti. Ne yazık ki, böyle bir manevra Haplo'yu da savunmasız bırakacaktı.

Kolaylıkla yenebileceğini düşündüğü bir düşmana karşı saldırısı savuşturulan Haplo öfkelenmişti ve savaşı bir an önce bitirmek istiyordu. Çelik zincir hala havada asılıydı. Haplo hemen büyüsunü yeniden düzenledi, desenlerin formunu bir mızrağa dönüştürdü ve doğrudan Samah'ın göğsüne fırlattı.

Samah'ın sol elinde bir kalkan belirdi. Mızrak kalkana çarptı; Haplo'nun büyüsunün zinciri ufalanmaya başladı.

Aynı anda, sulardan bir rüzgar dalgası yükseldi. Dev bir yumruk şeklini alan rüzgar, Haplo'ya vurdu, onu savurdu ve tepetaklak yere devirdi.

Patryn tüm ağırlığı ile kumların üzerine düştü.

Darbe yüzünden sersemleyen, kafası karışan Haplo hemen ayağa kalktı. Bedeni Labirent'te öğrendiği içgüdülerle tepki vermişti. Orada, bir anlık zayıflık ölüm anlamına gelirdi.

Haplo rünleri söyledi. Bedenindeki desenler alevlendi. Bu acı mücadeleyi sona erdirecek emri vermek üzere ağzını açtı. Emri irkilmiş bir küfüre dönüştü.

Bir şey sıkıca ayak bileğine sarıldı. Onu çekiştirmeye, yere devirmeye çalışmaya başladı.

Haplo büyüsunü yarıda bırakmak zorunda kaldı. Onu tutanın ne olduğunu görmek için başını eğdi.

Bir tür büyümlü su yaratığının uzun dokunacı sudan uzanıyordu. Kendi büyüsunüne dalan Haplo, kumsalda ona doğru kayan şeyi fark etmemişti. Şimdi onu yakalamıştı; Sartan rünleri ile parlayan kıvrımları Haplo'nun bileğine, baldırına, bacağına sarıldı.

Yaratığın gücü inanılmazdı. Haplo kendini kurtarmaya çalıştı, ama o uğraştıkça dokunaç daha sıkı sarılıyordu. Dokunaç ayağını çekti ve Haplo'yu kumların üzerine fırlattı. Haplo tekmeler atarak, kıvrınarak serbest kalmaya çalıştı. Yine korkunç bir kararla karşı karşıyaydı. Büyüsünü kendini kurtarmak için kullanabilirdi, ya da büyüsunü saldırı için kullanabilirdi.

Haplo düşmanına bakmak için döndü. Samah kendinden hoşnut bir şekilde, dudaklarında bir zafer gülümsemesi ile seyrediyordu.

Kazandığını nasıl düşünebilir, diye merak etti Haplo öfkeyle. Bu aptal canavar ölümcül değil. Beni zehirlemiyor, ezerek öldürmeye çalışmıyor.

Bu bir hile. Zaman kazanmak için bir hile. Samah, saldırmak yerine enerjimi kendimi kurtarmaya harcayacağımı sanıyor. Sürpriz, Samah!

Haplo'nun tüm zihinsel gücü yapmaya hazırlandığı büyüü tekrar şekillendirmek üzerinde yoğunlaştı. Desenler havada alevlendi, bir araya geldi, güç ile vızıldamaya başladı. Tam o anda, Patryn çizmesinin ucuna su değdiğini hissetti.

Su...

Haplo aniden Samah'ın planını anladı. Sartan onu bu şekilde de yenmeyi düşünmüştü: basit, ama etkili.

Onu suya atacaktı.

Patryn küfretti, ama paniğe kapılmayı reddetti. Rün yapısına hedefini değiştirmesini emretti, onları alev alev bir dizi oka dönüştürdü ve ayağını yakalamış yaratığa gönderdi.

Yaratığın dokunacı deniz suyu ile ıslanmıştı. Büyülü oklar ona çarptı, cızırdadı ve söndü.

Su Haplo'nun ayağını, sonra bacağını kapladı. Şimdi, çılgınca ellerini kuma gömmüş, tutunmaya, denize çekilmesini engellemeye çalışıyordu. Parmakları arkasında uzun izler bırakıyordu. Yaratık çok güçlüydü ve Haplo'nun büyüsu zayıflıyor, karmaşık rün yapıları ayrışmaya, çözülmeye başlıyordu.

Hançerler! Gittikçe sıkılaştan halkaların arasında kıvranarak sırtüstü dönen Haplo, gömleğini çekip açtı ve hararetle silahları çıkarmaya başladı.

Soğuk mantık onu durdurdu, Labirent'in mantığı, bir çok kez hayatta kalmasını sağlayan mantık. Su şimdi kalçalarına geliyordu. Bu hançerler tek savunma yoluydu ve onları ıslatmak üzereydi. Yalnızca bu kadar da değil, varlıklarını düşmanına... düşmanlarına göstermek üzereydi. Gösterinin bittiğini görünce üzülmüş olan seyircisini unutmamıştı.

Yenilgiyi kabul et, daha iyi -ne kadar acı olsa da-ve mücadeleye devam et, sonra her şeyi, seni hiçbir yere götürmeyecek, çaresiz bir saldırı için tehlikeye at.

Yağlı kumaştan keseyi sıkıca göğsüne bastıran Haplo, gözlerini kapattı. Su beline kadar yükseldi, sonra göğsüne, başına. Ve onu kapladı.

Samah bir sözcük söyledi. Dokunaç Haplo'yu bıraktı ve yok oldu.

Haplo suyun içinde yatıyordu. Ne olduğunu görmek için derisine bakması gerekmiyordu: hastalıklı, beyaz renkte, çıplak et.

Dalgalar bedeni üzerinde oynaşırken o kadar uzun bir süre, o kadar kıpırtısız yattı ki, Alfred korktu.

"Haplo!" diye seslendi ve Patryn budalaca kendisine doğru, suya doğru yaklaşan beceriksiz, sürüklenen ayak sesleri duydu.

Haplo doğruldu. "Köpek, durdur onu!" diye bağırdı. Köpek Alfred'in arkasından fırladı, ceketinin eteğini yakalayıp onu geri çekti.

Alfred düştü. Bacakları ve kolları açık, tüm ağırlığı ile kumların üzerine oturuverdi. Köpek, kendinden memnun bir şekilde yanında durdu. Arada bir Haplo'ya endişeli bir bakış fırlatıyordu.

Samah Alfred'e horgörü ve tiksintiyle baktı.

"Anlaşılan hayvanın senden daha fazla beyni var." "Ama... Haplo yaralı! Boğuluyor olabilir!" diye haykırdı Alfred.

"Benden daha yaralı değil," diye yanıt verdi Samah soğuk bir sesle. "Numara yapıyor. Büyük ihtimalle, şu anda bile bir kötülük planlıyor. Her ne planlıyorsa, bunu büyüsu olmadan yapmalı."

Konsej üyesi, kıyıya doğru yürüdü ve güvenli bir mesafede durdu. "Ayağa kalk, Patryn. Sen ve suç ortağın benimle Surunan'a geleceksiniz. Size ne yapılması gerektiğine Konsey karar verecek."

Haplo onu duymazdan geldi. Su büyüsunü yok etmişti, ama aynı zamanda onu

sakinleştirmiş, hararetini düşürmüş, öfkesini dindirmişti. Açıkça düşünebiliyor, seçeneklerini gözden geçirebiliyordu. Bir soru aklından çıkmıyordu: ejder-yılanlar nerede? Dinliyorlar... İzliyorlar... Korkunun, nefretin tadını çıkarıyorlar. Ölümcül bir sonuç bekliyorlar. Savaş sürdüğü sürece araya girmeyecekler. Ama savaş bitmişti. Ve Haplo büyüsünü kaybetmişti.

"Pekala," dedi Samah. "Ben de seni olduğun gibi götürürüm."

Haplo suyun içinde doğruldu. "Dene."

Samah rünleri söylemeye başladı, ama sesi çatladı. Boğulur gibi oldu, öksürdü, yine denedi. Alfred Konsey üyesine hayret içinde baktı. Haplo, sert sert gülümseyerek izliyordu.

"Nasıl" Samah öfkeyle Patryn'e döndü. "Senin büyün yok!"

"Benim yok," dedi Haplo sakinlik içinde. "Onların var." Islak parmağını mağaraya doğru uzattı.

"Hah! Yeni bir numara!" Samah tekrar büyüsünü yapmaya teşebbüs etti.

Haplo ayağa kalktı, suyu şapırdatarak, kıyıya doğru yürüdü. İzleniyordu. Hepsini izleniyordu.

Acı ile inledi, Samah'a dik dik baktı. "Sanırım kaburgalarımın birini kırdın."

Elini yan tarafına, gizli hançerlerin üzerine bastırdı. Silahları kullanabilmesi için derisinin kurumaması gerekiyordu. Ama bunu halletmek çok zor olmamalıydı.

Yine inledi, sendeledi ve düştü; ellerini sıcak, kuru kumlara gömdü. Köpek onu izledi ve duygudaşlık ile inledi, sızlandı.

Alını endişeyle kırışan Alfred, ellerini uzatarak Haplo'ya doğru ilerliyordu.

"Bana dokunma!" diye hırladı Haplo. "İslağım!" diye ekledi, aptal adamın anlayacağını umarak.

İncinmiş görünen Alfred geriledi.

"Sen!" diye suçladı Samah. "Büyümü sen engelliyorsun!"

"Ben mi?" Alfred ağzını açtı, anlaşılmasın birşeyler geveledi.

"Ben... Ben... Ben mi? Hayır, ben yapmadım..."

Haplo'nun tek düşüncesi vardı: Nexus'a dönmek, uyarıyı iletmek. Sıcak kumların üzerinde, sırtını kamburlaştırarak, büyük acı içindeymiş gibi yaparak yattı. Kumların kuruttuğu eli gömleğinin içinde, yağlı kumaştan keseye kaydı.

Eğer Samah beni durdurmaya kalkarsa ölür. üzerine atlayıp yüreğinden hançerlerimi onu. Hançerin rünleri, çevresine ne tür koruyucu büyü örmüş olursa olsun, çözecektir.

Sonra gerçek savaş başlar.

Ejderler. Kimsenin kaçmasına izin vermeye niyetleri yok.

Eğer denizaltıya kadar gidebilirim, geminin büyü onları uzakta tutacak kadar güçlü olmalı. Benim güven içinde Ölüm Kapısı'na gitmeme yetecek kadar.

Haplo'nun eli hançerin kabzası üzerinde kapandı. Dehşet dolu bir haykırış havayı yardı. "Haplo, bize yardım et! İmdat!"

"Bu bir insan sesine benziyor!" diye haykırdı Alfred hayret içinde, karanlıkların içine

bakarak. "Menschler burada ne arıyor?"

Haplo, elinde hançer, duraladı. Sesi tanıdı: Alake'in sesiydi bu.

"Haplo!" diye haykırdı yine çaresizlik içinde, çılgınca. "Onları gördüm!" Alfred işaret etti. Üç mensch canlarını kurtarmak için koşuyorlardı. Ejder-yılanlar arkalarından sürünüyor, kurbanlarını kesime giden koyunlar gibi güdüyor, onlarla oynuyor, panikleriyle besleniyorlardı.

Alfred Haplo'ya koştu, ayağa kalkmasına yardım etmek için elini uzattı. "Çabuk! Hiç şansları yok!"

Haplo'yu tuhaf bir duygu kapladı. Bunu ya da buna benzer başka bir şeyi daha önce de yapmıştı...

...Kadın Haplo'ya elini uzattı, ayağa kalkmasına yardım etti. Haplo hayatını kurtardı için kadına teşekkür etmedi. Kadın da teşekkür beklemiyordu zaten. O gün, belki de ertesi gün iyiliğinin karşılığını verecekti. Labirent böyleydi.

"İki taneler," dedi Haplo, cesetlere bakarak.

Kadın mızrağını çekip çıkardı, halil iyi durumda olduğundan emin olmak için inceledi. Diğer rünler ile yarattığı elektrikten ölmüştü. Bedeni hala tütüyordu.

"İzci bunlar," dedi kadın. "Bir av topluluğu." Kestane rengi saçlarını yüzünden geriye attı. "Konakçılara gidecekler." "Evet." Haplo geldikleri tarafa baktı.

Kurtadamlar otuz, kırk yaratıktan oluşan sürüler halinde avlanırdı. On beş Konakçı vardı, beş tanesi çocuktu.

"Hiç şansları yok." Bir omuz silkmesi eşliğinde söylenen, kayıtsız bir yorumdu. Haplo hançerindeki kan ve pisliği sildi.

"Geri dönüp, savaşmalarına yardım edebiliriz," dedi kadın. "İki kişiyiz. Fazla faydamız dokunmaz. Onlarla beraber biz de ölürüz. Bunu biliyorsun."

Uzakta, boşuk bağırışlar duydular -savunma için birbirine seslenen Konakçılar. Bunun üzerinde, rün söyleyen kadınların tiz sesleri. Ve bunun da üstünde, bir çocuğun tiz haykırışı.

Kadının yüzü karardı, kararsızca o yöne baktı.

"Hadi," diye uyardı Haplo, hançerini kınına koyarak. "Çevrede başkaları da olabilir."

"Hayır. Hepsi ava gidiyor."

Çocuğun haykırışı tiz bir dehşet çığılığına dönüştü. "Sartanlar yüzünden," dedi Haplo, sert bir sesle. "Bizi bu cehenneme koydular. Bu kötülüğün sorumlusu onlar."

Kadın ona baktı, kahverengi gözleri altın tanecikleriyle süslenmişti. "Acaba? Belki de bizim içimizdeki kötülüktür."

Dehşet dolu bir haykırış, bir çocuğun haykırışı. Bir el ona uzandı. Tutmadığı bir el. Boşluk, geri gelmeyecek şekilde kaybedilmiş bir şey için duyulan üzüntü.

İçimizdeki kötülük.

Nereden geldiniz... Sizi kim yarattı Haplo ejder-yılanlara sorduğu soruları hatırladı.

Siz yarattınız, Patryn.

Köpek keskin bir uyarı havlayışı kopardı. Hevesle Haplo'ya koştu, sabırsızdı, saldırı komutu verilmesi için yalvarıyordu.

Haplo ayağa kalktı. "Bana dokunma," dedi Alfred'e sertçe. "Benden uzak dur. Üzerine su sıçratma! Büyünü bozar," diye ekledi sabırsızlıkla, Alfred'in kafasının karıştığını görünce. "Büyün ne işe yarayacaksa!"

"Ah, evet!" diye mırıldandı Alfred ve telaşla geriledi. Haplo her iki hançerini birden çekti.

Samah o an bir sözcük söyledi. Bu sefer büyüğü işe yaradı. Parlak desenler Patryn'i çevreledi, ellerini kelepçe gibi sardı, ayaklarını bağladı. Köpek korkmuş bir havlama ile geri sıçradı, Alfred'e kaçtı.

Haplo ejder-yılanın zevk kahkahasını duyar gibi oldu. "Beni serbest bırak, seni aptal! Onları kurtarabilirim."

"Tuzağına düşmeyeceğim, Patryn." Samah rünleri söylemeye başladı. "Bu menschlere aldıracağına inanmamı beklemiyorsun, değil mi"

Hayır, Haplo Samah'ın inanmasını beklemiyordu, çünkü kendisi de inanmıyordu. İlgüdüydü bu, savunmasız olanları, zayıf olanları koruma ihtiyacıydı. çocuğunu çalılarının içine iten ve düşmanı ile savaşmak üzere arkasını dönen annenin yüzündeki ifadeydi.

"Haplo, yardım et!"

Alake'in çığılığı kulaklarında çınladı. Haplo bağlarından kurtulmak için mücadele etti, ama büyü çok güçlüydü. Götürülüyordu. Kum, su, dağlar gözlerinin önünde solmaya başladı. Menschlerin haykırışları hafifledi, uzaklaştı.

Ve sonra, aniden büyü sona erdi. Haplo kendini yine kumsalda buldu. Büyük bir yükseklikten bırakılmış gibi sersemlemişti.

"Hadi, Haplo," dedi Alfred, yanında durarak. çökmüş bedeni dikilmiş, ince omuzlarını kaldırmıştı. "Çocuklara git. Yapabiliyorsan kurtar onları."

Bir el elinin üzerine kapandı. Haplo bileklerine baktı. Kelepçeler yok olmuştu. Serbestti.

Samah öfkeden çılgına dönmüştü, yüzü çarpılmıştı. "Halkımızın tarihinde asla bir Sartan bir Patryn'e yardım etmemiştir. Bu sonun demek, Alfred Montbank! Sonun geldi!"

"Hadi, Haplo." Alfred Konsey üyesinin sözlerini duymazdan geldi. "Onun karışmamasını sağlayacağım."

Köpek Haplo'nun çevresinde koşarak çemberler çiziyor, uyarırcasına havlıyor, ejder-yılanlara doğru fırlıyor, sonra geri gelerek sahibini ilerlemeye zorluyordu.

Sahibi. Bir kez daha.

"Sana borçluyum, Alfred," dedi Haplo. "Ama ödeyebilecek kadar yaşayacağımı sanmıyorum."

Hançerlerini çekti, hançerlerin rünleri kızıl-mavi parladı.

Köpek yerinden fırladı, doğrudan ejder-yılanlara doğru atıldı.

Haplo takip etti.

OTUZ BİRİNCİ BÖLÜM

DRAKNOR

CHELESTRA

Ejder-yılanlar menschlerin mağarayı güven içinde terk etmesine izin vermişler, tüm bu süre boyunca onları gözlerinin önünden ayırmamışlardı. Üçü kıyıya ulaştı. Haplo'yu ve gemisini görebiliyorlardı. Korkuları dağıldı. Umut geri döndü. Üçü Haplo'ya doğru koşmaya başladılar.

Ejder-yılanlar mağaradan dışarı boşandı. Yüz kıvrak beden sümük kaplı bir yığın halinde yerde kabardı. Üç mensch yılanların tıslamasını duydu ve dehşet içinde arkalarına döndü.

Yılanların kızıl-yeşil bakışları üçünü yakaladı, büyülenmiş gibi yerlerinde kalmalarına sebep oldu. Diller ağızlarından fırladı, havayı tattı, kokladı, korkunun zevkini çıkardı. Ejder-yılanlar avlarına yaklaştılar. Ama hemen öldürmeyi planlamıyorlardı.

Korku onları güçlendiriyor, dehşet onlara güç veriyordu. Kurbanlarının öldüğünü görmek onları hep hayal kırıklığına uğrattı.

Yılanlar alev dolu bakışlarını indirdiler, ilerlemelerini yavaşlattılar ve tembel tembel 'sürünmeye başladılar.

Onları yerlerinde donduran büyülenmeden kurtulan menschler çığlık attılar ve kumsalda koşmaya başladılar.

Ejder-yılanlar keyif içinde tısladılar ve hızla arkalarından süründüler.

Gençleri yakından takip ediyorlardı. Onların, yılanların o pis, çürük ölüm kokusunu duymasına izin verecek, yılanların seslerini, duyacakları son ses olacak sesleri duymasına izin verecek kadar yakından -kendi ölüm çığlıkları dışında. Kumların üzerinde kayan dev bedenler arkalarından süttündüler. Menschlerin tepesinde süzülen yassı kafalar önlerine korkunç gölgeler düşürdüler.

Ve ejder-yılanlar neşe içinde, Patryn ile Sartan arasındaki savaşı izlediler, nefret ile beslendiler, daha da güçlendiler.

Menschler zayıflıyordu ve bedenleri zayıflarken, büyük korkulan da zayıflıyordu. Ejder-yılanların avlarını biraz dürtüklemeleri, eyleme zorlamaları gerekiyordu.

"Birini öldürün," diye emretti kral ejder-yılan, sürünün başındaki yerinden. "İnsan. Öldürün onu."

Gün ağarıyordu. Gece soluyor, karanlık kalkıyordu. Karanlığın hüküm sürdüğü bu yerde karanlık ne kadar kalkabilirse. Güneş ışığı çamurlu sulardan pırıldıyordu. Koşarken Haplo'nun gölgesi yere düşüyordu.

"Ona yardım etmeliyiz!" dedi Alfred Samah'a. "Ona yardım edebilirsin, Konsey üyesi. Büyünü kullan. Birlikte davranırsak, belki ejder-yılanları yenebiliriz..."

"Ve ben edjerlerle savaşırken, senin Patryn dostun da kaçabilir. Planın bu mu"

"Kaçmak mı" Alfred sulu, mavi gözlerini kırıştırdı. "Bunun asıl söylersin Bak! Ona bak! Yaşamını tehlikeye atarak..."

"Bah! Tehlikede değil! Pis yaratıkları onun emri altında!

Onun halkı yarattı onları."

"Orla'nın bana anlattığı bu değildi," diye tersledi onu Alfred öfkeyle. "Kumsalda ejder-yılanların size söylediği bu değildi, değil mi Konsey üyesi? 'Sizi kim yarattı' diye sordunuz onlara. 'Siz yarattınız, Sartan.' Yanıtları buydu, değil mi"

Samah'ın yüzü soldu. Sağ elini kaldırdı, havada bir rün çizdi.

Alfred sol elini kaldırdı, aynı rünü, tersten çizdi ve büyüü etkisiz hale getirdi.

Samah yana kayarak bir adım attı, alçak sesle sözcükler mırıldandı.

Alfred zerafetle aksi yöne kaydı, aynı sözcükleri, tersten tekrarladı.

Samah'ın büyüü yine etkisizleşti.

Ama Alfred arkasında öfkeli tıslamalar, kertenkele bedenlerinin dövünmesini, Haplo'nun köpeğine boğuk talimatlar yağdıran bağırışlarını duyabiliyordu. Alfred neler olduğunu görmek için arkasına bakmaya can atıyordu, ama dikkatini Samah'dan uzaklaştırmaya cesaret edemiyordu.

Tüm gücünü toplayan Konsey üyesi, bir başka büyü örmeye başladı. Büyü uzakta gümbürdedi, rünler çatırdadı. Muazzam, kafa karıştııcı bir olasılıklar fırtınası, tüm gücüyle Alfred'in üzerine geliyordu.

Alfred bayılacakmış gibi hissediyordu. Tehdit eden korkudan kurtulmak için tüm enerjisini harcıyordu.

Köpek onu arkada bırakmış, çoktan menschlere ulaşmıştı. Üçlü, neredeyse bitmişti, bitkinlik ve dehşet tüm güçlerini yok etmişti. Yılanları görmezden gelen köpek, 'menschlerin çevresinde koşturdu, onları bir araya topladı, duraksayacak gibi olduklarında ilerlemeleri için zorladı.

Yılanlardan biri çok yaklaşmıştı. Köpek ona doğru fırladı, uyararak hırladı.

Ejder-yılan geri süründü.

Devon yere yığıldı. Grundle onu omzundan yakalayıp sarstı.

"Ayağa kalk, Devon!" diye yalvardı. "Ayağa kalk!"

Alake, ümitsizlikten doğan bir cesaretle yere düşen arkadaşının tepesinde durdu ve ejder-yılanlarla yüzleşmek üzere döndü. Titreyen elini kaldırdı, ama elinde tuttuğu nesneyi düşürmedi -tahta bir sopaydı bu. Sopayı cesaretle uzattı ve annesinin ona öğrettiği gibi, sözcükleri açıkça, anlaşılır bir şekilde telaffuz etmek için ağır ağır konuşarak büyüünü yaptı.

Sopa büyüü bir alevle patladı. Alake sopasını, civcivlerine saldırmaya hazırlanan vahşi bir kediye salları gibi, ejder-yılanların gözlerine doğru salladı.

Ejder-yılanlar tereddüt etti, geri çekildi. Haplo oynadıkları oyunu gördü, öfkesi içinde korkusunu unuttu. Grundle'in yardımını ile Devon ayağa kalkıyordu. Köpek havladı, zıpladı, yılanların dikkatini menschlerden, kendi üzerine çekmeye çalıştı.

Alake, tüm gururu, güzelliği, sevinciyle, sopayı yılanlara doğru uzattı. "Buradan gidin! Bizi rahat bırakın!" diye haykırdı.

Haplo'nun tek amacı menschleri kurtarmaktı. Ama bunu başarınca ne yapacağı hakkında tek bir fikri yoktu, saldırı planı yoktu. Neden uğraşayım ki, diye sordu kendi kendine acı acı. Savaş baştan umutsuzdu. Onu ele geçirmekle, içini dışına çıkarmakla, onu yere düşürüp, bağırsaklarını kuma dökmekle

"Alake, yere çök!" diye bağırdı Haplo.

Yılan inanılmaz bir hızla vurdu darbesini, başı gözle görülemeyecek, beynin algılayamayacağı kadar hızlı hareket etti.

Bir bulanıklıktı, o kadar. Bir bulanıklık Alake'e doğru fırladı ve geri çekildi. Alake çığlık attı, acı içinde kıvrılarak yere düştü. Grundle ile Devon yanında diz çöktüler. Haplo neredeyse onlara takılıp düşecekti. Cüce'nin omzunu yakaladı, onu ayağa kaldırdı.

"Koş!" diye bağırdı. "Yardım getir!"

Yardım. Ne yardımını? Alfred mi? Ne düşünüyorum ben? diye sordu Haplo kendi kendine öfkeyle. Düşünmediği bir tepkiydi. Ama, en azından Cüce yoldan çekilecekti.

Grundle gözlerini kırptı, anladı Ve Alake'e vahşi, ümitsiz bir bakış fırlattıktan sonra dönerek, suyun kıyısına doğru fırladı.

Ejder-yılanın başı havada süzüldü, avının, Haplo'nun üzerinde dikildi. Gözleri Patryn'in, onun elindeki mavi ışıltılı, rün bezeli hançerlerin üzerindeydi. Yılan kendine güveniyordu, ama ihtiyatlıydı. Patryn'e pek az saygısı vardı, ama düşmanını küçümsemeyecek kadar akıllıydı.

"Devon," dedi Haplo, sesini bilinçli olarak sakın tutarak,

"Alake nasıl?"

Elfin boğuk hıçkırığı onu yanıtladı. Kızın haykırışlarını duyabiliyordu. Henüz ölmemişti ve bu daha da fenaydı. Zehir, diye tahmin etti, eti ejderin kemik sertliğindeki ağzı tarafından parçalanmıştı. Hızla arkasına baktı. Devon, Alake'i kollarına almış, sıkı sıkı sarılarak, teselli etmeye çalışıyordu. Köpek yanında, durmuş, o yöne bakan her yılanla kötü kötü hırlıyordu.

Haplo yılan ile menschler arasına girdi. "Köpek, onlarla kal."

Hançerlerini kaldırarak ejder-yılanla yüzleşti.

"Öldür onu," diye emretti kral.

Ejder-yılanın başı daldı. Çeneler sonuna kadar açılmış, zehir damlatıyordu. Haplo becerebildiğince savuşturdu damlaları, ama çoğu üzerine düştü, ıslak gömleğini yakıp geçti, derisine ulaştı.

Yırtıcı bir acının farkındaydı, ama artık önemli değildi. Bakışlarını ve dikkatini

hedefinden ayırmadı.

Yılan ona doğru atıldı.

Haplo geriye sıçradı, ellerini bir araya getirdi, her iki hançeri ejderin kafatasına, yarık gözlerin arasına sapladı.

Rün bezeli hançerler derinlere saplandı. Kan fıçkırmaya başladı. Ejder-yılan acı ile kükredi, başını kaldırdı ve hançerlere tutunan Haplo da yılanın başıyla birlikte yükseldi.

Kolları neredeyse yerlerinden çıkacaktı. Ellerini bırakmak zorunda kaldı ve yere düştü. Çömelerek bekledi.

Yaralı ejder-yılan çırpındı, ölüm kıvranımları sırasında körcesine savruldu. Sonunda, son bir ürpertiyle, kıpırtısız yattı. Yarık gözler açıldı, ama içlerindeki ateş yok olmuştu. Dili dişsiz ağızından sarkıyordu. Hançerler kanlı kafaya s~ıca saplanmış, duruyordu.

"Silahlarını al, Patryn," dedi ejder-yılan kralı, kızıl-yeşil gözleri keyif ile parlayacak. "Yakala onları! Savaş! İçimizden birini öldürdün. Şimdi pes etme!"

Bu tek şansıydı. Haplo elini uzatarak sıçradı, çaresizce atıldı.

Yılanın başı daldı. Acı kolunda patladı. Kemikleri kırıldı, kanı zehirle yanmaya başladı. Sağ eli faydasızca yana düştü.

Haplo ilerlemeye devam etti, sol eli ile bir deneme daha yaptı.

Yılan yine üzerine atılacak oldu. Kralından gelen bir tıslama onu durdurdu.

"Hayır, hayır! Henüz işini bitirme! Patryn güçlü. Kim bilir Gemisine ulaşmayı başarabilir."

Gemiye ulaşmayı bir başarabilsem...

Haplo bu düşünceye güldü. "İstedğin bu, değil mi? Arkamı dönüp kaçtığımı görmek. Ve... ne kadar yaklaşmama izin vereceksin? Bir kol uzaklığa kadar mı Hatta belki ayağımı üzerine koymama bile izin verirsin. Sonra ne Beni tutup uzaklaştıracaksın. Beni o mağaraya mı götüreceksin?"

"Dehşetin bizi uzun, çok uzun zaman besleyecek, Patryn," diye fısıldadı ejder-yılan.

"Ben oynamıyorum. Başka yerde eğlence aramanız gerekecek"

Haplo bilinçli olarak sırtını yılanlara döndü, iki gencin yanında diz çöktü. Köpek sahibinin yanında nöbet tutmaya ve fazla yaklaşan her yılanı hırlamaya başladı.

Alake şimdi sessizdi, artık inlemiyordu. Gözleri kapalıydı, nefesi düzensiz ve sığdı.

"Ben... sanırım daha iyi," dedi Devon, yutkunarak.

"Evet," dedi Haplo sessizce. "Kısa süre sonra iyi olacak" Arkasında, dev bedenlerin yakına süründüğünü duydu. Köpeğin hırlaması şiddetlendi.

Alake gözlerini açtı, Haplo'ya gülümsedi.

"Daha iyiyim," diye nefes verdi. "Artık.. canım acımıyor." "Haplo!" dedi Devon uyarırcasına.

Haplo arkasına bir göz attı. Yılanlar çevrelerinde daireler çizmeye başlamıştı. Bazıları sağa, diğerleri sola gidiyordu. Bedenleri yerde sürünüyor, kıvranıyor, halkalanıyor, düz kafalar onlara doğru çevriliyordu. Yavaş yavaş, insafsızca, Haplo'yu sarıyorlardı. Ejder-yılanlar tıslamaya başladı -yumuşak, ısıklı ölüm fısıltıları. Köpek hırlamayı bıraktı,

sahibinin yanına geldi.

"Ne oldu" diye fısıldadı Alake. "Ejder-yılanı öldürdün. Seni gördüm. Artık gittiler, değil mi"

"Evet," dedi Haplo, elini tutarak. "Gittiler. Tehlike sona erdi. Artık huzur içinde dinlenebilirsin."

"Huzur içinde dinleneceğim. Bana gözkulak olur musun"..."

"Sana gözkulak olurum."

Alake gülümsedi, gözlerini kapattı. Bedeni ürperdi, sonra kıpırtısız yattı.

Samah ilk rünü söyledi, ikinciye söylemeye başladı. Büyüsü, parlak pırıltılı bir bulut şeklinde çevresinde toplanıyordu.

Ciğerlerini yırtacakmış gibi bağırarak küçük bir kişi üzerine atlayıp onu yakaladı. Hızı neredeyse ikisini de devirecekti.

"Kurtar... Alake yaralandı... Haplo yalnız... Ejderler... yardıma... ihtiyacı var!" Cüce nefes nefese Samah'ın cüppesini çekiştirirdi. "Sen... gel!"

Samah menschi bir kenara itti. "Bir başka hile."

"Gel! Lütfen!" diye yalvardı Cüce ve gözyaşlarına boğuldu. "Ben yardım ederim," dedi Alfred.

Cüce yutkundu, ona inanamayarak baktı. Alfred dönüp Samah ile yüzleşti.

Konsej üyesi yine rünleri söylüyordu, ama bu sefer Alfred onu durdurmadı. Samah'ın bedeni pırıldadı, solmaya başladı.

"Patryn dostunun yardımına koş!" diye seslendi. "Bak bakalım nasıl teşekkür ediyor!"

Konsej üyesi yok oldu.

Cüce kızı, irkilemeyecek kadar korkmuş, alt üst olmuştu.

Alfred'in kırıksık elini yakaladı. Nefesi yerine gelmiş gibiydi, "Yardım etmelisin! ejder-yılanlar onu öldürüyor!"

Alfred, yapabildiğini yapmakta kararlı, yürümeye başladı.

Ama bunun ne olabileceğinden emin değildi. Samah ile ilgilenirken, yaratıkların nasıl bir dehşet uyandırdıklarını unutmuştu. Şimdi, dehşet içinde donakalmış, onlara bakıyordu: uzun kertenkele bedenleri kuşların üzerinde kırbaç gibi şaklıyor, kıvranıyordu, gözleri ateş gibi kırmızı, çirkin deniz gibi yeşildi, dişsiz çeneler salyalıydı, dilleri zehir damlatıyordu.

Alfred'in üzerine yine bir zayıflık çöktü. Onu tanıdı, mücadele etti, ama o kadar da fazla mücadele etmemişti. Sallanarak, bırakıverdi, onun korkusunu yok etmesine izin verdi.

Küçük yumruklar Alfred'i dövüyordu.

Sersemleyen Alfred gözlerini açtı. Kuşların üzerinde yatıyordu.

Cüce tepesine dikilmiş, göğsünü yumruklarıyla dövüyor, ona bağırıyordu. "Büyü yapabiliyorsun! Gördüm! Ona köpeğini getirdin! Yardım et ona, seni lanet olası! Alake ile Devon'a yardım et! Lanet olsun sana! Lanet olsun sana!"

Cüce yere yığıldı, yüzünü elleriyle gizledi.

"Hadi... ağlama," dedi Alfred, çekingenlikle elini uzatıp, küçük, hıçkırıklarla sarsılan

omuzları beceriksizce okşayarak. Ejder-yılanlara baktığında neredeyse yüreği duracaktı. "Yardım etmek istiyorum," dedi dokunaklı bir şekilde, "ama nasıl yapacağımı bilmiyorum."

"Benzersiz'e dua et," dedi Cüce sertçe, başını kaldırarak. "Benzersiz sana güç verecektir."

"Belki de haklısın," dedi Alfred.

"Alake!" diye haykırdı Devon, cansız bedeni sarsarak.

"Alake!"

"Geri dönmesini dileme," dedi Haplo. "Acısı sona erdi." Devon gözyaşları içindeki yüzünü kaldırdı. "Ne demek istiyorsun, o... Ama onu kurtarabilirsin! Onu hayata döndürebilirsin! Yap, Haplo! Benim için yaptığın gibi!"

"Büyüm yok!" diye bağırdı Haplo sertçe. "Onu kurtaramam. Seni kurtaramam. Kendimi bile kurtaramıyorum!"

Devon Alake'in bedenini dikkatle yere uzattı. "Yaşamaya korkuyordum. Şimdi ölmeye korkuyorum. Hayır, bunu kastetmedim. Konu ölmek değil. O kolay." Elini uzattı, Alake'in soğuk elini tuttu. "Acı, korku..." .

Haplo hiçbir şey söylemedi. Söylenecik hiçbir şey yoktu, rahatlatıcı sözler yoktu. Sonları korkunç' olacaktı. Biliyordu, Devon da biliyordu, Grundle da.

Grundle o neredeydi

Haplo hatırladı. Onu yardım bulması için yollamıştı. Alfred'e. Sartan umutsuzca beceriksizdi, ama Haplo Alfred'i olağanüstü şeyler yaparken gördüğünü itiraf etmek zorundaydı... eğer ilk iş bayılmadıysa...

Haplo ayağa fırladı. Ani hareketi köpeği ürküttü, ejder-yılanları irkiltti. İçlerinden biri arkasından fırladı, çatal dili sırtı boyunca, alevden bir kırbaç gibi şakladı, etini kemiklerinden ayırdı. Acı korkunçtu, felç ediciydi; bedenindeki her sinir ucu ızdırapla cızırdıyordu. Dizlerinin üzerine çöktü. Yenilmişti.

Grundle kıyıda duruyordu, yalnızdı -küçük, acınası bir şekil. Alfred'den işaret yoktu.

Haplo kumun üzerine düştü. Devon'ın yanına diz çöktüğünün, köpeğin ona saldıran yılanı doğru kahramanca, ama boşuna bir saldırıda bulunduğu belli belirsiz farkındaydı. Acı dışında hiçbir şeyin gerçekliği yoktu artık. Görüntüsünü yakıp yok ediyor, zihnini ateşle dolduruyordu.

Yılan ona tekrar saldırmış olmalıydı, çünkü acı aniden fazlalaştı. Ve sonra köpek yüzünü yalıyor, burnunu boynuna dayıyor, havlıyor, hevesle sızlanıyordu. Sesi artık korku dolu değildi.

"Haplo!" diye bağırdı Devon. "Haplo, gitme! Geri gel! Bak, izle! "

Haplo gözlerini açtı. üzerine çökmekte olan siyah sis çekildi. Çevresine bakındı, Elfin solgun yüzünün gökyüzüne çevrili olduğunu gördü.

Haplo'nun üzerinden bir gölge geçti. Yılanın zehrinin yarattığı alevleri serinleten bir gölge. Gözlerini kırpıştırıp açıkça görmeye çalışan Haplo, yukarıya doğru baktı. Üstlerinden bir ejder geçiyordu, Haplo'nun hayatı boyunca benzerini hiç görmediği bir ejder. Güzelliği, ruhunun hayranlık içinde büzülmesine sebep oldu. Yeşil, parlak pulları zümrüt gibi

parlıyordu. Kanatları altın rengi deridendi, altından yelesi Chelestra'nın su çevrili güneşinden daha parlaktı. Bedeni çok büyüktü, kanatları, Haplo'nun sersemlemiş zihnine, bir ufuktan diğerine uzanıyormuş gibi geldi.

Ejder haykırarak alçaldı, yılanların üzerine daldı. Devon eğildi, kolunu istemsizce başının üzerine kaldırdı. Haplo kıpırdamadı. Kıpırdamadan durdu ve izledi. Köpek nöbet geçiriyor gibi havlıyordu. Havaya sığıyor, tepelerinden gürleyerek geçen yaratığı ısıracaktı gibi yaparak oynuyordu.

Ejderin kanatları kum bulutları kaldırdı. Haplo öksürdü, görmeye çalışarak doğrulup oturdu.

Ejder-yılanlar geri çekildi. Bedenlerini yassıltılar, gönülsüzce kurbanlarından uzağa süründüler. Yarık gözler kötü kötü parlayarak bu, yeni tehdide dikildiler.

Ejder, yılanların üzerinde süzüldü, döndü ve pençelerini uzatarak yine daldı.

Kral yılan bu meydan okumaya karşılık vermek için başını kaldırdı. Ejderin gözlerini hedef alarak zehir tükürdü.

Ejder saldırdı, yılanın bedenini yakaladı. Pençeleri pullu derinin derinliklerine gömüldü.

Yılan öfkeyle kıvrandı, büküldü. Başını arkaya çevirerek ejderi ısırmaya çalıştı, ama ejder zehirli çenelerden uzak durmaya dikkat ediyordu. Diğer yılanlar önderlerinin yardımına koşuyordu. Büyük kanatlarını açan ejder, kral yılanı yerden kaldırdı ve yükselmeye başladı. Yılan, pençelerinden sarkıyordu.

Kral yılan mücadele etti, kuyruğunu ve başını tekrar tekrar kırbaç gibi savurdu.

Ejder daha da yükseldi, ta ki Haplo onu göremez olana kadar. Draknor'un çentikli dağlarının çok yükseklerinde, yılanı bıraktı, düşmesine izin verdi.

Ejder yılan kıvranarak, çığlık atarak dağın üzerine, yuvası olarak kullandığı işkence görmüş yaratığın keskin kemiklerinin üzerine düştü. Denizuydusu yılanın düşüşünün şiddetiyle sarsıldı. Kayalar çatladı ve ufalandı, dağ, yılanın leşi üzerine kapandı.

Ejder geri geldi, parlak gözleri yeni bir av arayarak, tepede dönmeye başladı.

Yılanlar savunma pozisyonunda halka oldular, kızıl-yeşil gözler birbirine huzursuz bakışlar fırlattı.

"Eğer ejderi yerde yakalayabilirsek, hep birden saldırıp yenebiliriz onu!" diye tısladı biri.

"Evet," dedi bir başkası. "İyi fikir. Sen ona meydan oku, gökten aşağı inmesini sağla. Sonra ben saldırırım."

"Neden ben? Sen meydan oku!"

Aralarında tartışmaya başladılar. Hiçbiri ejderi gökteki güvenli yerinden aşağı çekecek bir kavgayı başlatmak istemiyordu. Hiçbiri arkadaşları için kendi sümüklü bedenini tehlikeye atmak istemiyordu ve artık onlara komuta edecek bir kralları yoktu. Öndersiz, benzeriyle hiç karşılaşmadıkları güçlü bir düşmanla yüz yüze, stratejik bir çekilme yapmanın en iyisi olduğuna karar verdiler. Yılanlar kumların üzerinde hızla kayarak, parçalanmış dağlarından kalanların içindeki karanlık güvenliğe doğru ilerlediler.

Ejder arkalarından kovaladı, her biri mağaraya girene kadar onları, taciz etti. Sonra döndü, geri uçtu, Haplo'nun üzerinde süzülmeye başladı. Haplo ejdere doğrudan bakmaya

çalıştı, ama varlığının parlak ışığı gözlerini sulandırıyor.

Yaralısın. Ama gemine dönecek gücü bulmalısın. Ejder-yılanlar şimdilik kargaşa içinde, ama kısa süre sonra tekrar toplanırlar ve hepsiyle birden savaşmaya gücüm yok.

Ejder yüksek sesle konuşmamıştı. Haplo sesi zihninde duydu. Tanıdık geliyordu, ama tam olarak çıkaramıyordu.

Acıyla harap olmuş bedenini ayağa kalkmaya zorladı. Gözlerinde sarı alevler patladı; sendeledi, dengesini kaybedecek gibi oldu.

Devon yanındaydı, Elf onu tutup ayağa kaldırıyordu. Köpek endişeyle çevresinde dolanıyor, yardım etmek istiyordu. Haplo zayıflık geçene kadar sessizce durdu, sonra konuşmadan başını salladı ve zayıf bir adım attı. Aniden durdu.

"Alake," dedi ve bedene baktı. Bakışları sertçe, kendisini izleyen kızıl yarıkları görebildiği mağaraya döndü.

Ejder onu anladı. Ben ona gözkulak olurum. Korkma. Huzurunu bozamayacaklar. Haplo yine başını bitkince salladı ve bakışları hedefine, denizaltıya kaydı. Grundle oradaydı, durduğu yerde kök salmış gibi görünüyordu.

Kumların üzerinde bata çıka ilerlediler. Sahip olduğunu asla bilmediği bir güç kaynağı bulmuş olan ince elf, yaralı Patryn'in sendeleyeni adımlarına yol gösterdi, düşecek gibi olduğunda onu tuttu. Haplo ejderi göremez oldu, onu unuttu, yılanları unuttu, acı ile mücadele etmeye, uyanık kalmaya yoğunlaştı.

Hiç yerinden kıpırdamamış olan Grundle'in yanına vardılar. Onlara iri iri açılmış gözlerle bakıyordu. Konuşmadı, yalnızca boğuk bir gurultu çıkardı.

"Buradan sonrasını... ben yürüyebilirim!" dedi Haplo nefes nefese.

Sendeleyerek ilerledi, denizaltının ahşap pruvasını yakaladı. Kendini ayağa kalkmaya zorlayarak, kekeleyen Cüce'yi işaret etti "Git... onu getir."

"Ona ne oldu sence" diye sordu Devon, endişeyle. "Onu daha önce hiç böyle görmemiştim. '":

"Korkudan aptallaşmıştır belki." Haplo inledi. Çabucak gemiye tırmanması gerekiyordu. "Onu tut... ve getir."

Kendini geminin üst güvertesine çekti ve kapağa yöneldi.

"Ya o ne olacak" diye Grundle'in tiz bir sesle haykırdığını duydu.

Haplo arkasına baktı, kumların üzerine yığılmış bir şekil gördü.

Alfred.

"Anlaşıyor," diye mırıldandı Haplo acı acı.

"Onu bırak," demek üzereydi, ama elbette köpek Alfred'in yanına koştu, onu kokladı, patiledi, baygın Sartan'ı yaladı.

"Eh, zaten ona borçluyum," diye hatırladı Haplo sert sert.

"Mutlaka gerekliyse onu da getir."

"Ejdere dönüştü," dedi Grundle, sesi hayranlık ile titreyerek.

Haplo bir kahkaha attı, başını salladı.

"Evet, yaptı!" diye ısrar etti Cüce ciddiyetle. "Onu gördüm. O... kendini ejdere

dönüştürdü!"

Patryn Cüce'den, ayılmış olan Alfred'e çevirdi bakışlarını. Eliyle zayıf, kanat çırpma hareketleri yaparak köpeğin ıslak, hevesli hoşgeldinlerini sakinleştirmeye çalışıyordu.

Haplo arkasını döndü. Aldıramayacak ve tartışamayacak kadar zayıftı.

Sonunda köpeği kendisini rahat bırakmaya ikna edebilen Alfred, kendini toparladı ve ayağa kalktı. Boş boş her şeye, herkese baktı. Bakışları mağaraya çevrildi ve hatırladı. ürperdi.

"Gittiler mi?"

"Biliyor olmalısın!" diye bağırdı Grundle. "Onları sen kovaladın!"

Alfred solgun solgun, alçakgönüllülükle gülümsedi. Başını salladı, bedeninin kuşların üzerinde bıraktığı izlere baktı.

"Korkarım yanılıyorsun, çocuğum. Benim kimseye fazla yardımım dokunmadı, kendime bile."

"Ama seni gördüm!" diye devam etti Cüce inatla.

"Geliyorsan acele et, Sartan," diye seslendi Haplo. Yalnızca birkaç adım daha...

"Geliyor, Patryn. Bunu temin edeceğiz. Hapiste arkadaşlık edersiniz. "

Haplo durdu, küpeşteye dayandı. Başını kaldıracak kadar gücü anca kalmıştı.

Önünde Samah duruyordu.

OTUZ İKİNCİ BÖLÜM

SURUNAN

CHELESTRA

Haplo yavaş yavaş, gönülsüzce kendine geldi. Acıyla uyanacağını, dikkatle düzenlediği hayatının alevler içinde yok olduğunu, kütlere gibi sulara saçıldığını görerek uyanacağını biliyordu.

Uzun dakikalar boyunca gözlerini açmadan yattı, benzer koşullar altında yaptığı gibi, ihtiyatlı olmak için değil, ama derin bir bitkinlik yüzünden. O andan itibaren yaşamak Haplo için sürekli bir mücadele olacaktı. Uzun zaman önce, Arianus yolculuğuna başlarken, tüm yanıtları biliyordu. Şimdi, sonunda, sorulardan başka bir şey yoktu elinde. Artık kendine güvenmiyordu, emin değildi. Kuşku duyuyordu. Ve kuşkusu onu korkutuyordu.

Bir sızlanma duydu; çalimsı bir kuyruk yere sürtündü. Islak bir dil elini yaladı. Gözlerini hala kapalı tutan Haplo, köpeğin başını okşadı, kulaklarını kaşdı. Lordu hayvanın döndüğünü görmekten memnun olmayacaktı: Ama zaten, lordunun görünce memnun olmayacağı çok şey vardı.

Haplo içini çekti ve artık tekrar uyuyamayacağını anlayınca, inleyerek gözlerini açtı. Ve elbette, uyanınca gördüğü ilk yüz, Alfred'e aitti.

Sartan tepesinde duruyor, ona endişeyle bakıyordu. "Canın acıyor mu? Neresi acıyor?" Haplo gözlerini kapatmak istedi. Ama bunun yerine doğrulup oturdu, çevresine bakındı. Bir eve ait olması gereken bir odadaydı, bir Sartan evi -içgüdüyle anlamıştı bunu. Ama artık bir ev değildi, bir Sartan hapisanesiydi. Pencereler koruma rünleriyle pırıldıyordu. Canlı bir kırmızıyla parlayan güçlü desenler kapıyı kapatıyor, kilitliyordu. Haplo üzüntüyle kollarına ve bedenine baktı. Giysileri ıslak, derisi çıplaktı.

"Seni denizsuyla ıslatıyorlar -Samah'ın emri," dedi Alfred. "üzgünüm."

"Neden özür diliyorsun?" diye homurdandı Haplo, Sartan'a sinirle bakarak. "Senin hatan değil. Neden senin hatan olmayan şeyler için özür dileyip duruyorsun?"

Alfred kızardı. "Bilmiyorum. Sanırım aslında her şeyin, bir bakıma benim hatam olduğunu hissettim hep. Kim ve ne olduğumdan dolayı."

"Eh, öyle değil, bu yüzden sızlanmayı kes," diye terslendi Haplo. Birşeylere saldırmak

zorundaydı ve en yakınındaki şey Alfred idi. "Halkımı Labirent'e yollayan sen değildin. Koparılış'a sen sebep olmadın."

"Hayır," dedi Alfred hüzünle, "ama hatalı bulduğum şeyleri düzeltmek için bir şey de yapmadım. Her zaman... bayıldım."

"Her zaman mı?" Haplo Sartan'a keskin gözlerle baktı. Grundle'ın inanılmaz masalını hatırlamıştı aniden. "Ya Draknor'dayken. Yine bayıldın mı?"

"Korkarım öyle," dedi Alfred, başını utançla eğerek. "Emin değilim, elbette. Neler olup bittiğini hatırlamıyorum. Ah, bu arada." Haplo'ya huzursuzca, yan yan baktı. "Korkarım ben... yaraların için yapabildiğimi yaptım. Umarım çok kızmazsın, ama çok acı çekiyordun..."

Haplo çıplak derisine baktı. Hayır, kendi kendini iyileştiremezdi. Öfkelenmeye çalıştı, öfkelenmek çok daha iyi hissettirirdi kendini, ama fazla bir şey hissedecek kadar enerjisi yoktu.

"Yine özür diliyorsun," dedi ve uzandı.

"Biliyorum. Özür dilerim," dedi Alfred.

Haplo ona dik dik baktı.

Alfred sırtını döndü ve küçük odadaki bir başka yatağa yöneldi.

"Teşekkür ederim," dedi Haplo sessizce.

Hayretler içinde kalan Alfred, doğru mu duyduğunu görmek için döndü. "Bir şey mi söyledin?"

Haplo bir daha tekrar etmeyecekti. "Neredeyiz" diye sordu, zaten bildiği halde. "Draknor'dan ayrıldıktan sonra ne oldu? Ne kadar zamandır baygınlığım?"

"Bir gün, bir gece, yarım gün daha. Çok fena yaralanmıştın. Samah'ı büyüünün geri dönmesine izin vermesi için ikna etmeye çalıştım. Büyünü kullanarak kendini iyileştirmen için, ama reddetti. Korkuyor. Çok korkuyor. Nasıl hissettiğini biliyorum. Bu korkuyu tanıyorum."

Alfred sustu, boşluğa baktı. Haplo huzursuzca kıpırdandı. "Sana bir soru sordum..." .

Sartan gözlerini kırıştırdı ve daldığı düşüncelerden uyandı.

"Özür dilerim. Ah. Bak, gene özür diledim. Hayır, hayır. Bir daha yapmayacağım. Söz veriyorum. Nerede kalmıştım? Deniz suyu. Seni günde iki kere ıslatıyorlar." Alfred köpeğe bakıp gülümsedi. "Şuradaki dostun, ne zaman birisi sana yaklaşırsa büyük mücadele verdi. Neredeyse Samah'ı ısıırıyordu. Köpek artık beni dinliyor. Sanırım hayvan bana güvenmeye başladı."

Haplo burun kıvırdı, bu konuyu devam ettirmek için bir gerek görmedi. "Ya menschler? Güven içinde evlerine vardılar mı?"

"Aslında, hayır. Yani, yeterince güvendeler," diye değiştirdi Alfred telaşla, Haplo'nun kaşlarını çatıldığını görünce, "ama evlerine gitmediler. Samah onları konuk etmeyi önerdi. Aslında onlara oldukça iyi davranıyor. Kendi tarzında. Onları anlamıyor yalnızca. Ama menschler -cüce kız ve elf delikanlı-senin yanından ayrılmayı reddettiler. Cüce bu konuda oldukça inatçıydı. Samah'a ağzının payını verdi."

Haplo Grundle'in çenesini çıkardığını, Sartan Konsey üyesine yan sakallarını salladığını hayal edebiliyordu. Patryn gülümsedi. Bunu görmek isterdi.

"Menschler burada, bu evde kalıyor. Sartanların izin verdiğince seni görmeye geldiler. Aslında, hala gelmemiş olmalarına şaşıtm. Ama, elbette, bu sabah..."

Alfred'in kafası karıştı. Sustu.

"Bu sabah ne" diye sordu Haplo, aniden şüphelenerek. "Aslında bahsetmek istememiştin. Seni endişelendirmek istemiyordum."

"Beni endişelendirmek mi" Haplo Sartan'a hayret içinde baktı, sonra kahkahalar atmaya başladı. Gözyaşlarının gözlerini yaktığını hissedene kadar güldü, sonra derin, titrek bir nefes aldı. "Bir Sartan hapisanesindeyim, büyümden yoksunum, yaşayan en güçlü Sartan büyücüsü tarafından tutsak alınmış bulunuyorum ve sen beni endişelendirmek istemiyorsun."

"Özür..." Alfred Haplo'nun kötü kötü bakan gözleri ile karşılaştı, yutkundu, sustu.

"Dur, tahmin edeyim," dedi Haplo sertçe. "Bugün Konsey toplanacak ve bize ne yapacaklarına karar verecekler. Bu, değil mi?"

Alfred başını salladı. Yatağına dönerek oturdu. Uzun kolları moralleri bozuk bir şekilde bacalarının arasından sarkıyordu.

"Eh, sana ne yapabilirler ki? Eline bir şaplak atıp, iyi çocuk olmaya ve pis Patryn'den uzak durmaya söz mü veririrler?"

Bir şaka olması öngörülmüştü. Alfred gülmedi. "Bilmiyorum," dedi alçak, korku dolu bir sesle. "Bir sefer Samah'ı konuşurken duydum ve dedi ki..."

"Şşş!" diye uyardı Haplo ve doğrulup oturdu. Bir ses, bir kadın sesi kapının dışında şarkı söylüyordu. Parlak koruyucu rünler solup yok olmaya başladı. "Ah," dedi Alfred canlanarak, "bu Orla!" Sartan değişmişti. çökmüş omuzlar dikilmişti, kendisi de dimdik, neredeyse vakur görünüyordu. Kapı açıldı ve önünde iki mensch yürüyen bir kadın girdi içeri.

"Haplo!" diye haykırdı Grundle ve Patryn ne olduğunu anlayamadan, fırlayarak kendini onun kollarına attı.

"Alake öldü!" diye feryat etti. "Ölmesini istememiştin. Hepsi benim suçum!"

"Hadi ama," dedi Haplo, geniş, güçlü sırtı beceriksizce okşayarak. Kız ona sarıldı ve ağlamaya başladı.

Haplo onu hafifçe sarstı. "Beni dinle, Grundle."

Cüce yutkundu, burnunu çekti, sonra sessizleşti. "Üçünüzün yaptığı tehlikeliydi, aptalcaydı," dedi Haplo sertçe. "Yanlış yaptınız. Oraya kendi başınıza gitmemeliydiniz. Ama gittiniz ve bunu değiştiremezsiniz. Alake bir prensesti. Yaşamını halkına adamıştı. Halkı için öldü, Grundle. Kendi halkı" -Patryn Sartanlara baktı- "ve belki de daha pek çok kişi için."

Gençlerle gelen Sartan kadın elini gözlerine götürdü ve sırtını döndü. Yanına giden Alfred, çekingenlikle yaklaştı. Kolu kendi iradesi ile, teselli etmek için kadının omuzlarına sarılmaya yeltendi. Kol tereddüt etti, geri çekildi.

Lanet adam! diye düşündü Haplo. Bir kadına doğru düzgün kur yapamıyor bile.

Grundle biraz daha burnunu çekip hıçkırdı.

"Hey, hadi artık," dedi Haplo ona boğuk bir sesle. "Kes şunu. Bak, köpeğimi üzüyorsun."

Anlaşılan bunu kişisel olarak algılamış olan köpek, kendi ulumaları ile ona eşlik ediyordu. Grundle gözyaşlarını sildi ve solgun bir yüzle gülümsemeyi başardı.

"Nasılsın, bayım" diye sordu Devon, yatağın ucuna oturarak.

"Daha iyi olmuşum," dedi Haplo. "Ama sen de öyle, herhalde."

"Evet, bayım," diye yanıt verdi Devon.

Solgun ve mutsuzdu. Yaşadığı korkunç olaylar izini bırakmıştı. Ama artık daha kendinden emin, daha güvenliydi. Kendini bulmuş gibiydi.

Ve bunu yapan tek kişi de değildi.

"Seninle konuşmamız gerek!" dedi Grundle, Haplo'nun ıslak yenini çekiştirerek.

"Evet, bu çok önemli," diye ekledi Devon.

İkisi bakiştılar, sonra Sartanlara çevirdiler gözlerini: Alfred ile adı Orla olan kadına.

"Yalnız kalmak istiyorsunuz. Tamam. Biz gideriz." Alfred ayaklarını sürüyerek uzaklaşacak oldu.

Gülümseyen kadın, elini onun koluna koydu. "Bunun mümkün olacağını sanmıyorum."

Kapıya anlamlı anlamlı baktı. Koruyucu rünler yanmıyordu, ama dışarıda bir o yana, bir bu yana yürüyen ayak sesleri duyulabiliyordu -bir muhafız.

Alfred büzülmüş gibi oldu. "Haklısın," dedi alçak sesle. "Düşünmeden konuştum. Burada oturacağız, ama dinlemeyeceğiz. Söz veriyoruz."

Yatağın üzerine oturdu ve yanındaki yere elini koydu.

"Lütfen, otur."

Kadın önce yatağa, sonra Alfred'e baktı. Fena halde kızardı. Haplo aynı şekilde görünen, aynı şekilde tepki veren Alake'i hatırladı.

Alfred de olağanüstü bir kırmızı tonuna dönüştü ve ayağa fırladı.

"Bunu kastetmemiştim -Elbette, olmaz-Ne düşünmüş olmalısın Sandalye yok. Ben yalnızca.....

"Evet, teşekkür ederim," dedi Orla hafifçe ve yatağın ucuna oturdu.

Alfred yatağın diğer ucundaki yerine yerleşti ve bakişlarını ayakkabılarına dikti.

Büyük bir sabırsızlıkla onları izlemekte olan Grundle, Haplo'nun elini tuttu ve onu Sartanlardan olabildiğince uzağa, bir köşeye çekti. Devon da arkasından geldi. İkisi, ciddiyet içinde, ağırbaşlılıkla, yüksek fısıltılarla hikayelerini anlatmaya başladılar.

Derin bir tartışmaya dalmış üç kişiyle aynı odada olup da dinlememek mümkün görünmezdi, ama Sartanlar hayran kalınacak bir şekilde başardılar bunu. Hiçbiri konuşulan tek bir sözü duymadı, ikisi de, dıştaki sesleri duyamayacak kadar kendi iç seslerini dinlemeye dalmıştı.

Orla içini çekti. Ellerini endişeyle ovuşturdu ve birkaç saniyede bir Alfred'e bakarak, düşündüklerini söyleyip söylememek konusunda karar vermeye çalıştı.

Onun gerginliğini hisseden Alfred, sebebini merak etti. Aklına bir düşünce geldi.

"Konsey. Őu anda toplantı halinde, deęil mi"

"Evet," diye yanıt verdi Orla, ama sesi çıkmadı.

"Sen... sen orada deęilsin, ama"

Orla yanıt verecek oldu, ama sonunda başını sallamakla yetindi. "Hayır," dedi bir an sustuktan sonra. Çenesini kaldırarak, kararlılıkla konuştu. "Hayır, orada deęilim. Konsey'den istifa ettim."

Alfred'in aęzı açık kaldı. Bildięi kadarıyla, daha önce hiçbir Sartan böyle bir Őey yapmamıŐtı. Hatta hiçbiri aklına bile getirmemiŐti.

"Benim yüzümden mi" diye sordu Alfred çekingenlikle.

"Evet. Senin yüzünden. Onun yüzünden." Patryn'e baktı.

"Onlar yüzünden." BakıŐları menschlere gitti.

"Samah nasıl... ne dedi..."

"Çok kızdı. Aslında," diye ekledi Orla kendinden hoşnut bir Őekilde gülümseyerek, "ben de Őu anda sen ve Patryn'le beraber yargılanıyorum."

"Hayır!" Alfred hayretler içinde kalmıŐtı. "Bunu yapamaz!

Senin bunu yapmana izin.....

"ŐŐŐ!" Orla elini onun dudaklarına koydu. "Önemi yok." Alfred'in elini tuttu, o beceriksiz, kemikli, aşırı büyük eli. "Bana o kadar çok Őey öğrettin ki! Artık korkmuyorum. Bize ne yaparlarsa yapsınlar, korkmuyorum."

"Samah ne yapacak" Alfred'in parmakları Orla'nın elinin üzerine kapandı. "Diđerlerine ne oldu, hayatım? Uzun zaman önce gerçeęi keŐfeden kardeŐlerimize ne oldu?"

Orla dönüp onunla yüzleŐti. Gözlerini gözlerine dikti. Sesi sakindi.

"Samah onlan Labirent'e attı."

OTUZ ÜÇÜNCÜ BÖLÜM

SURUNAN

CHELESTRA

"Ejder-yılanların böyle söylediğini duyduk, Haplo," dedi Grundle, anı karşısında korkmuş görünerek. "Her şeyin bir hile olduğunu, halklarımızın birbirini katletmesini sağlayacaklarını ve seni tutsak alarak..."

"Lorduna götüreceklerini söylediler," diye araya girdi Devon. "Ejder-yılanlar seni lorduna götürmeyi ve senin hain olduğunu söylemeyi planlıyorlar. Onları duyduk."

"Bize inanmak zorundasın!" diye ısrar etti Grundle. Patryn dikkatle dinlemiş, duydukları karşısında kaşlarını çatmış, ama konuşmamıştı.

"Bize inanıyorsun, değil mi" diye sordu Devon.

"Size inanıyorum."

Sesinden ikna olduğunu anlayan ikisi rahatladılar. Haplo yılanın sözlerinin yankısını işitir gibi oldu. Kaos bizim yaşamımızın kanıdır. Ölüm, etimiz ve suyumuzdur.

Abarrach'ta, daha büyük, iyi bir güç olduğuna ilişkin veri bulmuştu. Eğer bu doğruysa, diye düşündü, büyük ihtimalle burada, Chelestra'da tam aksini bulmuştu.

Alfred'in işitip işitmediğini merak etti ve odanın karşı tarafına baktı. Anlaşılan duymamıştı. Sa rtan, sanki yüreğine bir mızrak saplanmış gibi görünüyordu.

"Sartan!" dedi Haplo keskin bir sesle. "Bunu dinlemen lazım. Bana anlattığını ona da anlat," dedi Grundle'a. "Ejder-yılanları ve Ölüm Kapısı'nı."

Alfred başını Cüce'ye çevirdi. Sarsılmıştı, yarım kulakla dinlediği açıktı. Kendine daha fazla hakim görünen Orla, tüm dikkatini Grundle'a verdi.

Böylesine bir dinleyici kitlesi karşısında utanan Grundle, hikayesine heyecan içinde başladı, ilerledikçe kendine güven kazandı.

"çoğunu anlamadım. Başta anlıyordum, kentinizi nasıl sular altında bırakacaklarını, bunun büyüünüzü yok edeceğini ve kaçmak zorunda kalacağınızı anladım. Ama sonra 'Ölüm Kapısı' diye bir şeyden bahsetmeye başladılar."

Onay için Devon'a baktı. Elf başını salladı.

"Evet, buydu. 'Ölüm Kapısı'." Alfred aniden dikkatini topladı. "Ölüm Kapısı mı? Ölüm Kapısı'na ne olmuş?"

"Sen anlat," dedi Grundle Elfe. "Tam olarak hangi sözleri kullandıklarını sen biliyorsun. Ben bir türlü hatırlayamıyorum."

Devon tam olarak hatırladığından emin olmak için bir an düşündü. "Şöyle dediler: 'Çağlar önce direnecek kadar güçlü oldukları şeyi yapmak zorunda kalacaklar. Samah Ölüm Kapısı'nı açacak!' Ve sonra Ölüm Kapısı'ndan geçmek konusunda birşeyler söylediler..." Orla'nın nefesi kesildi, ayağa kalktı, elini göğsüne bastırdı.

"Samah'ın yapmayı planladığı da bu! Menschler saldırırsa Ölüm Kapısı'nı açmaktan söz ediyor!"

"Ve bu da diğer dünyalara yayılacak korkunç bir dehşetin serbest kalması demek," dedi Haplo. "Ejder-yılanların sayısı ve gücü artacak. Peki onlarla savaşacak kim kalacak?"

"Samah durdurulmalı," dedi Orla. Cüce ile Elfe döndü.

"Halkınız durdurulmalı."

"Biz savaş istemiyoruz," diye yanıt verdi Devon ciddiyetle. "Ama yaşayacak bir yerimiz olmalı. Bize pek az seçenek bırakıyorsunuz. "

"Anlaşabiliriz. Herkesi bir araya getiririz, görüşürüz..."

"Bunun için çok geç, 'Eşim.'" Samah kapıda belirdi. "Savaş başladı. Mensch sürüleri kentimize yaklaşıyor. Başlarında ejder-yılanlar var."

"Ama... bu mümkün değil" diye haykırdı Grundle. "Halkım ejder-yılanlardan korkuyor."

"Elfler iyi bir sebep olmadan ejder-yılanları takip etmez," diye bildirdi Devon, Samah'a kısıp gözlerle bakarak. "Onları böyle aşırı bir karar almaya zorlayacak bir şey olmuş olmalı."

"Çok iyi bildiğiniz gibi, bir şey oldu gerçekten. Siz ve Patryn."

"Biz mi" diye haykırdı Grundle. "Biz nasıl bir şey yapabiliriz! Burada, sizinle beraberdik! Gerçi bir şey yapmayı isterdik ya!" diye ekledi, ama bu, yan sakallarına söylediği bir mırıltı olarak çıktı yalnızca.

Devon Grundle'in sırtını dürtükleledi ve kız sustu.

"Bence, çocukları savaşı başlatmakla suçlamadan önce ne demek istediğini açıklamalısın, Samah," diye araya girdi Orla. "Pekala, 'Eşim.' Açıklayacağım."

Samah sözcüğü bir kırbaç gibi kullanmıştı, ama Orla darbeye aldırmadı. Sakinlik içinde Alfred'in yanında durdu.

"Ejder-yılanlar menschlere gittiler ve genç insan dışisinin talihsiz ölümünden biz, Sartanların sonumlu olduğunu söylediler. Ejderler diğer iki çocuğu tutsak aldığımızı, onları rehin olarak tuttuğumuzu söylediler."

Soğuk bakışları Devon ile Grundle'a döndü. "Her şey çok iyi planlanmış -ikinizin sizi yanımıza almaya ikna etmeniz. Patryn'in fikri elbette."

"Evet, elbette," diye mırıldandı Haplo yorgun yorgun. "Tam bayılmadan önce aklıma geldi."

"Böyle bir şey planlamadık ki" diye itiraz etti Grundle, alt dudağı titreyerek. "Sana gerçeği söyledik! Bence sen kötü bir adamsın!"

"Şşş, Grundle." Devon kolunu ona sardı. "Bize ne yapacaksınız"

"Biz çocuklarla savaşmayız," dedi Samah. "Güven içinde ailelerinize iade edileceksiniz. Ve yanınızda, halkınıza bir mesaj götüreceksiniz: Bize saldırmakla kendinizi tehlikeye atıyorsunuz. Kenti deniz suyuna boğma planınızdan haberdarız. Bunun bizi zayıflatacağını düşünüyorsunuz, ama Patryn 'dostunuz' ve onun kötü hizmetkarları sizi bilerek yanılttı. Savunmasız Sartanlarla dolu bir kent bulmayacaksınız. Yüzyılların gücü ile silahlanmış, diğer dünyaların kudreti ile savunulan, binlerce Sartanla dolu bir kent bulacaksınız..."

"Ölüm Kapısı'nı açacaksın," dedi Haplo.

Samah yanıt vermeye tenezzül etmedi. "Sözlerimi halklarınıza tekrarlayın. Onları adilce uyardığımızın hatırlanmasını istiyorum. "

"Ciddi olamazsın!" Alfred ellerini yalvarırcasına uzattı. "Neden bahsettiğini bilmiyorsun! Ölüm Kapısını açmak... felaket anlamına gelir. Ejder-yılanlar diğer dünyalara geçebilir. Abarrach'taki korkunç lazarlar bu dünyaya girmek için böyle bir fırsat bekliyor!"

"Benim lordum da öyle," dedi Haplo, omuzlarını silkerek.

"Ona bir iyilik yapmış olacaksın."

"Ejderlerin yapmanı istediği bu, Samah," diye haykırdı Orla. "Bu çocuklar biliyor. Ejderleri plan yaparken duymuşlar."

"Sanki onlara inanacakmışım gibi... ya da herhangi birinize." Samah hepsine horgörüyle baktı. "Duvarlara yapılacak ilk saldırı ile Ölüm Kapısı'nı açarım. Ve diğer dünyalarda Sartanlar var, biliyorum. Yalanlarınızla beni kandıramazsınız.

"Lorduna gelince" -Samah Haplo'ya döndü- "kötücül ırkınızın geri kalanı ile birlikte Labirent'e atılacak. Ve bu sefer, kaçış yolu da bulamayacak!"

"Konsey üyesi, bunu yapma." Alfred'in sesi sakin ve hüzünlüydü. "Gerçek kötülük orada değil. Gerçek kötülük burada." Elini kalbinin üzerine koydu. "Korku. Çok iyi biliyorum. Yaşamımın çoğu boyunca gücüne boyun eğdim.

"Bir zamanlar, uzun zaman önce, Ölüm Kapısı'nın açık olması öngörülmüştü, bizi ölümden, yeni ve daha iyi bir yaşama götürecekti. Ama o zaman geçti. Çok şey değişti. Eğer Ölüm Kapısı'nı şimdi açarsan, pişmanlık ve üzüntü içinde, Ölüm Kapısı'nın -bir zamanlar umut vermesi öngörülen bir ismin-akla getirdiğinden çok daha karanlık ve kötücül bir şeyi açığa çıkardığını görürsün."

Samah sessizlik içinde, örnek bir sabır içinde dinledi. "Sözlerin bitti mi?" diye sordu.

"Bitti," diye yanıtladı Alfred alçakgönüllülükle.

"Pekala. Bu menschlerin ailelerine iade edilmelerinin zamanı geldi." Samah işaret etti. "Gelin çocuklar. Bir arada durun. Büyüden korkmayın. Size zarar vermeyecek. Uyuyor gibi olacaksınız ve uyandığınızda, güven içinde, ailelerinize birlikte olacaksınız."

"Senden korkmuyorum." Grundle burnunu çekti. "Senin yapmayı umabileceğinden çok daha iyi büyü gördüm."

Bir sır paylaşır gibi Alfred'e baktı ve göz kırptı. Alfred'in kafası oldukça karışmış gibiydi.

"Halklarınıza söylemeniz gerekeni hatırlıyorsunuz, değil mi" diye sordu Samah.

"Hatırlıyoruz," dedi Devon, "ve halklarımız da hatırlayacaklar. Sözlerini yaşadığımız sürece hatırlayacağız. Hoşçakal, Haplo." Elf ona döndü. "Sana yalnızca hayatım için

teşekkür etmiyorum, onu nasıl yaşamam gerektiğini gösterdiğin için de teşekkür ediyorum."

"Hoşçakal, Haplo," dedi Grundle. Yanına gitti ve dizlerine sanldı.

"Artık kulak misafirliği yok," dedi Haplo sertçe.

Grundle derin bir göğüs geçirdi. "Biliyorum. Söz veriyorum."

Bir an durdu ve elbisesinin cebine tıktığı bir şeyi aradı. Nesne cebine sığmayacak kadar büyüktü ve durduğu yere sıkışmıştı. Grundle çekiştirdi, cebi yırttı. Nesneyi kurtararak, Haplo'ya uzattı. Bir defterdi bu, deri cildi yıpranmıştı ve gözyaşı olabilecek bir şeylerle lekelenmişti.

"Bunu almanı istiyorum. Ejder-yılanlara gitmek üzere yola çıkarken tuttuğum günlük bu. Hanımefendiden" -Grundle Orla'ya doğru başını salladı- "benim için almasını istedim. Aldı. O iyi biri. içine biraz daha yazacaktım, sonu yazacaktım, ama... yapamadım. Çok fazla hüznü."

"Her neyse," diye devam etti, söz dinlemez bir gözyaşını silerek, "başta senin için söylediğim kötü şeyleri boş ver. O zaman seni tanıımıyordum. Yani... Anlıyor musun..."

"Evet," dedi Haplo, armağanı kabul ederken. "Anlıyorum."

Devon Grundle'in elini tuttu, ikisi Samah'ın önünde durdular. Konsey üyesi rünleri söyledi. Alev alev desenler havada belirdi, Cüce ile Elfi çevreledi. ikisinin gözleri kapandı, başları eğildi, birbirlerine dayandılar. Rünler alevlendi ve ikili yok oldu.

Köpek kasvetli bir uluma kopardı. Haplo elini hayvanın başına koydu ve sessiz olmasını söyledi.

"Bu tamamlandı," dedi Samah kısaca. "Şimdi, çok daha nahoş bir işimiz var. Ne 'kadar çabuk halledilirse, o kadar iyi olur.

"Sen, kendine Alfred Montbank ismini veren. Konsey davanı görüştü. Dikkatle tartıştıktan sonra, seni düşman ile işbirliği yapmaktan, kendi halkının aleyhine çalışmaktan, bizi yalanlarıyla kandırmaya çalışmaktan, sapkınlıktan bahsetmekten suçlu bulduk. Seni mahkum ediyoruz. Sen, Alfred Montbank, Konsey'in seni mahkum edecek hakka ve bilgeliğe sahip olduğunu, böyle bir kararın hatalarından ders almanı ve hatalarını telafi etmeni sağlayacağını kabul ediyor musun"

Konuşma yalnızca bir formaliteydi, Konsey'in önüne çıkan herkese yapıldı. Ama Alfred dikkatle dinledi, her sözcüğün üzerinde dikkatle düşünür gibi göründü.

"Hatalarımdan ders almak ve onları telafi etmek," diye tekrarladı kendi kendine. Bakışlarını Samah'a kaldırdı ve yanıt verdiği ses kararlıydı. "Evet, Konsey üyesi, kabul ediyorum."

"Alfred, bunu yapamazsın!" orta kendini kocasının üzerine attı. "Bunu yapma, Samah! Sana yalvarıyorum! Neden dinlemiyorsun"

"Sessiz ol, Eşim!" Samah onu ittirerek kendinden uzaklaştırdı. "Senin cezan da kararlaştırıldı. Seçme şansın var. Onunla gidebilir ya da bizimle kalabilirsin. Ama her iki durumda da, büyü gücün elinden alınacak."

Orla bembeyaz bir yüzle ona bakakaldı. Yavaş yavaş, başını salladı. "Sen delisin,

Samah. Korkun seni çıldırtmış "

Gelip Alfred'in yanında durdu ve kolunu tuttu. "Onunla gitmeyi seçiyorum."

"Hayır, Orla," dedi Alfred ona, "buna izin veremem. Ne söylediğini bilmiyorsun."

"Evet, biliyorum. Unutuyorsun," diye hatırlattı ona, titrek bir gülümsemeye, "imgelerini paylaştım." Bakışlarını Patryn'e çevirdi. "Neyle karşı karşıya olduğumuzu biliyorum ve korkmuyorum. "

Haplo dikkat etmiyordu. Patryn kapıyı koruyan Sartan'ı incelemek ve adamın üzerine atlayıp kaçma ihtimalini değerlendirmekle meşguldu. Şansı azdı, neredeyse umutsuzdu, ama burada oyalanıp, Samah'ın onu yine ıslatmasını beklemekten daha iyiydi.

Gerginleşti, saldırıya hazırlandı. Samah aniden döndü ve muhafızla konuştu. Haplo kendini rahatlamaya zorladı, kayıtsız görünmeye çalıştı.

"Ramu. Bu ikisini Konsey Odası'na götür ve gönderilişe hazırla. Menschler. saldırıya geçmeden bu büyüü yapmalıyız. Konsey'in tüm üyelerini topla. Bu kadar büyük bir büyü yapmak için hepsinin hazır bulunması gerekecek."

"Ne gönderiliş büyüü" Haplo, bunun kendisi ile bir ilgisini olduğunu düşünerek hemen savunmaya geçmişti. "Neler oluyor"

Ramu içeri girdi, kapının yanında durdu.

Alfred, yanında Orla ile öne çıktı. İki sakınlık ve vakar içinde hareket ediyorlardı. Ve bu sefer, diye fark etti Haplo hayret içinde, Alfred bir şeye takılıp düşmemişti.

Haplo Alfred'in önünü kesti. "Sizi nereye gönderiyorlar" "Labirent'e," diye yanıt verdi Alfred.

"Ne"

Haplo, bunun onu tuzağa düşürmek için tasarlanmış tuhaf bir plan olduğunu düşünerek bir kahkaha attı. Ama neden böyle bir plan yapılsın, düşünemiyordu. "Buna inanmıyorum!"

"Bizden önce başkaları da gönderilmiş, Haplo. ilk olmayacağız. Uzun zaman önce, Koparılış sırasında, gerçeği keşfeden ve kabullenen Sartanlar sizin halkınızla beraber zindana atılmış."

Haplo sersemlemiş bir şekilde bakakaldı. Mantıklı gelmiyordu. Mümkün değildi. Ama Alfred'in doğruyu söylediğini biliyordu. Sartanlar yalan söylemezdi.

"Bunu yapamazsın!" diye Samah'a itiraz etti Haplo. "Onları ölüme mahkum ediyorsun!"

"Endişeleniyor numarasını bırak, Patryn. Sana hiçbir şey kazandırmaz. Bu senin sözde Nexus Lordun ve planları hakkında enine boyuna sorgulandıktan sonra sen de onlara katılacaksın. "

Haplo adamı duymazdan geldi, Alfred'e döndü. "Onun seni Labirent'e göndermesine izin mi vereceksin Bu kadar mı?"

Orada bulundun! Benim zihnimde! Neye benzediğini biliyorsun. İki dakika hayatta kalamazsın. Ne sen, ne de Orla! Savaş, lanet olası! Hayatında bir kez diren ve savaş!"

Alfred soldu, endişeli göründü. "Hayır, yapamam..."

"Evet, yapabilirsin! Grundle haklıydı. Ejder sendin, değil mi? Draknor'da hayatlarımızı kurtardın. Sen güçlüsün. Samah'dan daha güçlüsün, yaşamış tüm Sartanlardan daha

güçlüsün. Ejder-yılanlar bunu biliyor. Yılan Büyücüsü, diyorlar sana. O biliyor. Senden kurtulmaya çalışmasının sebebi bu."

"Teşekkür ederim, Haplo," dedi Alfred nazikçe, "ama söylediklerin doğru olsa, kendimi bir ejdere çevirmiş olsam bile, nasıl yaptığımı hatırlamıyorum. Hayır, önemli değil. Lütfen, anla."

Elini uzattı, Patryn'in kolunun üzerine koydu. "Hayatım boyunca olduğum şeyden kaçmaya çalıştım. Ya da bayıldım. Ya da bunun için özür diledim." Sakin, neredeyse huzurluydu. "Artık kaçmıyorum."

"Evet," dedi Haplo sertçe. "Eh, bayılmamaya da çalış. Labirent'te olmaz." Kolunu Sartan'ın dokunuşundan kaçırdı.

"Hatırlamaya çalışırım." Alfred gülümsedi.

Köpek inledi, Alfred'e yanaştı, burnunu bacağına sürttü.

Alfred köpeği tereddütle okşadı. "Ona iyi bak, oğlum. Bir daha kaybetme onu."

Ramu aralarında girdi ve rünleri söylemeye başladı.

Desenler alevlendi, Haplo'yu kör etti. Isı gerilemesine sebep oldu. Tekrar görebilir olduğu zaman, koruyucu kızıl rünler kapıyı ve pencereyi bloke ediyordu.

Sartanlar gitmişti.

OTUZ DÖRDÜNCÜ BÖLÜM

SURUNAN

CHELESTRA

Haplo yatağında uzanıyordu. Beklemekten başka yapabileceği hiçbir şey yoktu. Derisi kurumaya başlamıştı. Bedenindeki desenler, solgun da olsalar bir kez daha görülür olmuşlardı. Büyüsünün tam anlamıyla geri dönmesi için uzun zaman gerekecekti, sahip olmadığını düşündüğü kadar uzun bir zaman. Sartanlar kısa süre sonra gelirler, onu suyla etkisiz hale getirirler, sonra konuşması için zorlardı.

Bu eğlenceli olacaktı.

Bu arada, becerebildiğince dinlenmesinin iyi olacağına karar verdi. Büyüsünü kaybetmek onu yormuş, zayıflatmıştı. Bunun gerçek, fiziksel bir tepki mi olduğunu, yoksa yalnızca zihninin yarattığı bir şey mi olduğunu merak etti. Sırtüstü yatıp, yas tutan köpeği rahatlatmaya çalışırken başka şeyleri de merak etti.

Labirent'te Sartan erkekleri ve kadınları. Düşmanları ile birlikte. Onlara ne olmuştu Elbette, muhtemelen Patrynler öfkeyle saldırmış ve onları öldürmüşlerdi.

Ama ya öldümedilerse, diye düşündü Haplo. Ya o eski düşmanları nefretlerini ve öfkelerini bir kenara bırakıp, hayatta kalmak için birlikte mücadele ettilerse? Ve uzun, karanlık geceler boyunca, dehşetlerini unutmak için birbirlerinin kollarına sığındıysa? Çok uzun zaman önce, Patryn ve Sartan kanları karışmış olabilir miydi

Bu düşünce Haplo'yu alt üst etti. Algılayamayacak kadar şaşkındı. Bunun düşündüğü olasılıklar çok kafa karıştırıcıydı.

Eli, köpeğin göğsüne dayadığı başı okşuyordu. Hayvan gözlerini kapattı, içini çekti ve yatakta iyice yanaştı ona. Haplo da uyumak üzereydi ki, dünya dalgalandı.

Haplo'nun gözleri faltaşı gibi açıldı. Gerginleşti, korktu, dehşet verici duygu karşısında paniğe kapıldı. Ama bununla mücadele etmek için tek kasını bile oynatamadı. Dalgalanma ayaklarında başladı, yukarı doğru yayıldı, beraberinde mide bulantısı ve baş dönmesi taşıdı. Yalnızca izleyebiliyor, hissedebiliyor, ama eyleme geçemiyordu.

Daha önce bir kez daha hissetmişti, bunu. Daha önce, bir kez daha çevresindeki dünya dalgalanmıştı. Bir kez daha kendini şekilsiz ve boyutsuz, çevresindeki ince ve bir yaprak gibi kırılgan her şeye yapışmış bulmuştu.

Dalgalar yukarıya doğru yayıldı, odayı bükte, duvarları, tavanı bükte. Kapıyı ve pencereleri koruyan rünler bir an söndü, ama Haplo onların yokluklarından faydalanabilecek durumda değildi. Kıpırdayamıyordu.

Son seferinde köpek de yok olmuştu. Bu sefer köpeği sıkı sıkı yakaladı. Bu sefer köpek kaldı, sessizce, tüm dalgalanma boyunca uyudu.

Dalga etkisi geldiği hızla gitti. Kızıl koruma rünleri yine alevlendi. Köpek horlamaya başladı.

Derin bir nefes alıp veren Haplo, boşluğa bakarak yattı.

Dünyanın dalgalandığı son seferde, sebep Alfred idi. Alfred Ölüm Kapısı'ndan geçmişti.

Patryn aniden uyandı, bedeni alarm veriyordu. Geceydi, oda karanlıktı, ya da rünlerin parıltısı olmasaydı karanlık olacaktı. Doğrulup oturdu, hatırlamaya, onu derin uykusundan uyandıran sesi ayırt etmeye çalıştı. Dinlemeye o kadar yoğunlaşmıştı ki, başta derisindeki desenlerin parlak bir mavi ile ışıdamakta olduğunu görmedi.

"Uzun süre uyumuş olmalıyım," dedi uyandırdığı köpeğe. "Acaba neden beni almaya gelmediler Sence neler oluyor, oğlum"

Köpeğin bir fikri var gibiydi, yataktan aşağı atlayıp pencereye gitti. Aynı şeyi düşünen Haplo onu takip etti. Rünlere yapabildiğince yaklaştı. Alevleri derisini yakıyordu, büyüsu onu uzun zaman koruyamazdı. Gözlerini eli ile perdeleyerek, desenlerin parıltısı karşısında gözlerini kıstı ve dışarıyı görmeye çalıştı.

Karanlıkta fazla şey göremiyordu; gölgeler gölgelerin içine giriyordu. Ama bağırışlar duyabiliyordu; onu uyandıran bağırışlar olmuştu.

"Duvar aşıldı! Kenti su basıyor!"

Haplo kapıda ayak sesleri duyduğunu sandı. Gerginleşti, döndü, savaşmaya hazırlandı. Büyüsünü kazanmasına izin vermeleri aptallık olmuştu. Onlara ne kadar büyük bir aptallık olduğunu gösterecekti.

Ayak sesleri bir an tereddüt etti, sonra uzaklaşmaya başladı. Haplo kapıya yaklaştı, ses duyulmaz olana kadar bekledi. Eğer önceden bir Sartan muhafızı vardıysa bile artık yoktu.

Ama koruyucu rünler hala güçlüydü. Haplo kapıdan çekilmek zorunda kaldı. ısıyla savaşmak gücünü tüketiyordu.

Dahası, enerjisini harcamasına gerek yoktu.

"Gevşesek daha iyi, oğlum, diye tavsiye etti köpeğe. "Kısa süre sonra çıkacağız buradan.»

Peki nereye gidecekti? Ne yapacaktı?

Labirent'e. Alfred'i aramaya. Başkalarını aramaya. Sessizce gülümseyen Haplo yatağına döndü, rahatça uzandı ve deniz suyunun yükselmesini bekledi.

PATRYNLER VE SARTANLAR ARASINDA

BÜYÜLÜ SAVAŞ

DETAYLI AÇIKLAMA

Hem Sartan, hem de Patryn büyüleri olasılık teorisine dayalıdır. [50]. İki arasında bir savaş, Bıçak, Kağıt, Taş olarak bilinen bir çocuk oyununun ölümcül bir versiyonu olarak tasvir edilebilir. [51] Bu oyunda, her çocuk üç nesne alır: küçük bir bıçak, bir parça kağıt ve bir taş. Çocuklar bu nesnelere arkalarına gizlerler. Rakipler karşı karşıya dururlar ve bir işaret ile her biri bir nesne alır ve yalanaktan bir savaş ile öne çıkarırlar. Hedef rakibin, olası üç silahtan hangisini kullanacağını tahmin etmek ve saldırısına hazırlıklı olmaktır.

Olası sonuçlar şöyle belirlenir:

Bıçak kağıdı keser. (Bıçağı çıkaran bu turu kazanır.)

Taş bıçağı kırar.

Kağıt taşı kaplar.

Bıçak, Kağıt, Taş oyunu, kuşkusuz Patrynler ile Sartanlar arasında geçen büyü savaşlarının oldukça basitleştirilmiş bir versiyonudur, çünkü her iki ırkın emri altında sayısız saldırı ve savunma olasılığı vardır.

Bunlar arasındaki eski düellolar, Samah ile Haplo arasında savaşıldığı şekliyle, "harareti kanla" nadiren savaşıldı. Her iki ırkın imajlarını düşünmesi gerekiyordu ve bir savaş ancak, bir meydan okuma ve bunun kabulü gerçekleştiği zaman yapıldı. Bir Patryn, halkın önünde savaşmaya her zaman hazır olurdu. Bir Sartan bunu kabul edebilirdi, ama yalnızca böyle bir cesaret ve hüner gösterisinin halk açısından eğitici olacağını düşündüğü zaman.

Halka açık düellolar arenalarda gerçekleşir, bir kalabalığın varlığı bazı olağanüstü büyü efektlerini güçleştirse de, kesinlikle harika gösteriler sunardı. Örneğin, rakibin üzerine bir şimşek göndermek ve yanlışlıkla seyircilerin yarısına elektrik çarpmasına yol açmak olmazdı. Bu yüzden halka açık savaşlar nadiren ölümlü sonuçlanırdı, bunlar, bir rakibin diğerine şah-mat çektiği satranç turnuvalarına benzerdi.

Şahsi savařlar çok daha ciddi, çok daha ölümcül olur ve rakiplerden biri ya da her ikisinin ölümlü ile sonuçlanırdı. Yalnızca iki ırkın mensuplarının bildiđi gizli yerlerde yapırlardı.

Bu yerlerde, masum seyircileri tehlikeye atmadan yıkıcı güçler salınabilirdi. Zaman zaman iki kiři yalnız savařırdı, ama çođunlukla tanık olarak aile bireyleri ve Konsey üyeleri de hazır bulunurdu. Bunların olaya karışmasına asla izin verilmezdi.

Ayrıca belirtmelidir ki, Sartan Konseyi bu düellolara daima karşı çıkar ve son ana kadar savaři durdurmaya çalışırdı.

Mümkün olan sayısız olasılıđa rağmen, çođu büyücü genellikle, mantıđa dayalı bir şablon uygulardı. Yapılan ilk büyüler genellikle savunma ya da dikkat dağıtma amaçlı olurdu. Bunlar kolay olurdu ve büyücünün pek az çaba harcamasına sebep olur, onun rakibini incelemesini ve hissetmesini sağlardı.

Örneđin, bir Sartan büyücüsü savařa bir milyon yılan göndererek düşmanın dikkatini dağıtmaya çalışabilirdi; Patryn ise kendini ateşten bir duvarla çevirerek karşılık verebilirdi.

Bu tür dikkat dağıtma ve savunma teşebbüsleri güçlü saldırı büyülerine ve aynı derecede güçlü savunma büyülerine açılırdı. Rakiplerin bir saldırının gelişini görmeleri ve saniyeler içinde tepki vermeleri, bu sırada da kendilerini savunamayacakları (şimşek gibi) türden büyülere karşı dikkatli olmaları gerekirdi. En ufak bir yanlış hesap, bir göz kırpış, anlık bir zayıflık neredeyse her zaman ölümcül olurdu.^[52]

DURNAILERİN DURUMU

(Samah'ın oğlu Ramu'nun Yediler Konseyi'ne verdiği rapordan. Bu rapor, Alfred'in ilk kez Konsey önüne çıktığı zaman, toplantının başlarında verilmiştir. Bu metin, başka eserlerle beraber, daha sonra Alfred'in varlıkları içinde bulunmuştur. Bu metnin Alfred'in eline nasıl geçtiği bilinmemektedir. Dipnotlar Alfred'e ait görülmektedir ve mensch dillerinde kaydedilmiştir. Bu da, ayrıca ilgi çekici bir durumdur.)

Konsey'deki Sartan Kardeşlerim:

Alemimizde bulunan ve bizlerin durnai olarak bildiği denizuydularının durumunu, siz kardeşlerime arz etmek isterim. Bu raporu sunarken, ihtiyaçlarınıza ve beklentilerinize cevap verememesi durumunda, anlayışınıza sığınırım. Yaratılarımızın idaresinde rünler bize sağduyu ve bilgelik versin. [\[53\]](#) Bu alemin yapısını arz ederek başlamak istiyorum. Sonra kısıtlı ve yetersiz yeteneğim ile beklenen durumu mevcut durumla karşılaştırmaya çalışacağım. [\[54\]](#)

ALEMİMİZİN BAŞTA PLANLANAN COĞRAFYASI VE JEOLJİSİ

Su Alemi'miz, buzla çevrili büyük bir denizden oluşmaktadır. Bu denizin ortasında, hareket eden bir denizgüneşimiz, çevresindeki suyu ısıtan ve aydınlatan büyük, parlak küremiz bulunmaktadır. Güneşin ilerleyişi çevresindeki buzları eritir ve arkada bıraktığı denizin donmasına sebep olur. Bu denizde pek çok yaratık yaşamaktadır -bunların en büyükleri, üzerinde menschlerin yaşadığı durnailerdir.

Denizgüneşi

Denizgüneşi, bir gedik [\[55\]](#) aracılığı ile Ateş Alemi'nden enerji almaktadır. Jran-Kri [\[56\]](#)'de Ölüm Kapısı açılana kadar, bu gedik yalnızca alemi hayatta tutacak kadar enerji sağlayacaktır. Ancak Jran-Kri'den sonra durnailer uyanacak, buz kalıcı olarak eriyecektir.

Denizgüneşi suyun içinde, önceden belirlenmiş bir çember üzerinde ilerler. Bu çemberi dolaşması neredeyse bin yıl sürer.

Bu, halkımızın uzun uykusunu ve yeniden uyanışımızı açıklar. [57] Başta bu hareket, jran-kri'yi takiben büyük denizin sularının devridaimini sağlamak üzere düşünülmüştü. Durnailer denizgüneşinin çevresinde dönecek, denizgüneşi suları çember biçiminde bir karşı hareket ile ilerleyecekti. Bunun amacı, suların devrini sağlamak ve diğer alemlerden gelen maddelerin yeniden dönüşümünü sağlamaktı.

İyideniz

Bir deniz olarak düşünülse de, aslında sudan oluşmamaktadır. İyideniz berrak oksijenle zenginleştirilmiş bir emülsiyon sıvısıdır. Memeliler, boğulmadan soluyabilir.

İyideniz muhtelif küçük prokaryot, eukaryot, plankton ve jran-kri'nin ardından gedikler aracılığı ile buraya bırakılacak atıklara kimyasal olarak tepki gösterecek benzer türlerle doludur. Aynı zamanda, esmer suyosunlarından engin ormanlar yetiştirilmiş ve yüzer ormanlar oluşturulmuştur. Tüm bunlar, daha sonradan durnailer tarafından enerji olarak soğurulacak doğal yan ürünler üretir.

Bu küçük yaratıkların etkisi, atık maddelerin rafine edilmesi işleminin ilk aşamasını oluşturmaktadır. Bu deniz yaratıklarının yan ürünleri, özgül ağırlıkları denizin özgül ağırlığından daha az olduğundan, durnailerin çekimsizliğine [58] doğru sürüklenme eğilimi gösterirler.

Sonra bu yan ürünler durnai yiyeceği olarak soğurulur -arıtılmış maddeleri her durnainin merkezinde bulunan bir gedikten, Gök Alemi'ndeki daha büyük bir arıtma mekanizmasına göndermeden önceki son işlemdir bu. [59]

Suyun içinde başka yaratıklar da var. Zeki ve iletişimden hoşlanan yunuslar, emülsiyon sıvısını doğrudan soluyabildiklerinden, önceki dünyamızda [60] olduğu gibi hava solumak için yüzeye çıkma ihtiyacı hissetmiyorlar. Balinalar, yılanlar, denizinsanları, foklar, denizaslanları ve denizayıları gibi su memelileri burada bol. Balıklar, deniz canavarları, suaygırları, denizatları, vatozlar ve başka sıradan deniz yaratıkları da bu çevreye adapte edilmiştir. Emülsiyon sıvısındaki planktonlar muhtelif yaratıkların solunumları sonucu ortaya çıkan karbondioksidi emer ve işleyerek oksijene çevirir.

Biyosferler (Durnailer)

Koparılış esnasında, uyku halinde gelişigüzel sürüklenecek olan durnaileri (dev boyutlarda biosfer yaratıklarını) yarattık. Bu durnailer jran-kri esnasından Sartanlar tarafından yaratılan ve büyük planımızın bir parçası olmaları öngörülen canlı varlıklardır. jran-kri sırasında durnailer uyku halinde olacak, uyandırılmak için Jran-kri esnasında denizgüneşinin aydınlığının artmasını bekleyeceklerdi. [61] Jran-kri'ye kadar, durnailer bu derin uyku durumunda kalacaklar, zaman zaman buzun içinde donacaklar, çağlar sonra, denizgüneşi buzun içindeki devrini tamamladığı zaman -hala uyurlarken-tekrar çözüleceklerdi.

Baştaki plan, menschlerin durnailerin içinde ortakyaşar bir düzenleme içinde. İşlev gösteren bakıcı parazitler olarak görev yapmalarıydı. Menschler biyosferlerin iç yüzeylerini işleyecekler, bunun karşılığında o da menschleri kemosentez için sağlıklı tutacaktı.

Uyandırıldıkları zaman, biyosferler emulsiyon denizi ile etkileşime geçerek, diğer dünyalardan gelen biyolojik ve kimyasal atıkları faydalı biyosentetiklere, gazlara ve kimyasallara dönüştürecek. Enerjilerini alemdeki güneşten alan durnai "dağkökleri", denizdeki kimyasalları aşağıya ileticekti. Bu kökler durnailerin üzerinde yaşayanlara, denizden, yukarıdaki mağara tavanına kadar uzanan çentikli dağlar gibi görünecekti. Aslında bu "dağlar", ilik yapıları denize uzanan kemiklere daha çok benzerler. Kökler kimyasalları ve atık ürünleri dumailere çekecek -ağaç kökleri gibi-ve bunları kendini besleyecek kimyasal maddelere ve yan ürün olarak, biyosferin çekirdeğindeki doğal gedik aracılığı ile kurtulunacak kimyasallara ve başka maddelere dönüştürecek. Altuzay aracılığı ile Gök Alemi'ne bağlı olan bu gedik, oradaki büyük makineye^[62] gerekli olan maddeleri sağlayacaktı.

Kıyılar / Dış Durnai Tabakası

Vadi tavanından aşağı sarkan çentikli kaya dağlardan duvarlara benzeyen kıyılar, biyosferin merkezinden inen kemik yapılarına benzerler. Kıyılar hem atmosfer cepleri oluşturur, hem de büyük dağ sıraları boyunca denize uzanır.

Bu dağlar çekimsizlikten kıvrılarak, denizin dalgalanarak kabardığı kıyıları oluşturur. Burada aktarım eylemi kimyasalları ve başka toparlanmış maddeleri kemik kanallarının içine ittirir ve buradan dumainin temellerine sevk edilir.

En önemlisi, dağların tabanındaki kristal formasyonlar alemdeki güneşten ışık enerjisi toplama ve durnailerin yaşam sürecinde ihtiyaç duydukları fotosentetik enerjiyi sağlama görevine sahiptirler.

Vadiler (Delikler) / Dış Durnai Tabakası

Deniz yüzeyinin üstünde -yeniden sudan uzakta, dumainin merkezine doğru-ve yükselen dağ duvarlarının arasında, kıyılardan uzaklaşarak kıvrılan vadiler ya da delikler bulunmaktadır. Bu delikler, bu alemde yaşayan menschlerin doğal yaşam çevresi olarak düşünülmüştü. Burada, atmosfer dengeleri ve ekolojik dengeler kısmen burada yaşayan bitkiler, kısmen de biyosferin kendisi tarafından sağlanır. Delikler, biyosferin çevresindeki denizde gerçekleşen ufak değişiklikleri düzeltmesine izin veren, dinamik biyolojik şok emiciler olarak görev yapar.

Atmosfer ve ısı, kısmen biyosferin kendisi tarafından sağlanır. Küre doğal olarak iç ısı yaratır ve bu, dışarıdaki suyun serinliğini kısmen giderir. Biyosfer aynı zamanda atmosferi de sağlar. Fakar her iki etki, küre buza dönüştükçe hızla azalır.

Her iki yandaki dağlar, doğal hava akımının oluşmasını sağlayacak kadar uzakta bulunan çatıya doğru yükselir. Bu kısmen, kürenin suda sürüklenirken gerçekleştirdiği dönme hareketi ve küreyi çevreleyen değişik akımlara karşı eylemi sonucu oluşur. En

normal sonuç yağmurdur, ama biyosfer buza yaklaşıırken kar da olağan sorunlardan olur.

Atmosfer basıncı bu dipsiz denizi uzakta tutar. Pek çok delik dağlardaki fiyordlar aracılığı ile sonsuz deniz ile bağlantılıdır.

Tüm delikler denizden gelen ışık ya da menschlerin kendilerinin yarattığı ışık ile aydınlanır.

Aşağısı / İç Durnai Tabakası

Yaratığa kemik-dağlar aracılığı ile nakledilen kimyasallar ve başka nesnelere, kürenin çekirdeğine girer ve buradaki muhtelif organlar tarafından işlenir. Bu işlemler, fotosentez ve kemosentez süreçleri kullanarak, dumainin kendi yaşam veren enerjisini üretmesini sağlar. Yan ürün olarak, doğal gaz, azot, karbon bileşikleri ve bazı biyolojik organizmalar üretilir. Bu faydalı yan ürünler sonra biyosfer aracılığı ile, ihrac için kürenin merkezindeki gediğe iletilir.

Gedik

Yaratığın merkezinde, tüm yan ürünlerin yollanmasında kullanılan gedik bulunmaktadır. Bu gedik, bu maddeleri madde ve araç üretiminde kullanacak olan, Arianus'taki büyük makineye götüren bir altuzay kanalıdır. Bu tek yönlü kanal normalde makineye engin miktarlarda ham gaz ve kimyasal aktarır. Gedik bir çekimsizlik alanı oluşturarak, tüm kütleleri dumainin merkezinden öteye iter.

ALEMİN MEVCUT ANORMAL DURUMU

Şimdi uyandığımıza göre, biz Sartanlar pek çok soruyla karşı karşıyayız. Bu sorular arasında en önemlisi, Jran-kri'nin neden başarısız olduğu sorusudur. İkincisi, uykudan önceki kendi zamanımızda da yanıtlanamayan bir sorudur: Ejderler nedir?

PLANLANAN JRAN-KRİ GERÇEKLEŞTİRİLMEMİŞTİR

Jran-kri'nin gerçekleştirilmesi planı başarısız olunca durnailer, yaratıldıkları uyku halinde kalmaya devam etmişlerdir. Otomatik işlevlerini yerine getirmekte, fakat bundan fazlasını yapamamaktadırlar. Başta planlandığının aksine, kendi iradeleri ile hareket etmemektedirler, ne de büyük miktarlarda gaz ve katı maddeleri sentezleyerek Gök Alemi'ndeki makineye göndermektedir. Denizgüneşinin verimi artmadığı sürece durnailer uykuda kalacaklar, zaman zaman donacak, denizgüneşinin devirine göre çözüleceklerdir. Mevcut uyku durumunda, üretilen ve aktarılan kimyasal miktarlar çok düşüktür.

EJDERLER VE DENİZİN BÜYÜ KARŞITI ETKİSİ

Ejderlerin kaynağı ve hedefi bizim için gizem olarak kalmıştır. Şimdilik, bizim en güçlü

düşmanımız oldukları kesin olarak bilinmektedir ve bir şekilde İyideniz'i deęiřtirdikleri.

Ejderlerin müdahalesi sonucu, İyideniz'in emülsiyon sıvısı artık olasılık söndürücü olarak işlev göstermektedir. Gerçeklięi, kendi yeniden yaratırın sürecinin bir kısmı olarak sınırlar ve sonuç olarak büyünün işlemlerini engellemektedir -çünkü bu, alternatif olasılıklar gerektirir. Denizin etkisi altında Sartan rünleri solmakta ve yok oluyor gibi görünmektedir. Bunun sebebi, rünlerin kendilerinin olasılık alemlerine uzanmasıdır. Olasılıklar deniz tarafından tek bir gerçekliğe sınırlanınca, rünler var olamaz ve salarak hem varlıklarını, hem de güçlerini kaybederler.

Duvarlarımızın içinde güvendedyiz. Ötesinde, savunmasızız. Konsey'in bu bulguların bir an önce deęerlendirmesini umuyorum.

En büyük minnet ve mütevazı duygularıyla,

Ramu

EK III

CHELESTRA

DENİZALTILAR

(Gargan'da bulunan, bazı kurtarılmış satış parşömenlerinden. Dipnotlar Alfred tarafından yazılmıştır)

Zarafet ve incelik istemiyorsunuz. O zaman ayakkabıllarınıza bakmayı kesin!^[63] Gerçekten istediğiniz güvenilir, kârlı ve daha da önemlisi, Chelestra denizlerinde GÜVENLİ yolculuk. Bize gelin ve alın!

Cüce denizaltıları, birkaç anahtar elf tekno-büyü prensip ve teknolojisi^[64] kullanan sağlam cüce zanaatı kullanarak yolcu ve kargo taşıyıcıları sağlar. Bu denizaltılar çoğu zaman değişik dünyalar arasında ticaret yapmak için kullanılır. Bazı insanlar ve elfler yolculuk gemileri sipariş etmiştir ve epeyce askeri gemi de yapılmıştır. Bu araç -hafif, hızlı kargo/yolcu gemisi- cüce denizaltıları konusunda iyi bir örnektir.

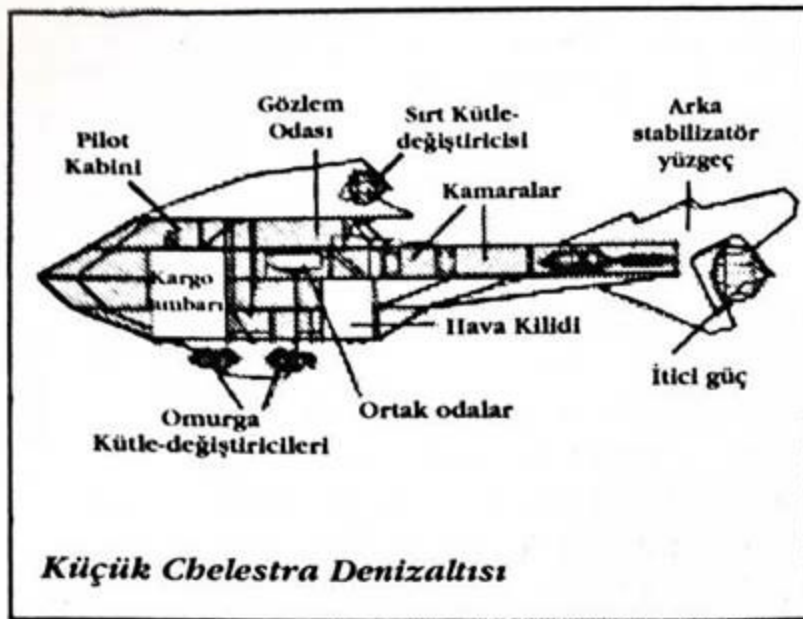

Mevcut tüm denizaltılar yön bulma, itme ve yüzme kontrol için dünyaların itimini^[65] kullanır. Bildiğiniz gibi, bir geminin yüzüp yüzmeyeceğini belirleyen, bir nesnenin özgül ağırlığının, çevresindeki suyun özgül ağırlığına göre durumu tarafından belirlenir. Özgül ağırlık, bir nesnenin kütlesi hacmine bölüdüğü zaman bulunan değerdir.

Basitçe anlatmak gerekirse, eğer geminin özgül ağırlığı taşıdığı suyun özgül ağırlığından daha azsa, o zaman gemi bir dünyaya doğru yüzer. Eğer geminin özgül ağırlığı taşıdığı suyun özgül ağırlığından daha fazlaysa, dünyadan uzağa doğru batır. Daha da detaylı anlatmak gerekirse, eğer bir geminin özgül ağırlığı yerine geçtiği suyun özgül ağırlığından daha azsa gemi, yerine geçtiği suyun miktarı geminin özgül ağırlığına eşit olana kadar yüzeye doğru yükselecektir.

Denizaltılar yüzerliklerini -ve dolayısıyla sudaki derinliklerini- özgül ağırlıklarını değiştirerek kontrol ederler. Elf büyü, Gargan Denizaltılarına hem istendiği zaman özgül ağırlıklarını değiştirme yeteneğini, hem de geminin İyideniz'de yüzmesi için gerekli itici gücü sağlarlar.

Geminin omurgasına monte edilmiş kristaller, geminin köprüsünden idare edilen muhtelif kütle ağırlığı dereceleri üretir. Normal durumda, aktive edilmemişken, denizaltı yüzecek şekilde tasarlanmıştır. Gargan denizcilik terimlerine göre bu, omurgaya monte edilmiş kütle-değiştiriciler olmadan geminin en yakın dünyaya doğru yükseleceği anlamına gelir. Bu, elf aletlerinin bile zaman zaman bozulduğunu bilen tüm cücelerce takdir edilen bir güvenlik özelliğidir.^[66]

Aktive edildiği zaman, omurga kütle-değiştiriciler geminin özgül ağırlığını arttırlar ve böylece geminin denize dolgu açılmasını ve dünyadan uzaklaşmasını sağlarlar. Doğal olarak, biyosferden ne kadar uzağa açılırsa, o kürenin ürettiği yer itiminin etkisi de o kadar azalır, Denizaltılarda bulunanlar ağırlıksız olur -bununla beraber, kütle-değiştiricilerin bir yan faydası, geminin içinde doğal bir yerçekimi sağlamasıdır. Böylece, gemide yolculuk edenler ağırlıksız ortamı hiç yaşamazlar -omurga kütle değiştiricilerde bir sorun yoksa.

Aynı prensiplerle işlev gösteren benzer kristaller geminin itme gücünü ve yönlendirilmesini sağlamak için de kullanılır. Bu kristallerden oluşan bir sistem geminin itici gücünü oluşturur. Tasarımın gerektirdiği şekilde yerleştirilmiş başka kütle değiştiriciler yönlendirme kontrolü için kullanıla bu gemiyle, yönlendirme kütle-değiştirici kolaylıkla fark edilebilir, çünkü geminin sırt yüzgecine yerleştirilmişlerdir. Su yüzünde yönlendirme kontrol için omurga kütle-değiştiricileri kullanılır.

İyideniz solunabilir olsa da, gemi seyir halindeyken geminin dışında olmak tavsiye edilmez, çünkü geminin yanında akıp giden sıvının gücü kolaylıkla sizi gemiden uzağa sürükleyebilir. Bu sebepten dolayı, denizaltılar genellikle kapalıdır, ama çoğunda gemi dururken ya da yüzey işlemleri sırasında kullanılacak gözlem güverteleri vardır. Bu gemide, dördüncü güvertenin ardında, bu amaç için kullanılacak geniş bir açık alan görülebilir.

Gemi kargosu, dördüncü güvertedeki pilot kabinin çevresinde ve altında, gövdeye açılan mühürlü kapaklardan yüklenir. Bu kapaklar doğrudan, üç, iki ve birinci güvertelerde bulunan ambarlara açılır.

Geminin içine ek giriş sağlayan büyük havakilidi, arka tarafta, birinci ve ikinci güvertelerdedir. Birinci güvertedeki büyük kapılar ve bir dizi yönlendirme kontrolü, operatörün gelirliliyi terk etmeden denizdeki nesnelere yakalayabilmesini sağlar. Operatör

omurga küttele-değiřtiricileri kullanarak nesneyi geminin omurgasına çekebilir ve sonra yönlendirme kontrollerini kullanarak gemiyi ve havakilidini nesneye doğru hareket ettirebilir. Bir miktar pratik gerektirse de, bu teknik zaman zaman denize düşen cüceleri kurtarmak için kullanılır.

Fonksiyonel bir mutfak ve ortak alan (üçüncü güverte), kamaralar (üçüncü güverte) ve gözlem odası (dördüncü güverte, pilot kabinin arkası) yolcularınızın ve mürettebatınızın ihtiyaçlarını karşılayan mükemmel gemiyi tamamlar.

BİRİNCİ GÜVERTE

Burası, geminin en alçak seviyesidir. Öncelikli özelliđi havakilidi kontrolleri, atmosfer tankları ve kargo ambarıdır.

(1A)

Ana kargo ambarı, geminin pruva plakaları ile alta doğru daralır. Ambar yukarıdaki iki güverte boyunca iki mühürlü kargo kapađına doğru uzanır, basınçlı kapılar buradan iskele ve sancak taraflarına, 1B alanına açılır ve arka bölme duvarına monte edilen bir merdiven, ambarın yukarıdaki geri kalanına uzanır.

(1B)

Burada, içinde aletler ve başka aygıtlar bulunan dolaplar vardır.

(1C)

Bu güvertenin ana erişim koridorudur. Önde, geminin tüm güverteleri boyunca uzanan ana erişim hattının tabanı görülebilir. Her güvertede, bu hat boyunca, sugeçirmez kapaklar bulunur. Bu kapaklar, acil durumlarda her güvertenin ayrı ayrı mühürlenmesini sağlar.

Bu koridordun arka tarafında ötedeki havakilidine bakan geniş bir gözlem odası vardır. Gemiyi yönlendiren, omurga küttele-değiřtiricilerini kontrol eden, havakilidindeki atmosferi ve suyu yöneten, havakilidi odasının kapılarını açan kontroller de buradadır.

(1D)

Gemi deniz altındayken, gemiye giriş çıkışı sağlayan en kolay yol havakilididir. Omurgaya yerleřtirilmiş, yukarıya doğru katlanan kapaklar iki güverte yükseliđindeki havakilidinden denize açılır. Elf tasarımı özel çubuklar odadaki atmosferi arka kapı deposuna yerleřtirilmiş saklama tanklarına aktarır, (1E) Bu odaya geminin iç tarafından giriş, ikinci güvertededir. (2D)

(1E)

Zaman zaman, gemideki atmosfer sızar. Gemideki atmosfer küttele-değiřtiriciler kadar

önemlidir, çünkü geminin içini su basarsa, doğal yüzerliğini kaybeder.

Bu bölme, sıkıştırılmış tanklarda ek atmosfer saklar. Havakilidinden boşaltılan hava da, büyü aracılığı ile bu tanklara nakledilir. Ne zaman geminin bir bölgesi su ile dolsa, suyu boşaltmak için bu tanklar kullanılır.

İKİNCİ GÜVERTE

Burası daha çok donanım ile doludur. Geminin diğer seviyelerinde yapılan işi destekleyen bölmeler burada bulunur.

(2A)

Kargo ambarının üst seviyesi. Ek basınçlı kapılar arka tarafa, 2C koridoruna gider. Ek kapaklar ön tarafa, (2B) bölümüne gider.

(2B)

Tatlı su bölmesi. Deniz suyu susuzluğu gidermez, elbette ve bu yüzden gemidekilerin tatlı suya ihtiyacı vardır. Bu aynı zamanda, geminin arka tarafındaki yakıt bölmesine (2E) karşı safra oluşturur.

(2C)

Erişim koridoru. Geniş bir basınçlı kapı arka tarafa, havakilidi odasına (2D) gider, önde ana erişim hattı ve diğer güvertelere giden merdiven vardır.

(2D)

Havakilidi odası. Sık sık ek depo alan olarak kullanılan bu oda, birinci güvertedeki havakilidinin tepesini çevreler. Sancak tarafındaki geniş bir basınçlı kapı geminin iç tarafından havakilidine erişimi sağlar.

(2E)

Yakıt deposu. Bu yakıt odasında, yeritimi dönüştürücülerini ileten kurşun talaşı, grafit ve gemideki tüm makineler bulunur.

ÜÇÜNCÜ GÜVERTE / ANA GÜVERTE

Geminin asıl yaşam bölmeleri. Mürettebat kamaraları (3H), ortak odalar (3D) ve gemi mutfağı buradadır. Sevk odası (3K) ve ilgili onarım ve alet odaları, kargo ambarının tepesi (3A ve 3B) bu güvertededir.

(3A)

Sancak ve iskele taraflarının tepesinde bir çift su geçirmez kapak bulunmaktadır.

Yüzeyde iken bu kapaklar, aşağıdaki üç güverte yüksekliğindeki kargo ambarına açılabilir. Kapaklar güvenlik (denizaltındayken açılması imkânsızdır) ve kullanım kolaylığı (kapaklar kolaylıkla dördüncü güvertedeki pilot kabininden denetlenebilir) için dışa ve gemiden uzağa doğru açılır.

(3B)

Ön kiler. Burada ek su depoları ve yiyecek saklanır.

(3C)

Arka kiler. Hemen kullanılacak şeyler burada saklanır ve mutfak bölmesinden kolaylıkla ulaşılabilir.

(3D)

Ortak oda. Rahat ve kullanışlıdır. Mürettebat, geminin ortasında bulunan bu odada rahatlayabilir ve yemek yiyebilir. Konumu tesadüfi değildir -eğer gemi, şiddetli sualtı fırtınalarına yakalanırsa, bu oda geminin hareketinin merkezine en yakın odadır.[\[67\]](#)

(3E)

Mutfak. Uzun ve sıkışıktır. Yiyecek hazırlanması için tasarlanmıştır.

(3F)

Ek depo dolapları.

(3G)

Ana koridor. Geniş bir merdiven dördüncü güvertedeki gözlem odasına gider. Kamaralardaki kapılar ve makine dairesinin (3K) giriş kapağı burada bulunur.

(3H)

Mürettebat kabinleri. Yataklar, geminin hareketi ile yuvarlanmaları için çift eksenli kancalara monte edilmiştir.

(3J)

Alet odaları. Burada, bozulmaları durumunda yeritimi makinelerini onarmak için kullanılacak muhtelif büyüklü aletler saklanır.[\[68\]](#)

(3K)

Sevk odası. Bu odada, büyük, dönüştürülmüş bir kristal ve ondan uzanan muhtelif kanallar bulunur. Rengi siyah ışıktır -bu yüzden bakılması zor, yüzeyine odaklanması imkânsızdır. Bazı cüceler bunu yaparken çıldırmışlardır.[\[69\]](#)

DÖRDÜNCÜ GÜVERTE / PİLOT GÜVERTESİ

Bu güverte yalnızca iki fonksiyona sahiptir, geminin yönetilmesi ve çevresindeki okyanus dünyasının gözlenmesi.

(4A)

Pilot kabini odanın ortasında, serbest bir ayak durur, bunun üzerinde, yönlendirme verilerini gösteren üç boyutlu büyük, büyüklü bir gösterge vardır, Yönlendirme aletlerine önceden nereye gidecekleri söylenebilir, Hu kofullar altında, gemi kendi kendini yönlendirme yeteneğine sahiptir,

Bu odada aynı zamanda, geminin tepenine giden bir merdiven vardır Burunda küçük, kişisel bir havakilidi bulunur.

(4B)

Gözlem odası, büyük merdiven bölmenin arka tarafında, aşağıdaki üçüncü güverteden giriş sağlar, Çevreninde arka güverteye ve ötesindeki denize bakan bir gözlem penceresi görülebilir. Aşağı inen merdivenin her İki yanındaki sugeçirmez kapılar gemi yüzeydeyken geminin arka güvertesine giriş sağlar.

(4C)

Arka güverte, Gemi yüzeydeyken kullanılır. Oyma bir küpeşte bu güverteyi, arka sevk yüzgecine kadar çevreler.

SONUÇLAR

Dünyalar arasında en güvenilir yolculuk şeklini cüce denizaltılarının sağladığını kabul etmeliniz,^[70] Her cüce işçi loncası cüce denizaltılarına alın terlerini ve beyin güçlerini koymuşlardır. Başka yerlerde bir gemi için daha az, ödeyebilirsiniz, ama sonradan pişman olursunuz,

4. GÜVERTE

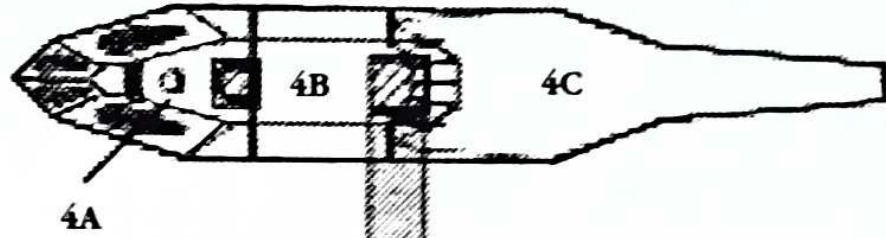

3. GÜVERTE

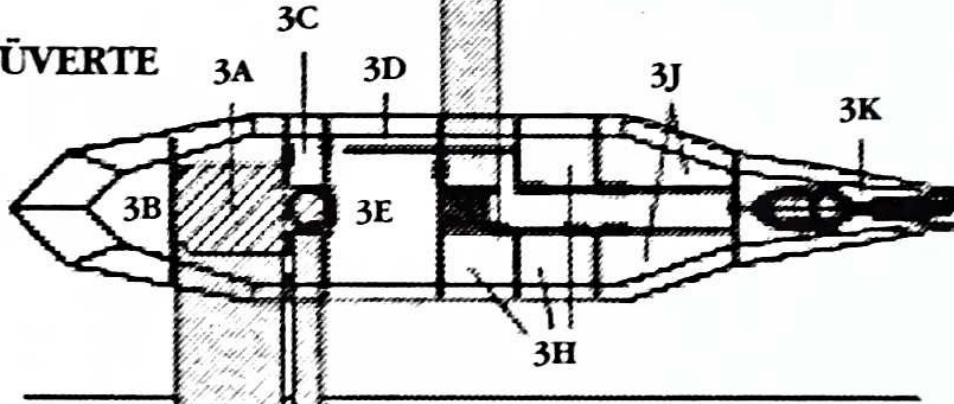

2. GÜVERTE

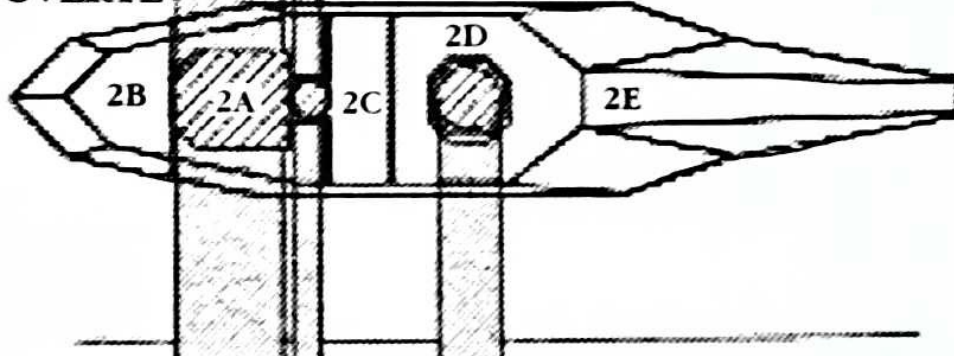

1. GÜVERTE



Cüce Denizaltısı



1.Xar, Bir Kudret Tarihi, cilt 24. Nexus Lordu'nun kişisel güncesi. (Xar gerçek ismi değildi. Bu isim, zaten bir Patryn ismi değildir, kuşkusuz kendi kendine kat ettiği bir isimdir ve muhtemelen kadim dünyadaki, Sezar sözcüğünden üretilmiş Çar sözcüğünün yozlaşmış halidir.)



2.Sartanlar ve Patrynler tarafından kullanılan ve düşük ırklar, yani insanlar, elfler ve cüceleri tanımlamak için kullanılan sözcük. Bu sözcüğün Koparılış öncesi insan dillerinden birinden (muhtemelen Almanca) alınmış olması ve "halk" anlamına gelmesi ilgi çekici bir noktadır.



3.Haplo'nun Arianus, Pryan ve büyük ihtimalle Abarrach'a yaptığı yolculuklara atfen. Ölüm Kapısı Serisi'nin önceki ciltlerinde kaydedilmiştir.



4.Lazar: Ateş Dünyası Abarrach'ın, ruhları ölü bedenleri içinde sıkışan korkunç ölüçağırانları.



5.Sartan dili bir büyü dili olduğundan ve kendisi büyü olduğundan, Sartan'ların iki adı vardır: büyülü olan ve başka Sartanların, ismin sahibi Sartan'ın üzerinde güç kazanmalarına sebep olabilecek kişisel isim ve büyü yok etme etkisi olan bilinen isim.



6.Sevgili Yabancı, Gargan prensesi Grundle Gürsakal'ın tuttuğu günlük.



7.Baba ya da kral. Kraliçe Muter -anne olarak bilinir.



8.Sartanlar tarafından yaratılan pek çok, üzerinde yaşanabilir kara parçalarından biri. İsimlerini, bu uyduların Chelestra'nın denizgüneşinin çevresinde dolaşmaları gerçeğinden almaktadırlar. Bu yörünge Chelestra'nın dışında değil, içindedir.



9.Cüceler hayatları boyunca pek çok aşamadan geçer. Memeden Kesme Zamanı'ndan sonra Arayış Zamanı ve sonra Akıl Zamanı gelir, Cücelerin, Akıl Zamanı'na ulaşana kadar evlenmesine izin verilmez, Arayış Zamanı'nın ateşli kanının, yetişkinliğin, akli selim ile yarıştığına inanılır. Bu insanlar için, yaklaşık ellili yaşlara tekabül eder. Akıl Zamanı'ndan sonra, yaklaşık olarak iki yüz yaşlarında, cüceler Bilgelik Zamanı'na ulaşırlar.

[←]

10.Denizuydularına göre denizgüneşinin pozisyonu, uyduda yaşayanlara, sanki güneş suyun altındaymış gibi görünmesine sebep olur. Işık gökyüzünden değil, sudan parlak. Gökyüzü, denizuydusunun içinde bulunduğu hava-kabarcıklarının yüzeyinde büyüyen yosunlar yüzünden turkuaz renkte görünür.

[←]

11.Standart cüce uzunluk birimi: 1 stadion-620 cüce ayağı. Stadion, aynı zamanda, ilk iki kralın hüküm sürdüğü zamanların anısına yapılan bir koşu yarışına verilen isimdir. Yarış mı ismini ölçü biriminden almıştır, yoksa ölçü birimi mi yarıştan esinlenmiştir, bilinmemektedir.

[←]

12.Cüce askeri düzeni aile klanları temelinde organize edilmiştir ve aynı klana bağlı genç erkekler bir birlik olarak, hizmet verirler. Rego olarak bilinen birliklerin tümü klan şefine bağlıdır. Hartmut dört klandan oluşan bir regoya komuta etmektedir ve rütbesi de buradan gelmektedir. Onun üstünde rego şefi, mareşal, tüm klanlar şefi ve son olarak Vater vardır.

[←]

13.Chelestra cüceleri, herkesin Koparılış'ta hayatta kalan iki cücenin torunları olduğuna ve bu yüzden, herkesin birbirine akraba olduğuna inanır. Bu efsane oldukça şüpheli olsa da, cücelerin katı birliğini ve aile kavramına verdikleri önemi açıklamaya yardım eder. Bu anlamda, kraliyet ailesi hükümdar değil, ebeveyn olarak görülür.

[←]

14.Cüceler, denizaltılarda yolculuk yapmak için yelken açmak yerine, daha uygun bir sözcük olan batmak sözcüğünü kullanırlar. İnsanlar ve elfler eski terminolojiyi kullanmayı tercih ederler.

[←]

15.Yunuslarla ilk iletişim kuran ve dillerini öğrenenler insanlar oldu. Elfler yunusları eğlenceli dedikoducular sayarlar ve partilerde bulundurmaktan hoşlanırlar. Yunuslar ile konuşmayı insanlardan öğrenen cüceler onları yalnızca yön bulma konusunda bilgi almak için kullanırlar. Cüce olmayan herkesten ve her şeyden kuşku duyan cüceler yunuslara güvenmez.

[←]

16.İnsanlar ve elfler yunusların balık olmadıklarını, kendilerine benzer bir tür olduğunu, çünkü yunusların da onlar gibi yavrularını doğurduklarını söyler. Cüceler böyle saçma fikirlere inanmaz. Cücelere göre, balık gibi yüzen her şey balıktır.

[←]

17.Labirent'te çocuklara büyük değer verilir ve Konakçılar tarafından yetiştirilir. Haplo gibi Kaçakların genellikle çocukları olur, ama yaşam tarzları yüzünden çocuğu yetiştirmek için kabile ile birlikte kalamazlar. Hamile kalan kadın kaçak bebek doğana kadar bir konakçı kabilesine katılır, sonra bebeği, büyütmeleri için konakçı ailelerinden birine verir. Zaman zaman, Haplo'nun anne babası gibi kaçaklar kaçmayı bırakıp bebek onlara ayak uyduracak kadar büyüyene kadar bir Konakçı kabilesi ile yaşarlar. Bunun tercih edilmesi nadirdir. Haplo'nun biyolojik anne babasını hatırlayabildiği gerçeği, Patrynler arasında olağanüstü bir durumdur.

[←]

18.Chelestra tamamen sudan yapılmış bir dünya olsa da, dev kabarcıklar oluşturan hava cepleri de vardır. Bu kabarcıklardan biri Ölüm Kapısı'nı çevreler ve muhtemelen oraya Sartanlar tarafından bilinçli olarak, yolcunun bir dünyadan diğerine geçiş yapabilmesi, gemisinin suya girmesinden önce hazırlanabilmesi için konulmuştur.

[←]

19. Alfred'in, Sartan toplumundaki yönetici organ olan Konsey Başı ile konuşurken "efendim" ya da "lordum" gibi resmi bir ünvan kullanmadığı dikkatinizi çekmiştir. Koparılış sırasında bu tür rütbe veya sınıf farklılıkları Sartan toplumunda bilinmiyordu. Ama Alfred'in Samah'a kardeşim diye hitap etmesi doğru olurdu. Alfred'in bunu yapmaması, halkına duyduğu güvensizliğin devam ettiğinin göstergesidir.

[←]

20.Denizuydularında zaman, denizgüneşinin bir kıyıdan batmasından, diğer kıyıdan doğmasına göre düzenlenir. İnsan büyücüler bunun 150 derecelik bir yay

olduğunu belirlemiştir ve günü 75 derecelik iki seksiana ayırmışlardır. Her seksian 5 burca, her burç 60 dakikaya bölünmüştür.

[←]

21.Duenna, evlenmemiş kadınların mürebbiyesi olarak görev yapan, kraliyet sarayının bir üyesidir.

[←]

22.Ölüm Kapısı Serisinin 3. cildi olan Ateş Denizinde anlatılmıştır.

[←]

23.Gelecekte muhtemelen Konsey üyesi olacıklara bahşedilen bir onur mevkisi. Bu pozisyon genellikle anne babadan çocuklara geçer, ama tüm Sartanlara açıktır. Adaylar Konsey önüne çıkar, bazı gizli sınavlardan geçer. Bu sınavlar yalnızca büyü konusundaki yeteneklerini değil -ki bu yetenekler üstün olmalıdır-genel bilgilerini de ölçer. Hizmetkarlar, uşak ve ulak olarak görev yaparlar ve saldırıya uğrarlarsa Konsey üyelerini savunmakla sorumludurlar. Yedi Hizmetkar bulunur, ama düzenli Konsey toplantılarına yalnızca iki tanesi katılır.

[←]

24.Güvenli derken, Haplo bu tür haylazlıklardan çocuk olmayacağını, çünkü değişik ırkların genetik açıdan uyum sağlayamadığını kastediyor.

[←]

25.Dikenlitop balığı. Son derece sivri dikenleri olan küre biçiminde bir balıktır ve avını cezbeden parlak bir ışık yayar. Tehdit edildiğini hissettiğinde, parlaklığı daha da artar ve potansiyel avcısını kör ederek kaçıtır. Bu yüzden, lambanın iyi beslenmesini ve rahat etmesini sağlamak akıllıca olur.

[←]

26.İnsanca çevirisi: Karanlık Yer.

[←]

27.Görünüşte denizanasına benzeyen bu yaratıklar ortak bir zihni paylaşırlar, her biri tüm topluluğun sahip olduğu bilgiye sahiptir. Bir tanesinin öğrendiği anında Chelestra üzerindeki tüm diğer gushnilere aktarıldığından mükemmel casuslardır. Konuşamazlar ve muhtemelen ejder-yılanlara telepati ile bağlıdırlar.

[←]

28.Ateş Denizi, Ölüm Kapısı Serisinin 3. cildi.

[←]

29.Denizuydularında yaşam mekanı cüceler için bir sorundur. Cüceler yer seviyesinin altını kazarak evlerini denizuydusunun topraklarının içinde yapmayı tercih ederler. Ne yazık ki, uydunun içi aslında yaşayan bir varlık olduğundan, cüceler belli bir noktadan ötesine gidemediklerini gördüler. Cüceler uydunun canlı olduğunu bilmezler; yalnızca aşamadıkları, koruyucu bir kütlelenin ötesine gidemediklerini bilirler.

[←]

30.Elflerin kötü tatlı ilaçları şekerlenmiş gül yapraklarına sarmalarına atıfta bulunuluyor.

[←]

31.Büyük ihtimalle sedir.

[←]

32.Samah parşömenin keşfedileceğinden korkuyorsa, neden yakmadı onu? "Sanırım," diye yazıyor Alfred, bu bölüme yaptığı bir ekte, "Samah'ın özünde gerçeğe duyduğu bir saygı vardı. Bunu reddetmeye çalıştı, onu bastırmaya çalıştı, ama parşömeni yok etmeye eli varmadı."

[←]

33.Labirent'te yaşayanlar iki gruba ayrılabilir: Kaçaklar ve Konakçılar.

[←]

34.Kendi evlerinde, Phondra'da iken, insanlar mobilya kullanmazlar. Yerde oturur, yerde uyurlar -elflerin ve cücelerinin barbarca bulunduğu bir uygulamadır bu ve kraliyet ailelerinin toplantılarının genelde Elmas'ta yapılmasının sebebidir.

[←]

35.Mercan konutlarının devamlı değişmesine elflerin uysallıkla boyun eğmesinin bir sebebi de budur. Çünkü bu değişimler sonucunda tüm mobilyaların, giysilerin, yatakların ve benzerlerinin yerlerinin değiştirilmesi gerekir.

[←]

36.Elmaslılar arasında, insanların kısa ömürlerinin, yerde uyumak gibi talihsiz bir alışkanlıkları olmasından kaynaklandığı yönünde yaygın bir inanış vardır. Diğer

yandan Phondralılar, yüksek elf yataklarına dehşetle bakarlar, geceleyin aşağı düşüp öleceklerinden korkarlar. Garganlılar tüm bu tartışmayı aptalca bulurlar. Tepelerinde katı taş olduğu sürece, bir cüce kafasının üzerinde dururken bile uyuyabilir. Ama ne yazık ki, cüceler bu yüzden gemi yolculuklarında hiç rahat edemezler.

[←]

37.Cücelerin iskorbit olarak bildikleri hastalık.

[←]

38.Cüceler balıktan hoşlanmazlar ve yalnızca başka yiyecek kalmadığı zaman yerler. Cüceler arasında balık için kullanılan argo bir sözcük, elmaseti ya da "elf-etidir".

[←]

39.Popüler bir cüce içki masası oyununa atfen. Kuralları oldukça karmaşıktır ve muhtemelen anlatılsa da inanılmayacaktır.

[←]

40.Ölüm Kapısı Serisinin 3. Cildi olan Ateş Denizinde aktarılan ürkütücü, dehşet verici keşfine atıfta bulunuyor, Abarrach'ta ölümler hayata döndürülüyordu. Teoriye göre, zamansız olarak hayata döndürülen her kişiye karşılık, bir başkası zamansız olarak ölür.

[←]

41.Ölüm Kapısı Serisinin ilk cildi olan Ejder Kanadında anlatılan, Alfred'in Bane isimli çocuk, Usta Hugh isimli kiralık katil ile maceralarına, Haplo ile ilk karşılaşmasına atıfta bulunuluyor.

[←]

42.Patrynlerin daha eksiksiz bir tarihi, Ölüm Kapısı Serisinin 3. Cildi olan Ateş Denizinde bulunabilir.

[←]

43.Grundle'in günlüğünün takip eden pek çok sayfası daha önce aktarılan olaylarla ilgilidir. Bir olay dışında Haplo'nun anlatımı ile çakıştığından, bu kısım anılacaktır. Haplo'nun anlatımı ile çakışmayan olay, Devon'un intihar girişimidir. Grundle bunu, 'şekermeyvesi toplarken olan bir kaza' olarak anlatmaktadır. Kendi kişisel yazılarında bile yalanlarına sadakatle bağlı kalması dikkat çekicidir.

[←]

[←]

44.Grundle'ın günlüğündeki son kayıt budur.

[←]

45.Daha önce belirtildiği gibi, Grundle daha sonraki olaylara dair kayıt bırakmamıştır. Bu yüzden Haplo tarafından bırakılan, ölüm Kapısı Günlüklerinin 4. cildi olan Chelestra: Su Dünyası güncesine başvurmak durumundayız.

[←]

46.Cüceler yeşil sebzelerden hoşlanmaz; cüceler yediği tek sebzeler patates, havuç ve soğandır ve bunları da çiğ yemezler.

[←]

47.Denizde en güvenilir iletişim yolu sestir. Gemi kaptanları denizuydularının - durnailerin- suda sürüklenirken çıkardıkları muhtelif seslerini bilir ve kullanırlar. Bu sesler "elf kulakları", yani sesleri boş bir tüp aracılığı ile gemi kaptanına ileten büyülü bir alet sayesinde yakalanır. Bu seslerin yerlerini ve aralarındaki mesafeyi kullanarak, geminin pozisyonu belirlenebilir. Fakat ne yazık ki, kaptanlar yalnızca kendi karasularını tanırlar. Bu suların dışındayken, yol bulma konusunda ejder-yılanlara güvenmek zorundaydılar.

[←]

48.Büyülü savaşlar konusunda daha fazla bilgi için, bkz. Ek I.

[←]

49.Her iki ırkın mantık yapıları arasındaki büyük fark gözönüne alınınca, bu tür bir şeyin hiç de olası olmadığı anlaşılır. Çoğu savaş sırf şanstan kazanılmıştır, ama bunu itiraf eden bir galibi asla bulamazsınız.

[←]

50.Bkz. "Koparılmış Alemlerde Büyü, Bir Sartanın Düşüncelerinden Alıntılar," Ejder Kanadı, Ölüm Kapısı Serisinin I.cildi.

[←]

51.Bir teori, bu oyunun, Sartan (ya da Patryn) kahramanları taklit etmek isteyen çocuklar tarafından oynandığını savunur.

[←]

52.Chelestra'daki Sartan kütüphanesinde bulunan, başlıksız bir tezden alıntı.

[←]

53.Tüm yaratılarda gücün kaynağı olarak büyülerini kutsayan bir Sartan klişesi.

[←]

54.Bu tür kendini karalayan, horgören tarz Konsey'e sunulan tüm raporlarda bulunur. Kuşkusuz Ramu, kendi becerileri konusunda bu tür şüphelere sahip değildi. Gerçekten de, Ramu'nun herhangi bir şeyi beceremeyeceğini düşündüğünden oldukça kuşkuluyum.

[←]

55.Samah, Koparılmış Alemler'in yalnızca Ölüm Kapısı aracılığı ile bağlanmadığını, arada gedik olarak bilinen pek çok ek kanal olduğunu açıkladı. Gedikler, bir alemden diğerine madde ve enerji akımı sağlamak için kullanılan özel geçiş boyutlarıdır. Genellikle varlıkları yalnızca tek yönlü olarak aktarabilirler ve canlı varlıkların nakledilmesinde kullanılamazlar. Gedikler başta, tüm Koparılmış Alemleri birleşik ve birbirine bağımlı bir sistem olarak bağlamak üzere yaratılmışlardı. Bu gedikleri Ölüm Kapısı'nın açılmasından sonra atıkları, kaynakları ve ürünleri alemler arasında nakletmek konusunda anahtar idiler. Şu anda yalnızca kısmen işlev göstermektedirler.

[←]

56."Üçüncü kısım" ya da "üçüncü aşama" anlamına gelen bir Sartan deyiimi. Zaman içinde, yalnızca Koparılış'ın üçüncü aşamasını ifade edecek şekilde kullanılmaya başlanmıştır. Toplam üç aşama vardı. jran-ai (birinci aşama) büyü ile Koparılış'ın gerçekleşmesi, tüm yaratımların unsurlarına ayrılması ve alem lerin yaratılmasına atıfta bulunur. Dumailerin o dönemde büyü ile yaratıldığı açıktır. jran-dus (ikinci aşama) alemlere yerleşilmesi ve Sartanların rehberliği altında alemlerin organizasyonu dönemidir. jran-kri (üçüncü aşama) Ölüm Kapısı'nın açılmasını ve evrensel işbirliğini sağlayacaktı. jran-kri hiç başlatılmadı.

[←]

57.Alfred'in gelişinden önceki uykuları kastedilmektedir.

[←]

58.Ramu hatalı olarak durnailerin itme etkisini "çekimsizlik" olarak isimlendiriyor. Karşı-çekim olarak isimlendirilmesi daha doğru olurdu.

[←]

[←]

59.Kesin olarak, Arianus'taki Yıksı-diksi'den bahsediyor. Anlaşılan, su alemini diğer alemlerin atıkları için bir arıtma ve yeniden dönüştürme mekanı olarak işlev gösterecekti. Böyle güzel bir yeri çöplük olarak düşünmek güç geliyor.

[←]

60.Koparılış'tan önceki Yeryüzü'ne atıfta bulunuyor.

[←]

61.Bkz. Dipnot 56

[←]

62.Yine Yıksı-diksi.

[←]

63.Aldatıcı değil, gerçekçi anlamına gelen cüce deyimi.

[←]

64.Aslında cüceler, denizaltılarının işlev göstermesi için tamamen elf teknobüyüsüne bağımlıdır.

[←]

65.Chelestra menshleri daha büyük canlı varlıkların (Sartanlar tarafından durnai denen yaratıkları) içinde yaşadıklarını bilmezler ve bu yüzden yaşam çevrelerine "dünya" adını verirler. Chelestra'da yaşayan menşeliler için yer itimi, diğer dünyalar tarafından bilinen çekici gücün aksine, dünyalarının merkezinden iten bir güçtür.

[←]

66.Elf "teknobüyülü aletlerin" güvenilirliği, incelediğim tüm anlatımlara göre oldukça yüksektir. Bu anlatının cüce yazarı, her tür teknolojiye karşı kültürel cüce önyargısını teşhir ediyor.

[←]

67. Cüce tasarımında önemli bir etken -cüceler genellikle nakil esnasında fena halde hareket-tutmasına uğrarlar.

[←]

68.Bu tür "onarımlar", cüce gemilerindeki büyük büyülü parçaların toptan değiştirilmesi demektir. Cüceler elf büyüsü yapmaz.

[←]

69.Cücelerın kocakarı masalı ya da deniz efsanesi. Aslında temeli yoktur.

[←]

70.Cüceler sözde alçak gönüllülük göstermek yerine dolaysız davranmayı tercih ederler.